

**İLÂHÎ NİZAM  
ve  
KÂİNAT**

**Bedri Ruhselman**  
tarafından düzenlenmiştir.

# İLÂHÎ NİZAM ve KÂİNAT

**Bedri Ruhselman**  
tarafından düzenlenmiştir.

# © İîâhî Nizam ve Kâinat

Bu kitabın yayın hakkı **Metapsişik Tetkikler ve**

**İlmî Arařtırmalar Derneđi'nin (MTİAD)** bir kuruluřu olan

**Metapsişik Tetkikler ve İlmî Arařtırmalar Derneđi İktisadi İřletmesi Yayınevi MTİAD1950'ye** aittir.

MTİAD1950 Yayınevinden yazılı izin alınmadan hiçbir alıntı yapılamaz. ©

**I. Baskı:** İstanbul, Nisan 2013

**IV. Baskı:** İstanbul, Nisan 2013

ISBN: 978-605-63845-0-9

Yayıncı Sertifika No: 27468

## **Yayın**

MTİAD1950

Hasnun Galip Sok. Pembe Çıkmaı No: 4/8

34433 Beyođlu/İstanbul

Tel: (212) 243 18 14 - 249 34 45

Faks: (212) 252 07 18

[www.mtiad.org.tr](http://www.mtiad.org.tr)

[www.mtiad1950.org](http://www.mtiad1950.org)

## **Baskı**

Boraks Matbaacılık ve Ambalaj Sanayi

Ticaret ve Pazarlama Ltd. řti.

Maltepe Mah. Çiftehavuzlar Cad.

Ayvalidere Yolu No.3/3-I Maltepe-Zeytinburnu/İstanbul

Tel: (212) 567 64 26 Faks: (212) 567 78 62

[www.boraks.com](http://www.boraks.com)

[info@boraks.com](mailto:info@boraks.com)

**1959 yılında “Önder” adını verdiđimiz Büyük Vazife Plânu’ndan gelen bu bilgiler, Bedri Ruhselman tarafından düzenlenmiş, o tarihten beri noter, banka kasalarında muhafaza edilmiş, zamanı geldiđi için 54 yıl sonra orijinaline sadık kalınarak yayınlanmıştır.**

**\* \* \***

**Bu kitap etrafımızda gördüğümüz, hissettiğimiz, yarım olarak tabiat diye adlandırdığımız ahengin bir parçasıdır. Kâinatımızda, tekâmül diye adlandırabildiğimiz o nurlu yolun, insanların bilgilerine olan bir köprüsüdür. İnsanın dar bir madde hayatını, geniş ve idrakli olan ileri bir safhaya bağlayan biricik yoldur. Bu ne bizim, ne siz insanların, ne de hiçbir kimsenindir. Bu, ilâhî nizamın, insanlara bir hediyesidir. Yâni tabiattan bir parçadır.**

**\* \* \***

**Bu kitap, ünite dediğimiz idrak vahdetinden, insanların tekâmül ihtiyaçlarına cevap verebilecek şekilde, vazifelileri tarafından dünyaya verilmiştir.**

**MUKADDERAT YOLCULARI**

Madde, bütün tesirlere zemin teşkil eden ve muhtelif nisbetlerde bu tesirlere cevap veren bir unsurdur. Bu bilginin içinde saklı olan bir mânâ da şudur: Madde, kendi kendine hiçbir harekete geçmek veya en iptidaî bir faaliyet göstermek kudretinde değildir. Onda kendi kendine bir oluş veya yapış imkânı yoktur. Yâni madde ancak kendisine gelen tesirleri bekler ve bu tesirlerin istikametlerine göre hâller, şekiller, durumlar alır. Şu hâlde herhangi bir maddenin her türlü tesirden azade bir hâlini -farzı muhal olarak- düşünürsek bu maddenin hiçbir şekle, hiçbir hâle sahip olmayacağını kabul etmemiz lâzım gelir. İşte insan idraki ve tasavvuru dışında kalan, böyle bütün hâl ve şekillerinden tecerrüt etmiş bir maddeye amorf madde veya aslî madde deriz. Demek ki amorf maddede:

a - Hiçbir hareket eseri yoktur. O, maddenin mutlak ve tam bir hareketsizlik hâlidir.

b - Maddelerde görünen bütün hususiyetler ve vasıflar ancak onlardaki hareketlerin tezahürlerinden ibaret olduğuna göre, mutlak hareketsizlik hâli demek olan amorf maddenin ne şekli, ne hususiyeti, ne de vasıfları bahis mevzuu olamaz.

c - Bu durumda olan bir hâlin idraki mümkün olamayacağından, amorf madde mevcut olmakla beraber, insanlar için yok demekle müsavi olur.

d - Amorf veya aslî madde -mutlak hareketsizlik olan mahiyetinden dolayı- kendi kendine hiçbir hareket, hiçbir kıpırdanış yapamayacağı için dışarıdan hiçbir tesir gelmeden, onun kendiliğinden harekete geçmesi ve maddedeki hareketlerin birer neticesi olan şekilleri, hâlleri ve tezahürleri arz etmesi imkânsız olur.

Bütün bu bilgilerden sonra kolaylıkla anlaşılır ki insanların madde diye anladıkları ve kıymetlendirdikleri şeyler, dışarıdan gelen tesirlerin madde bünyesindeki imkânlarla husule getirdikleri çeşitli hareketlerin tezahürleridir, amorf maddenin bizzat kendisi değildir.

\* \* \*

Bu şekillerin ve durumların incelik, kabalık veya basitlik, mudillik hâllerine göre, muhtelif idraklere ve görüşlere hedef olabilen kısımları vardır. Yüksek ve karışık hareket tezahürleriyle görünen maddeler o nisbette mudil ve inkişaf etmiş durumlar arz ederken, az ve basit hareketlerle kendilerini gösterenler de o kadar iptidaî ve basit vasıflarla temayüz ederler.

Demek ki maddeler en basit hareketlere mâlik iptidaî hâllerinden, en mudil hareketlerle muttasıf yüksek durumlarına kadar sayısız inkişaf derecelerinde çeşitli kıymetler gösterirler. Şu hâlde, en basit madde demek, ilk hareketlerle amorf maddeden ayrılarak ilk şeklini almış bir madde hâli demektir. Buna mukabil yüksek, mudil madde demek de sayısız, çeşitli hareket kombinezonları ve tarzlarıyla karışık durumlar ve şekiller almış madde hâli demektir.

\* \* \*

Burada teknik bir bilgi olarak şunu ilave edelim ki, maddelerin ince-kalın hâlleriyle, basit-mudil hâlleri mefhumlarını birbirine karıştırmamalıdır. Maddenin basitlik-mudillik farkları, onların bünyelerini teşkil eden hareket mudilelerinin az veya çok karışık veya inkişaf etmiş olmalarından ileri gelir. Eğer bir maddenin madde kombinezonları, bünyesini kuran değerler, yâni hareketler fazla, zengin ve karışık ise o madde o kadar mudil olur. Ve basitlikten o kadar uzaklaşmış bulunur. Hâlbuki incelik ve kalınlık mefhumu bu mânâyı taşımaz. Burada maddenin içindeki terkip ve değer miktarlarının azalıp çoğalması bahis mevzuu değildir. Binaenaleyh bir maddenin inceliği, kalınlığı

onun inkişaf durumunu, yâni amorf maddeye uzaklık ve yakınlık derecesini göstermez. Dışarıdan gelen kuvvetli tesirlerle bazan bir madde bütününün cüzüleri arasındaki bağlar artar ve kuvvetlenir, hattâ hareketleri tahdit edilecek şekilde bu cüzüler birbirlerine yaklaşır. Bu yüzden bunların hareketlerine tesir etmek için -onları bu derece sıkıştırarak kadar kuvvetli olan tesirleri yenmeye kâfi gelecek derecede- kuvvetli tesirler yollamak lâzım gelir. İşte bu maddeler kesif, kaba hâller arz ederler. Buna mukabil, madde bütününün cüzüleri arasındaki bağlar zayıf olursa bu cüzülerin gevşek irtibatları, onların aralarında daha geniş mesafelerin kalmasını intaç eder. Ve bu cüzüler az ve zayıf tesirlerden de müteessir olurlar. Binaenaleyh, onlara tesir etmek evvelki kaba maddelere tesir etmekten daha kolay olur. Çünkü onları bu hâlde tutan tesirler kuvvetli değildir. Bu sebepten onları daha kolaylıkla yenmek mümkündür. Bunlar da seyyal dediğimiz ince maddelerdir. Şu hâlde, her safhada bulunan basit veya mudil maddeler, safhalarını değiştirmeden inceltiip kabalaştırılabilirler. Buna misal olarak suyu gösteririz. Buhar, su ve buz hâlleri, aralarında incelik ve kabalık farkları gösterirler. Fakat bunların her üçü de amorf maddeye uzaklıkları aynı derecede olan ve aynı mudillik kademesinde bulunan su maddesinden başka bir şey değildir. Keza bazan mudil bir madde, nisbeten kendisinden basit olan diğer bir maddeye nazaran daha kaba olabilir. Meselâ demir maddesi, oksijenden daha mudildir, fakat ondan daha kesif ve kabadır.

\* \* \*

İnsanlar asgar ve azam namütenahi noktalar arasında uzanıp giden hareketlerin -basitlik ve mudilliği zincirinde- ancak muayyen hudut dahilindeki birkaç madde halkasının şekil ve hâllerini görüp idrak edebilirler. Bu hâller ve şekiller; hareketlerin azlığı veya basitliği itibarıyla, iptidaîleşip aşağılara doğru inerek bir hadde gelince, insan idrakinin alıcı sahasından uzaklaşmaya başlarlar. Ve nihayet tamamıyla kaybolurlar. Keza, yukarı taraflara doğru da madde zincirinin halkaları gittikçe artan ve mudilleşen hareketlerle yükselir ve inkişaf ederken, gene insan idraki onları bir noktadan itibaren tamamıyla kaybeder. Zira ne bu hududun alt tarafındaki, ne de üst tarafındaki madde durumlarını neticelendiren hareket keyfiyet ve kemiyetlerini, dünya maddesinin beyin cevherine bağlı hiçbir insan zekâsı ve idraki kavrayamaz. Bunun içindir ki insanlar, kâinat maddelerinin namütenahi uzanan zincirindeki birkaç halkadan gayrisini anlamaya ve kendilerine göre el ile tutulurcasına mütalaa mevzuu yapabilmeye muktedir olamamışlardır. Zaten bâzılarının, bâzı yüksek maddî tezahür imkânlarını ret ve inkâr etmelerinin başlıca sebebi de budur.

\* \* \*

Kâinatın ilk madde hâlinde astronomik âlemimize doğru yürünen madde inkişafı yolunda, insanlar için anlaşılması mümkün olmayan karanlık bir saha vardır. Bu saha kaba, dağınık, amorf bir madde bütününden ibarettir. Bu kaba vasatta, teşekkül etmiş madde formasyonları yoktur. İşte bu sahayı müteakip bir menzil gelir ki bu menzil hidrojen âleminin başlangıcını teşkil eden ilk hidrojen atomudur. Fakat bu ismi, insanlar ilk atoma hidrojen dedikleri için kullanıyoruz, hakikatte, bahsettiğimiz ve bundan sonra da ilk hidrojen atomu diye bahsedeceğimiz madde, insanların tanıdıkları (H) atomu değildir. İnsanlarca bilinen bu atom, buradaki atomun çok inkişaf etmiş mudil ve ileri bir hâlidir. İnsanlar bu ilk hidrojen atomunu henüz tanımamaktadırlar.

Dünyamızın ve küreleri ile, manzumeleri ile, nebülözleri ile bütün astronomik âlemimizin madde hâl ve şekilleri, bu hidrojen atomunun inkişaf etmiş durumlarının çeşitli kombinezonlarından meydana gelmiştir.

Dünyamızı teşkil eden elemanların altında ve üstünde diğer öyle elemanlar daha vardır ki, bunlar insanların idrak sahasından çok uzaktadırlar. İnsanların tanımadıkları dünya atomunun en ileri inkişaf safhaları arasında bulunan bu elemanlar, onların tanıdıkları atomun fevkinde, bambaşka yapıda ve kalitede cevher hâlleri arz ederler. Maddelerin bu hâllerinden bedenli varlıklar, yâni insanlar idrakleri ile istifade edemiyorlarsa, çoğu kere bunları daha üstün varlıkların da yardımı ile otomatik olarak kullanmaktadırlar. Buna basit bir misal olarak bir insan kafasından diğer insan kafasına geçen fikir vibrasyonlarını gösteririz. Fikir vibrasyonları, insanların tanımakta oldukları maddelerin üstünde bulunan ve dünyada mevcut olan bir madde hâlidir. Keza, asırlardan beri dünyada muhtelif spiritüalist ekollerin çeşitli isimlerle anıp da bir türlü izah edemedikleri ve mahiyetini anlayamadıkları perispri denilen şey de gene dünyada bulunup insanlar tarafından bilinmeyen madde hâllerinden birisidir. Bunlar gibi, dünyada mevcut olup insanların tanımadıkları gene madde enerjilerinin bâzıları da sempati, sevgi, antipati, kin, korku, sevinç, gurur, haset, hodkâmlık gibi subjektif ruhî durumlardır denilip geçiliveren hâllerdir.

\* \* \*

Kâinat bir bütündür. Bu bütün; dünyalar, manzumeler, âlemler dediğimiz birbirinden farklı birtakım cüzülere müteşekkildir. Kâinata her âlemin kendisine mahsus bir hususiyeti vardır. Ve bu hususiyetler ruhların tekâmül ihtiyaçlarına göre ayarlanmıştır. İşte aslî madde veya madde cevheri dediğimiz şey, bu kâinat bütününe ana maddesini, mayasını teşkil eden mutlak hareketsizlik ve şekilsizlik ile muttasıf amorf bir madde hâlidir. Bu cevher ilk harekete geçtiği andan itibaren gittikçe mudilleşerek, birbirine nisbetle daha yüksek karakter değişimleri ile müterafık safhaları meydana getirir. Biz bu madde safhalarına, madde kâinatını dolduran ve birbirine nazaran değişik hususiyetler arz eden âlemlerin birer çekirdeği veya aslî maddesi deriz. Zira birbirinden daha münkeşif tezahürlere vasat olan bu âlemlerin aslî maddeleri, ancak kendi âlemlerine mahsus hareket ve şekilleri meydana getirebilmek kabiliyetindedirler. İşte her âlemin ilk maddesi veya atomu, kâinat aslî cevherinin ilk hâlinden kâinat bütününe kadar yükselen yürüyüşünde, varmış olduğu menzillerden birisidir ki bu menzillerin her biri o âlemin karakterini bünyesinde taşır.

\* \* \*

Herhangi bir âlemin aslî maddesi, o âlemin ilk maddesidir. O ilk maddede, o âleme mahsus bütün hâl ve şekillerin özü mevcuttur. Bu hâl ve şekilleri meydana getiren unsur da harekettir. Hareketlerin mahiyet ve karakterleri ise her âlemin kendi hususiyetlerini doğuracak tarzda değişiktir. Yâni her âleme mahsus ayrı hareket tarzı vardır. Binaenaleyh bir âlemin ilk aslî maddesi olan atom veya çekirdek; o âlemin henüz hareketlerini izhar etmediğinden, o âlem için hareketsiz ve amorf durumda bulunur. Bu ilk atomlar, ilk hareketleri göstermek, çeşitlendirmek, arttırmak ve süratlendirmek suretiyle o âleme mahsus bütün hâl ve şekilleri yavaş yavaş meydana getirirler.

Maddelerin, yukarıdan aşağıya indikçe harekettiriz hareketsizliğe, faaliyetten ataletle doğru yürümelerinin değişmez bir kaide hâlinde görünmesi de bu hakikatin ilmî müşahedesini teşkil eder.

En yüksek ve münkeşif maddeler, hareketleri en mudil ve çok olanlardır. Buna mukabil, maddeler inkişaf hiyerarşisinde aşağılara doğru indikçe hareketleri azalır, basit hâllere rücu ederler ve nihayet o âlemdeki hareket imkânlarına nisbetle sifira yakın bir durum alırlar.

\* \* \*



Aşağılara inildikçe hareketlerin azalması kıymetli diğer bir müşahedeyi daha verir. Madde hareketlerinin azalması ve basitleşmesi, maddelerin iptidâîleşmesini mucip olduğu gibi, o maddeye dışarıdan gelen tesirlerin azalması ve basitleşmesi de madde hareketlerinin o nisbette azalmasını ve basitleşmesini neticelendirir. Meselâ hidrojen ve uranyum atomunun bünyesini müşahede edenler bu hakikati orada görürler.

Hidrojen atomu sayısız keyfiyet ve kemiyetteki hareketlerle muttasıf bir madde hâlidir. Bu atomun daha mudil şekli olan uranyum atomu bunun birçok misli kere fazla ve mudil hareketleri sinesinde taşır.

Keza, bir hidrojen atomunun etrafına yaptığı tesir uranyumunkinden daha azdır. İşte uranyumun hidrojene nazaran etrafına yaptığı tesirlerin yüksekliği ve fazlalığı onun, hidrojenden daha çok tesirler almakta olduğunu gösterir. Tesirler ancak, maddelerde tevlit ettikleri hareketlerle tezahür ettiklerinden uranyum atomunun hareketleri hidrojeninginden daha çok ve mudildir. Binaenaleyh burada uranyumun, etrafına fazla tesir göndermesi fazla tesirler almakta olduğunu, yâni kendisine gelen tesirlerin o nisbette reaksiyonlarını göstermekte bulunduğunu ifade eder. Zira hiçbir tesir tek taraflı değildir ve maddede ne aksiyonsuz reaksiyon olur, ne de cevapsız kalan aksiyon bulunur.

\* \* \*

Bütün hâl değiştirmeler, bütün şekil almalar ve şekil değiştirmeler ancak hareketlerle ve hareketlerin çeşitlenmeleri ile mümkün olur. Böyle olunca âlemimizin henüz hiçbir hareketini göstermeyen aslî maddesinin de dünyamıza mahsus hiçbir hâl ve şeklinin hemen hemen mevcut olmaması gerekir. Bu yüzden ona, âlemimizin amorf, yâni şekilsiz maddesi diyoruz. Şu hâlde aslî madde, dünyamızın idraki karşısında ancak nazarî olarak düşünülüp kabul edilebilen ve görünürde yokluk ifade eden bir realitedir ki bu realitenin, dünyamıza mahsus çeşitli formlarını alabilmesi için, arz küresine ait bir sürü değer kazanması ve inkişaf kademelerinden geçmiş olması lâzım gelir.

\* \* \*

Bu bilgileri verdikten sonra, aslî maddenin mühim olan ikinci hususiyetine geçiyoruz. İnsanlar şunu düşünebilirler: Nasıl oluyor da nisbeten âtl ve hareketsiz olduğu hâlde, yâni âlemimizin hareketlerinden mahrum bulunduğu hâlde aslî madde sonradan sayısız hareketlerle şekiller alarak birtakım inkişaf safhası geçirmeye başlıyor? Bu sorunun cevabını verirken, aslî maddenin yukarıda bahsettiğimiz ikinci hususiyetini de belirtmiş olacağız. Burada herkesin görebileceği bir misalle işe başlayacağız. Şu masanın üzerinde hareketsiz olarak duran bir kalem var. Bu kalem -bünyesinde sayısız hareket mudilelerini taşımakla beraber- odadaki kaba maddelere ve görüş ölçülerimize nisbetle herhangi bir hareketten mahrum bulunmaktadır, yâni kıvılcıdamamaktadır. Şimdi, bu kalemi parmağımızla biraz itersek o, yerinden oynar ve ileriye doğru kayar, yâni hareket eder. Bu müşahede, dışarıdan gelen bir tesirle maddenin nasıl harekete geçmekte olduğunu gösterir. Eğer burada tesir makamında bulunan parmağımız kalemi itmese idi o, kendi kendine bu hareketi yapmayacaktı. Aslî maddenin evvelce bahsetmiş olduğumuz birinci hususiyeti budur. Fakat parmağımızla kalemi ittiğimiz zaman onun buna derhal cevap verdiğini, yâni bir aksiyona karşı hemen reaksiyon gösterdiğini de müşahede ediyoruz. Burada onun, parmağımıza karşı bir mukavemeti mevcut olmasaydı hareket etmesi de mümkün olamazdı. O zaman parmağımız, meselâ dumanın içinde yürüyen bir cisim gibi geçip giderdi. O hâlde -bizâtihi hareketsizliği ile beraber- dışarıdan gelen herhangi bir harekete

derhal cevap vermek imkânı da kalemde mevcuttur. Ve bu da onun ikinci hususiyetini teşkil etmektedir. Demek ki kendi kendine harekete geçmeye muktedir olmayan, daha doğrusu kendisinde hareket bulunmayan atalet hâlindeki aslî madde; dışarıdan gelen herhangi bir tesire cevap verip o tesir istikametinde hareket etmek imkânına mâliktir. Her hareket de kendisine mukavemet sathı teşkil edebilecek, yâni kendisi ile sempatische olabilecek diğer maddelere karşı bir tesir demek olduğuna göre, bu bilgiyi şu formülle ifadelendiririz: Bizâtihi hareketsiz, şekilsiz ve tesirsiz olan ve kendi kendine hareket etmekten âciz bulunan aslî madde; dışarıdan kendisine gelen her tesire karşı o tesirin şekliyle, istikameti ile, derecesiyle ve şiddeti ile mütenasip olarak harekete geçmek ve etrafındakilere tesir etmek kabiliyetine sahiptir. Yâni maddede kendiliğinden enerji çıkarmak kudreti yoktur. Fakat dıştan gelen tesirle hareket etmek ve enerji tezahürü göstermek imkânları mevcuttur.

Dışarıdan vâkı olan bir tesirle aslî maddede husule getirilen reaksiyon, yâni mukabil hareket, o tesir kesildikten sonra devam etmez. Burada gene yukarıki misale dönelim. Hareketsiz duran kaleme parmağımızı yavaşça dokunduralım, çok hafif bir tazyikle onu itmeye başlayalım. Elimizi durdurduğumuz zaman onun da hemen durduğunu, tekrar eski hareketsiz hâline döndüğünü görürüz. Şu hâlde bu kalem ancak parmağımızın tesirinin devamı boyunca hareket hâlini muhafaza ediyor, bu tesir ortadan kalktığı anda hareket imkânını kaybediyor. Eğer parmağımızla ona kuvvetlice bir fiske vurursak, kalem ancak bu fiske tesirinin devamı müddetince hareket eder, tesirin şiddeti kaybolunca gene durur. Bu misali verirken, muhitin tâli olarak kalem üzerine yapması melhuz mukavemet hareketlerine ait teknik varyetelerden bahsetmeye lüzum görmüyoruz. Aslî maddenin yukarıda zikrettiğimiz iki ana vasfına bu realiteyi de ekleyerek deriz ki bizâtihi âtul ve hareketsiz olan aslî madde, ancak dışarıdan aldığı tesirlerle harekete geçebilir ve bu tesirlerin devamı boyunca hareketini muhafaza eder, tesirler ortadan kalkınca tekrar aynı hareketsiz âtul hâline döner.

\* \* \*

Şu hâlde, dünyamızda madde diye gördüğümüz şeyler aslî maddenin kendisi değil, tesirlerle ilk harekete geçtiği andan itibaren almış olduğu çeşitli şekil ve durumdaki hâlleridir. Hâlbuki bu şekil ve hâller; aslî maddede mevcut hareket imkânlarını kullanan dış tesirlerin muhtelif tezahürlerinden ibarettir. Yâni her tesir uyuklayan ve kendi kendine uyanması mümkün olmayan maddedeki hareket kabiliyeti imkânlarından birisini uyandırmaktadır. İşte maddelerin böyle türlü tesirler altında, türlü hareketlere geçerek, türlü hâller almasına, onlarda meknuz bulunan imkânların gerçekleşmesi deriz.

\* \* \*

Burada mevzuun çok mühim bir noktasında bulunuyoruz. Mademki kâinatın aslî cevheri kendi kendine hareket etmek kabiliyetinden mahrum amorf ve âtul hâldedir, mademki dıştan tesir almadıkça kendiliğinden hiçbir hareket yapmaya muktedir değildir, o hâlde bu amorf ve âtul cevherde böyle sonsuz hâl ve şekilleri meydana getirerek çeşitli realiteleriyle koca bir kâinatı teşkil eden bu tesirler nereden gelirler? Ve madde kendi kendine harekete geçemiyorsa onun böyle namütenahi hâl ve şekillere sokulmasının sebebi nedir?

Öz madde bilgisine ve maddenin mahiyetine göre bu tesirleri kâinat içindeki maddelerin doğurabileceklerini kabul etmek akıl prensiplerine uymaz. Onları kâinatın dışında mevcut olan hakikatlerde aramak zarureti vardır. Ve aslında durum böyledir. Burada bu hakikatlerin insanlar tarafından ancak sezilebilecek kadarını belirtmekle yetineceğiz.

Kâinat dışına ait sezgilerimiz ne kadar zayıf ve kifayesiz olursa olsun, kâinatımızı teşkil eden madde cevherinin evsafı ve oluşları hakkındaki bilgilerimiz bizi, bu cevherin sayısız tezahürlerine sebep olan cevher üstü hakikatlerin mevcudiyeti zaruretini kabul etmeye sürüklemekten aslâ geri kalmaz. İşte insanların ruh dedikleri şey de bu cevher üstü hakikatlerin arasında bulunmaktadır. Şu hâlde ruh, kâinat cevherinin ana vasfı olan atalet ve hareketsizlik hâlinin tam zıddını ifade eden bir mahiyet taşır.

\* \* \*

Kâinat cevherlerinde ruha ait hiçbir şey yoktur. Ruhta da kâinat cevherlerine ait hususiyetlerin hiçbirisi mevcut değildir. Kâinatımızda ruhun mahiyetinin tasavvuru ve idraki bahis mevzuu olamaz. Çünkü onu tasvir veya tarif etmeye yetecek kâinat maddeleri içinde hiçbir kelime, hiçbir suret mevcut değildir. Ruhun mahiyetini tahlil etmeye çalışmaksızın onun varlığı zaruretini kabul etmek, hakikate en uygun gelen yoldur.

Şu hâlde, ruh ile herhangi bir kâinat cevherinin birbiriyle hiçbir cepheden benzerliği, doğrudan doğruya münasebeti, hattâ yakınlığı dahi düşünülemez. Ve bunların birisinden diğerine herhangi bir intikalin, yâni aralarında direkt olarak bir alışverişin vuku bulabileceği mümkün olmaz. Ruhla kâinat cevherleri arasında sonsuz bir erişilmezlik vardır.

\* \* \*

Bir beden içinde veya dünyada veyahut kâinatta ruh diye bir şey yoktur. Kâinatın içinde ne varsa hepsi maddedir. Ve her hâdise, her hâl ve şekil ancak, maddenin çeşitli durum ve görünüşlerinden ibarettir.

Ruh, kâinatın içinde değildir. O hâlde nerededir? İç ve dış mefhumları kâinata mahsus realiteler olduğundan ruh, kâinatın dışındadır da denilemez. Çünkü kâinatın dışı, başka bir kâinatın içi demektir. Yâni kâinatın dışı diye boş bir saha yoktur. Fakat bu sözlere bakıp kâinatları birbiri içine girmiş küreler hâlinde tasavvur etmek de hatâdır. Böyle bir şey de olmaz. Esasen böyle, birbiri içine girerek genişleyen küreler şeklinde kâinatları kabul etmek, gene onlara birer mekân tahsis etmek ve o mekânların hudutlarını çizmek olur ki bu yanlıştır. Bittabî bu sözlerin mânâsını ve objektivitesini tasavvur etmek insan idraki ile mümkün değildir. Bunu ancak çok düşünmekle bir dereceye kadar sezme mümkün olur. Bu sezgiyi verebilmek için bir misal göstereceğiz. Ancak, bu misali de aynen almayıp bir sezgi edinilebilecek şekilde onun üzerinde düşünmek lâzım gelir.

Beyaz camlı bir projektörü boşluğa aksettiriniz. Projektör ziyasının beyaz renkli görünüşü muayyen bir madde kâinatı cevherinin imkânları olsun. İşte bu, bütün hakikatleri ile ve realiteleri ile başlı başına bir kâinattır. Şimdi bu projektörün beyaz olan camını değiştirerek mavi yapınız. Bu defa mavi renkli bir projektör ziyası hâsıl olacaktır. Bu da mahiyeti ve imkânları evvelkinden tamamen başka olan diğer bir kâinattır. Burada hatalı bir düşünceye sapmamak için çok büyük bir dikkatle şu noktayı belirtmek gerekir ki mavi projektörden bahsedilirken, beyaz projektörün kaybolup mavi projektörün onun yerine geldiği veyahut iki projektörün birbiri üzerine eklenerek karışık bir ziya mudilesi meydana getirdikleri veyahut da bu iki projektörden birisinin diğeri hesabına zayıfladığı ve değiştiği gibi, gene hep mekânla kaim olan zaruretleri aslâ düşünmemek lâzım gelir. Burada her iki projektör de birbirine karışmadan, birbiriyle hiçbir şekilde alışverişe girişmeden, kendilerine mahsus bütün kıymet ve vasıflarından hiçbir şey kaybetmeden her biri tek başına -sanki kendisinden başka projektör

ziyası yokmuş gibi- mevcudiyet arz eder. Bu durumun iyice sezgisine varmak gerekir.

Böylece, hiçbir mekân tahsis etmeden iki kâinatın mevcudiyeti sezilebilir. Buradaki projektörler bu mânâda anlaşıldığı zaman birbirinin içinde veya dışında olmadıkları gibi, birbirinin yerini işgal etmiş durumda da değildir. Şimdi, sembol olarak ele aldığımız projektör camlarını böyle iki renkli değil de üç, beş, yüz ve namütenahi renklerde kabul ederek, hepsinin aynı şekilde tezahür ettiğini düşününüz. O zaman, zaman ve mekân mefhumları dışında, kâinat cevherlerinin birbirine karışmadan, birbiriyle hiçbir münasebeti bahis mevzuu olmadan namütenahi mevcudiyetleri hakkında kuvvetli sezgiler elde etmiş olursunuz. İşte hiçbir mekân ve hudut tanımayan bu namütenahi kâinatlar karşısında ruhun durumu bahis mevzuu olunca ona, insanların tâbi olduğu, kâinatları dahi ihata etmeye kâfi gelmeyecek kadar beşerî idrake bağlı bir yer, bir mekân tâyin etmeye kalkışmak hatanın en büyüğü olur. Şu hâlde bu kâinatların hiçbirisiyle doğrudan doğruya münasebeti düşünülmeden, onların cevherlerine en uzaktan bile doğrudan doğruya teması bahis mevzuu edilmeden, bütün kâinatlarla kucaklanmış gibi onlardan faydalanan ruhlar hakkında, iç ve dış mefhumlarını kaale almaksızın sadece; ruhlar; bütün kâinat cevherleri mefhumunun üstündedir, demekle yetinmek icap eder. Bundan ileri bir sezgiye varmak dünyamız için mümkün değildir.

\* \* \*

Kâinat bir tane değildir. Kâinatlar sonsuzdur. Ve kâinatların sonsuzluğu mutlak erişilmezliğin bir zaruretidir. Bu sonsuz kâinatların hiçbirisi diğerinin mahiyetini taşımaz. Ve her kâinatın karakteri o kâinatın anası olan esasî cevheri ile taayyün eder. Bizim kâinatımızın esasî veya aslî cevheri, mutlak hareketsizlik ve amorf olan madde hâlidir.

Aktif ve tekâmül ihtiyacı olan ruh, pasif kâinatlar için bir gayedir. Yâni ruhlar, davranışlarının akislerini kâinat cevherleri üzerinde göre göre ihtiyaçlarını giderirler. Şu hâlde kâinatlar, ruhların tekâmül dediğimiz ihtiyaçlarına cevap veren sahalardır. Sembolik olarak bunu şöyle ifade ederiz: Kâinatlar, ruhların tatbikatlarına yarayan ve o tatbikatların neticelerini tekrar ruhlara aksettiren, kendi cevherlerine has birer vasattır. Aktif olan ruhlar tekâmülleri için, pasif olan çeşitli kâinat cevherlerinin sonsuz imkânlarını -ihtiyaçları nisbetinde- bilvâsita kullanarak tekâmül ederler. Ne kâinatlar mevcut olmazsa ruhların bilemediğimiz kendilerine mahsus yüksek ihtiyaçları giderilebilir, ne de ruhlar olmazsa kâinatların hikmet-i vücudu ortada kalır. Bunlar birbirleri ile daima başbaşa yürürler. O kadar ki ikisinin arasında kat'î ve ebedî bir erişilmezliğin mevcudiyetine rağmen, bunlar âdeta birbiri ile sımsıkı kucaklanmış ve birbirinin içine girmiş gibidirler.

\* \* \*

Burada akıllara şu سوال gelir: Mademki ruhlarla kâinatlar arasında bu kadar kat'î bir erişilmezlik vardır, nasıl oluyor da birbirinin içinde imiş gibi ruhlar kâinatların bütün imkânlarından -zerresine varıncaya kadar- istifade edebiliyorlar ve ruhlarla kâinatlar birbiriyle kucaklaşabiliyorlar?

Evvêlâ şunu söyleyelim ki birbirinden kat'î bir erişilmezlikle ayrılmış bulunan ruhla kâinat arasındaki münasebetler, katiyen direkt olmayıp endirekt yollardan vukua gelmektedir. Burada büyük bir hakikati dünyaya bildirmenin lüzum ve zarureti vardır. Bu hakikat şudur: Hem namütenahi bir sıra takip ederek düzenlenmiş çeşitli ve her birinin mahiyeti başka cevherlerden müteşekkil, birbirinden daha şümüllü ve sonsuz varyeteleri havi kâinatların üstünde, hem de bu kâinatlarda ebediyen tekâmüllerine devam edecek olan namütenahi vüs'at ve şümüllere sahip ruhların üstünde, her ikisine

hâkim yüksek prensipler vardır ki bunlar ruhların ve kâinatların ileriye ve geriye doğru olan bütün durum ve mukadderlerini tâyin, takdir ve tensip ederler. Bunların mahiyetlerini biz ne biliriz, ne de onlar hakkında en küçük bir sezgiye sahip olabiliriz. Zira bu büyük hakikat sonsuz ruhlar âleminin ve ebedî kâinat cevherleri zincirinin üstünde, mutlak bir erişilmezlikle onlardan ayrılmış bulunmaktadır. Aslî prensip dediğimiz bu hakikatin izahına dair bir tek fikir beyan etmekten, bir tek söz söylemekten âciziz. Zira buna imkân verecek hiçbir kudret, hiçbir meleke, hiçbir idrak veya sezgi madde kâinatında mevcut değildir ve olamaz. Yalnız erişilmezliğin erişilmezliği olan bu büyük hakikati, sembolik bir isimle aslî prensip diye yadedeceğiz. Kâinatlar içinde, kâinatlar üstünde ve ruhlar arasında bulunan her hakikat aslî prensibin hâkimiyeti ve nizamı altındadır. Kâinatımızdaki bütün oluşlar, akışlar, her şey ancak onun icaplarıyla tahakkuk edebilir. Bu husustaki bütün ilâhî mefhumları insanların idrak derecelerine ve bilhassa sezgi kabiliyetlerine bırakıyoruz.

İşte ruhlarla kâinatların, aralarındaki erişilmezliğe rağmen birbiriyle kucaklaşmış durum arz etmeleri aslî prensip dediğimiz bu yüksek prensibin icapları ile gerçekleşmektedir. Aslî prensibin kudreti, bir taraftan ruhları içine alırken (bu tâbir semboliktir) aynı zamanda kâinatları da içine almaktadır. Ve ruhlarla kâinatlar bu yüksek prensip muvacehesinde, sanki bir aynadan aksettiriliyormuş gibi birbirlerine aksettirilirler. Bittabî buradaki ayna mefhumu da gene bir semboldür. Fakat bu ayna sembolünü de aslî prensip yerine koymamalıdır. Burada aslî prensibin kâinatlar ve ruhlar münasebetine ait kudretinin en küçük bir cephesinin ayna sembolü ile ifade edilmesi bahis mevzuudur ki bunu da ancak bu kadarla anlatabiliriz.

Şimdi, dünya diliyle bu bilgiyi biraz daha açalım. Aslî prensipten gelen tesirler ruhların ihtiyaçlarına göre, amorf kâinat cevherini harekete getirirler. Ve orada madde cevherinin sonsuz varyetelerini şekillendirirler. Demek ki cevherî kıyas bakımından ruh, kâinatın içinde değildir, ama kâinat cevherinin içinde kendisinin, süptil bir madde varlığı tarafından temsil ve ifade olunması bakımından da kâinatın içindedir. İşte gelecek mevzularda tekrar ele alınacağı gibi, maddelerin şekillenme ve hâllenmelerinin hangi hedefe mâtuf olduğunun ilk bilgisini burada vermiş bulunuyoruz.

\* \* \*

Bir maddenin tezahür etmesi, yâni muhitindeki diğer maddeler arasında varlığını kendisine mahsus hususiyetleriyle göstermesi; her şeyden evvel, muhitinde bulunan diğer madde hâl ve şekilleri ile muayyen nisbetler ve derecelerde münasebetlere girişmesi, daha doğrusu onlarla karşılıklı tesirleşme imkânları içinde bulunması demektir. Şu hâlde bir maddenin alıp verdiği tesirlerin çokluğu ve şümulü ne kadar fazla ise o madde o kadar çok tezahür gösteriyor ve o kadar da yüksek inkişaf mertebelerinde bulunuyor demektir.

Bir maddenin, muhiti ile olan münasebetlerinin elbette nizamı, tertibi ve yolları vardır. Bu nizam ve tertipler; yüksek prensiplerin ahengi içinde, madde kombinezonlarına yukarıdan, aşağıdan, sağdan, soldan gelen sayısız tesirlerle yürütülür. Ve bu yürütülüş ruhların, maddeleri kullanarak tekâmüllerini sağlamaları gayesini istihdaf eder. Nitekim, bir ruhun herhangi bir madde kombinezonuna ihtiyacı kalmaz ve ona karşı hiçbir davranışta bulunmazsa o madde kombinezonunun -bulduğu muhit içinde görünen- bütün hareketleri silinir ve o âna mahsus bütün kıymetleri ortadan kalkar ki bunu da insanoğlu dili ile o madde kombinezonunun bir nevi ölümü veya dağılışı olarak vasıflandırırız.

\* \* \*

Şimdi, bir maddeye böyle mütemadiyen gelen ve onun reaksiyonlarına sebep olan çeşitli tesirlerin hangi mekanizmalar ile fonksiyonlarını yaptıklarını bildireceğiz ve bu suretle maddenin doğrudan doğruya bünyesini alâkadar eden çok mühim bir realiteye, düalite prensibi ve değer farklanması realitesine girmiş bulunacağız.

Maddelerin tezahür imkânlarını gerçekleştirebilmeleri, muhitlerinde gösterecekleri faaliyetlere bağlıdır. Hâlbuki hareketsiz faaliyet olmaz. Yâni bir maddenin faaliyeti demek, onun hareket göstermesi demektir. Maddelerde hareketin zuhur edebilmesi ise muvazene değişmeleri ile mümkün olur. Binaenaleyh âlemimizdeki maddenin bünyesinde hareketin husule gelebilmesi için evvelâ, muvazeneyi temin eden iki zıt unsurun mevcut olması, sonra da bu unsurlardan birisine fazla değer eklenmek suretiyle muvazenenin tekrar teessüs etmek üzere bozulması lâzım gelir. İşte maddedeki bu zıt unsurların mevcudiyeti ve o unsurlar arasındaki değerlerin farklandırılması, düalite prensibi ve değer farklanması realitelerini ifade eder.

Maddenin bünyesi ile ilgili olan düalite prensibi ve değer farklanması mekanizmasının mütalaası, maddedeki hareketlerin izahını mümkün kılmaktadır.

Âlemimizin amorf ilk cevherinden itibaren dünyamızın ilk maddesine ve ondan da daha ötelere kadar uzanan bütün kâinat cüzülerinde sayısız hareket mudilesi vardır. Bu cüzülerin sonsuz kalite ve kantitedeki tezahürlerini neticelendiren bu hareketler, maddede birbirine tamamen zıt karakterde, aynı zamanda muvazene prensibi esasına göre, birbirini destekleyici mahiyette iki ayrı değer grubu teşkil ederler. Madde kombinezonlarının bünyelerinde muvazene hâlinde bulunan bu zıt değerlerden birisinin diğerine nisbetle fazla yük, daha doğrusu fazla tesir alması; aralarındaki muvazenenin bozulmasını intaç eder ve bozulan bu muvazene unsurlarının tekrar muvazene hâline girebilmeleri için birinden diğerine doğru değer akışları başlar ki bu durum çeşitli hareketin zuhuruna sebep olur. Demek ki muvazeneyi bozacak kadar zıtlardan birisine veya diğerine fazla değer ilâve edilmesi onların arasında farklı durumları meydana getirir. Bu hâle değer farklanması veya miktarî değişmeler deriz.

\* \* \*

Böylece her madde kombinezonu iki zıt değer hâsılası olan bir üniteden ibarettir. İki zıt değeri ihtiva eden bu madde ünitesinin veya madde kombinezonunun zıtlarından yalnız bir tekini ele alırsak onun da gene iki zıt değerden müteşekkil olduğunu görürüz. Bu hâl tâ aslî maddeye kadar böylece devam eder, gider. Bu sebepten bu madde kombinezonlarının her birine birer birim düalite demek lâzım gelir. Bu tâbir iki unsuru ifade eden bir vâhit, bir birim mânâsını taşır. Çok kaba olmakla beraber, bu birim düalite hakkında basit bir fikir verebilmek için uzun bir mıknaş lâmını misal olarak gösteriyoruz. Bu lâm, tam ortasından itibaren bir yarısı (+), diğer yarısı (-) işaretli birbirine zıt karakterde iki türlü mıknaşiyet tezahürü gösteren bir ünite, bir birimdir. Bu birimin iki ayrı işaretli zıt değerinin birleştiği tam ortasındaki nokta nötürdür, yâni orada mıknaşiyet tezahürü yoktur. Bir ünite olarak ele aldığımız bu lâmı nötür noktasından keserek sağ ve sol tarafa düşen yarılarını ayrı ayrı incelersek onların da her birinin gene bir yarısı (+), diğer yarısı (-) işaretli olmak üzere birbirine zıt ikişer mıknaşiyet tezahürü gösteren başlı başına birer birim düalite hâline girdiklerini müşahede ederiz. Bu lâmlar mütemadiyen ortalarından kesilip ikişer parçaya ayrıldıkça düalite tezahürleri de böylece devam edip gider. Yâni mıknaş lâmının her bölünüşünde birbirine zıt karakterli iki mıknaşiyet unsuru bir evvelkinden daha küçük olmak üzere yeni üniteleri, yeni birimleri meydana

getirir.

İşte âlemimizin en mühim kanunlarından biri olan bu realiteyi biz, maddenin bünyesine ait düalite prensibi diye adlandırıyoruz ki biraz evvel bahsettiğimiz değer farklanması veya miktarî değişmeler; bu düalite prensibinin bir ek mekanizmasıdır. Düalite prensibiyle, ona bağlı değer farklanması mekanizması, âlemimizde maddelerin oluş ve akışlarındaki imkânların gerçekleştirilmesini sağlayan en önemli kaidelerdendir. Bunlar olmaksızın ne şekiller, ne hâller, ne de maddî tezahürler mümkün olabilir. Zira bu prensipler ortadan kalkınca maddede hareket teessüs edemez, hareketler olmayınca da maddelerin şekillenmeleri, çeşitli hâllere girmeleri, hulâsa dünyaların kuruluş mekanizmalarına katılmaları mümkün olmaz, yâni dünyalar teşekkül edemez.

\* \* \*

Dünyada daima ikilik mevcuttur. Her şeyde, maddenin bütün radyasyonlarında, maddenin esasında, teferruatında, maddenin varyasyonları olup da maddeden arî gibi görünen bütün ruhî hâllerde, cansız denilen maddelerde, canlı denilen maddelerde, fertlerde, fertlerin birbirlerine karşı durumlarında, kolektivitede, hislerde, fikirlerde velhâsıl müşahede edilebilen ve edilemeyen dünyanın bütün şartlarında düalite prensibi ve değer farklanması mekanizması hâkimdir. Ve maddenin vahdet gibi görünen her hâlinde birbirine zıt karakterde ve muvazene hâlinde iki unsur daima mevcuttur. Bir ünite de bu zıt unsurların mevcut bulunması şarttır. Zira bu olmaksızın madde teessüs edemez, yaşayamaz, dağılır. Ve madde mevcut olamayınca da hiçbir şeyin varlığından bahsedilemez.

Dünyada ve bütün âlemimizde tek, vâhit gibi görünen her şey aslında birbirine zıt karakterde, birbirinden aslâ tecrit edilemeyen zıt durumda iki değerden müteşekkildir. Fakat bu zıt değerler birbirinden müstakil, tamamen ayrı iki unsur değil, bir tek birimin karakterini meydana getiren, birbirine bağlı fakat zıt görünüşlü iki unsurdur.

Bizim âlemimizi teşkil eden bütün cüzümler ve bu cüzümlerden biri olan dünyanın ilk maddesi dahi düalite prensibinin şümulü dışında kalamaz. Bu husustaki esaslı bilgiyi hulâsa olarak tekrar ediyoruz:

a - Birim, düalitenin ismidir. Onun için buna birim düalite diyoruz.

b - Düalitenin zıtları tek birer değerden ibaret değildirler. Onlar da gene daha küçük çapta birer birim düalitedirler, yâni beheri birer düalite olan birimlerdir.

c - Düalite ilk maddenin teşekkülü bahsinde izah edileceği gibi, hareketin ilk kaynağı ve esasıdır.

d - Düalite mekanizması olmaksızın hareket ve hareket olmaksızın madde hâl ve şekilleri mevcut olamaz.

e - Düalite ruh ve madde durumunun dünyadaki aslî görünüşüdür.

Sonuncu bentte geçen fikirler hakkında izahat vermenin lüzumlu olduğunu hissediyoruz. Madde kâinatında ruhla madde bir arada bulunamaz, demiştik. Yâni kâinatta birbirine doğrudan doğruya, direkt olarak tesir eden ruh-madde mefhumu reel bir mefhum olamaz. Ancak, bu ifadede de ruhun varlığını inkâr etmek ve yalnız maddenin mevcudiyetini kabul etmek mânâsını aslâ çıkarmamak lâzım gelir.

Filhakika madde kâinatında direkt olarak aralarında tesir alıp veren, birbirine kendilerinden bir şeyler gönderen ruh-madde realitesi yoktur ama kâinatın temelini teşkil eden maddenin mevcudiyeti de gayesiz ve sebepsiz değildir. Esasen maddenin mevcudiyeti gayesinin, bir ruha hizmet etmek

olduğunu evvelce söylemiştik. Bu hakikatin ifadesi madde düalitesinde gizlidir. Şöyle ki: Maddenin oluşundaki gaye, onun ruha hizmet etmesidir. Ruha hizmet etmek ise maddenin her türlü şekil ve hâller içinde, inkişaf imkânlarının ruh tarafından kullanılmasıyla olur. Onun bu imkânlarının kullanılabilmesi de ruhtan gelen endirekt tesirlerle birtakım hareketlerin maddede zuhur edebilmelerine bağlıdır. Hâlbuki maddedeki her hareketin vukuu imkânı, ancak düalite prensibi ve değer farklanması mekanizması ile mümkün olur. Yâni düalite prensibi ve onun ek mekanizması olan değer farklanması olmazsa ruhların maddelerden istifade edebilmeleri kabil olmaz. Böyle olunca, ruh-madde münasebeti gerçekleşemez. Demek ki düalite, değer farklanması mekanizması madde-ruh düalitesi zaruretinin bir ifadesidir. Daha doğrusu maddedeki düalite prensibi bu cepheden mütalaa edilince, ruh-madde ikiliğinin kâinattaki aslî görünüşü, yâni -yüksek prensipler karşısında- zarureti olur.

\* \* \*

Şu hâlde bütün maddelerin hayatiyetini ve oluşlarını temin eden düalite prensibi; maddeyi unsurlara vaz'etmek suretiyle esas yapı olarak aslî prensip tarafından onun bünyesine konulmuştur. Aslî prensip ilâhî bir prensiptir. İşte böylece düalite, kâinat içinde bulunmayan ruh ile, mahiyeti ondan tamamıyla ayrı olan kâinatımızdaki varlıkların; yâni maddelerin birbirleriyle olan durumlarını madde bünyesi içinde ifade eder. İşte bir varlık, bir beden bu suretle anlar ki kendisi bir ruh olmayıp ruhun kâinattaki inikâsıdır ve bütün hâl ve durumlarıyla, bir ruhun ihtiyacına cevaplar veren ve o ihtiyacı aksettiren, ruhu temsil eden bir varlıktır. Binaenaleyh varlık deyince bu bakımdan kastedilen mânâ ruhtur. İşte düalite bu mânâyı mümkün kılmak için vaz' edilmiştir.

\* \* \*

Hayat baştanbaşa düalite prensibi ile beraber, ona bağlı olan değer farklanması mekanizmasının müşahedesinden ibarettir. Bu hususta bir insanın idraki ne kadar çok artar ve genişlerse bu prensiplere tâbi maddeler ve hâdiseler içindeki teferruat inceliklerine o kadar daha iyi ve derin olarak nüfuz eder.

İlk nazarda kaba hâllerde de düaliteyi müşahede etmek mümkündür. Zira görünen her madde şeklinde de bir düalite vardır. Bu kaba maddelerin bütün ve cüzülerindeki düalitenin görünüşü bârizdir. Meselâ insan organizmasının faaliyetleri, sempatik ve parasempatik iki sinir cümlesinin karşılıklı muvazene durumlarıyla yürütülmektedir. Bu iki sinir cümlesi birbirine zıt istikamette beden her uzvunda karşı karşıya dikilmiştir. Öyle ki meselâ kalpte sempatik cümle (+), parasempatik cümle (-) roller alıyorsa, sempatik cümle (-) rol aldığı midede parasempatik cümle (+) rol almaktadır. Yâni birbirine zıt bu iki sinir cümlesinin muvazeneleşme hâlleri, uzviyetin bir bütün teşkil eden faaliyetlerinin devamında esaslı işler görür. Bunlardan birisi bir organı tahrik edip onun vazifesini hızlandırırken, onun karşısına zıt karakterde dikilen diğeri aynı organı durdurmaya, yavaşlatmaya çalışır. Ve böylece birinci sistemin tesirlerini frenlemek suretiyle onun zararlı olabilecek süratlerini tahdit etmiş ve bu suretle de uzviyeti korumuş olur. İşte bu iki sinir cümlesinin muvazenesinin şu veya bu tarafa kayması, hayatın icap ve zaruretlere göre o bedene hâkim olan varlık tarafından tanzim ve kontrol edilir.

Düalitenin, varlıklarda en kuvvetli tezahürünü cinsiyet hâllerinde görürüz. Bir araya gelmiş olan erkekle dişi, bir birim düalite teşkil eder. Bunlar birbirinin hem zıddı, hem de destekleyicisidir. Bu tarzda onların karşılıklı durumları ve münasebetleri bir aile ünitesinin her cepheden yürüyüşünü ve



selâmetini sağlar. Bu iki zıt arasındaki muvazenenin tam olarak bozulması ise ailenin dağılması demektir. Hislerde de düalite vardır: sempati-antipati, sevgi-nefret, dostluk-düşmanlık, hodkâmlık-diğerkâmlık... gibi. Keza mefhumlarda da düalite vardır: iyilik-kötülük, güzellik-çirkinlik... gibi. Velhâsıl her kaba hâlde düaliteyi görmek ve bulmak mümkündür. Fakat düaliteyi daha mudil hâllerde görmeye çalışmalıdır.

Eğer düalite prensibi; değer farklanması mekanizmasıyla desteklenmez, tek başına kalırsa hiçbir işe yaramaz ve kıymetini kaybeder. Düalite prensibi ve değer farklanması mekanizması, muayyen bir fonksiyonun ifası için birbirine intibak etmiş, biri diğerinin mevcudiyetiyle faaliyete girebilen iki mekanizmadır. Daha doğrusu değer farklanması, düalite prensibinin ek mekanizmasıdır.

\* \* \*

Değer farklanması hakkındaki izahatımızı tamamlayalım. Evvelâ değer ne olduğunu izah etmeliyiz. Madde hâllerinin ancak birtakım hareketlerle kaim olduğunu görmüştük. Şu hâlde maddenin herhangi bir kademedeki durumu, o an içinde o maddede mevcut olan hareket mudileleri yekûnunun tezahürü demektir. Ve bu da o maddeyi o âna mahsus olmak üzere var eden, hüviyetlendiren bir mefhumdur. İşte bir maddenin herhangi bir anda; içinde bulunduğu vasatta mevcudiyet arz etmesini neticelendiren, bünyesindeki hareket mudileleri o varlık için birer değer veya miktarlar yekûnudur. Şu hâlde bir maddenin bünyesindeki hareket muhtevasının şu veya bu şekilde azalması veya çoğalması, o maddenin değerlerinin değişmesi, yâni bu değerlerin artması veya eksilmesi demektir. Bu da o madde ünitesinin zıtlarından birisine veya diğerine dışarıdan gelecek tesirlerle olmaktadır. Zira tesir de bir harekettir. İşte değer farklanması veya miktarî değişmeler tâbiriyle ifade ettiğimiz mânâ budur.

Hulâsa, bir birim düalitenin birbirine zıt iki nevi hareket mudilesinden, yâni iki zıt değerinden birisine diğerinden daha çok tesir gelmesi, o ünitenin veya birimin değer farklanmasını mucip olur. Şu hâlde, gelen tesirler birer değer demektir. Böylece zıtlardan birisinin diğerine nazaran fazla değer alması, o zıtlar arasında mevcut olan muvazenenin bozulmasını intaç eder. Hâlbuki düalite prensibi esasına göre bu zıtlar devamlı bir muvazene hâlinde bulunmalıdırlar. İşte bozulan bu muvazenenin tekrar kurulması için, zıtların fazla değerli olan tarafından diğer tarafına doğru bir akış vâki olur ki bu akış hâlinin de maddedeki ifadesi harekettir. Çeşitli istikametlerde vukua gelecek bu hareketlerle madde hâl ve şekilleri üzerinde bir sürü değişmeler ve yenilikler meydana gelir.

\* \* \*

Ruh ve kâinat düalitesinde şunu hiçbir vakit unutmamak gerekir ki ruhların tekâmül ihtiyaçlarına göre vâki olan her davranışlarına, kâinat cüzülerinin tam bir intibakla cevap vermesi ancak, ruhların bu davranışlarını madde cevheri üzerine aksettiren ve her madde cüzünün ve bütünüünün göstereceği reaksiyonları da ruhlara aksettirmek suretiyle iade eden aslî prensibin icaplarıyla tahakkuk eder. Yâni ruhların ihtiyaçları yüksek prensiplerin icaplarına göre kâinata tesirler hâlinde aksettirilir. Kâinata akseden bu ihtiyaçların cevaplarını o anda vermek, yâni bu tesirin taşıdığı icaplar gereğince derhal harekete geçmek madde cevherinin karakter zarureti olduğu için, bu zaruretle maddenin verdiği cevap, gene aynı kanallardan, aynı icaplarla ruhlara inikâs ettirilir. İşte bu bilgiler icap mefhumunun ne demek olduğunu, ne kadar muazzam ve derin mânâlar taşıdığını bir kere daha belirtmiş oluyor. Kâinatımızda, kâinatlarda ve kâinatlar üstü olan ruhlar arasında; icap her şeyi içine alır. İcap, aslî prensipte tesbit ve tâyin olunmuş durumların ifadesidir.

Kâinatımızın üstündeki hakikatlere dair söyleyeceğimiz her söz, kullanacağımız her ibare, göstereceğimiz her misal ancak bizim kâinatımızın maddî vâsıtalarından ibaret kalır ki bunların hiçbirisi kâinat üstündeki yüksek kıymetler arasında hakikî bir mevcudiyet gösteremez. Bununla beraber bunlar kâinat içindeki hakikatlerin maddîleşmiş ifadelerini birer sembol hâlinde ortaya koymaya ve bu yoldan bâzı sezgiler vermeye kâfidir. Zaten bundan ilerisini kavrayabilecek hiçbir dünya varlığı da mevcut değildir. Bu noktayı belirttikten sonra tekrar ayna misaline dönüyoruz.

Yüksek prensiplerin icaplarıyla ruhların ihtiyacı bir aynadan akseder gibi kâinata ve oradan gelen cevaplar da ruhlara akseder demiştik. Bir dünya misali içine sokmak zaruretinde kaldığımız bu muazzam hakikatin sezgisini biraz daha kuvvetlendirmek istiyoruz. Buradaki ayna sembolünü dünya zaman ve mekânına uydurup, ruhları bir tarafta, aynayı karşılarında, kâinatı da öbür tarafta düşünerek ve aralarındaki mesafelere göre, bahsedilen inikâsları muayyen müddetlerle ölçmeye kalkışarak mülâhazalar yürütmemelidir. Zira kâinatımız üstü hakikatlerde dünyamıza mahsus zaman ve mekân durumları yoktur. Binaenaleyh burada zaman ve mekân kayıtlarından azade kalarak ayna-ruh-kâinat mefhumlarını birbiri içindeymiş gibi kabul etmek ve bu sembolle ifade edilmek istenen ameliyeye - insanların anladığı mânâda bir zaman payı vermeden- aynı anda olup bitiyormuş nazarıyla bakmak lâzımdır. Ehemmiyetle hatırlatmak isteriz ki ayna misali üzerinde dururken insanların alışık oldukları zaman ve mekân kaydından azade sezgileri edinmeye lâıyık veçhi ile muvaffak olamadıkları anda, kendilerini bekleyen bir tehlike ile karşılaşmaları daima mümkün olabilir. Bu tehlike de hatalı bir anlayış tarzıdır. Yâni bu bildirdiğimiz ruh-ayna-kâinat sembolünün zaman ve mekândan tecerrüt etmiş sezgisi, hiçbir vakit insanı vahdet-i vücud mefhumuna sürüklememelidir. Zira bu yazıları iyi anlayanlar, burada böyle bir mefhumun kastedilmediğini bilirler. Yüksek prensiplerle ruhların ve kâinatların bir tek varlık hâline girebileceği düşüncesi, anlatmak istediğimiz hakikatlerden tamamıyla zıt bir istikamete doğru insanı yöneltir ve onun bütün yüksek sezgilerini silip süpürür.

Şurası bir hakikattir ki cevherleri birbirine nazaran daha bol imkânlarla mâlik ve daha üstün olan, binaenaleyh ruhların daha ileri ihtiyaçlarına cevap verebilecek kabiliyetler gösteren namütenahi kâinatlar serisinin hiçbir parçası veya bütünü ruhlara erişemez. Nitekim ruhların da herhangi bir kâinat cevherinden menşelerini almış olmaları imkânı düşünülemez. Kâinatlarla, kâinat cevherleri ile ruhlar arasında kat'î bir erişilmezlik vardır. Bu erişilmezlik ruhun ve kâinat cevherlerinin mahiyetlerinden ileri gelir. Zira eğer ruhlar ve kâinatlar birbirinden bir şeyler alıp verebilselerdi ve aynı mahiyeti haiz, aralarında müşterek cevherî kıymetler bulunsaydı ruh ve kâinat ikiliğine lüzum kalmazdı ve tekâmülün de mânâsı kaybolurdu. Keza, kâinat cevherlerinin de inkişafı veya başka bir yoldan birbirine intikal edecekleri düşünülemez. Bu cevherlerin birbirine geçmesi mümkün olmaz. Şu hâlde, insanların akıllarına gelebileceği gibi, bir kâinat inkişaf ederek üst bir kâinatı teşkil etmeye doğru kayamaz. O kâinat ancak -sonsuz denebilecek geniş imkânlar içinde- toplanır, dağılır ve tekrar toplanır, dağılır. Bu hâl, kimsenin akıl erdiremeyeceği bir ebediyettir.

Eğer kâinatların zamanla ve inkişafı birbirine inkişaf edebilmeleri bir hakikat olsa idi, o zaman ayrı ayrı kâinat cevherleri ve ayrı ayrı kâinatlar kabul etmek lüzum ve zarureti ortada kalmazdı. Ve bir tek kâinat ruhlara ebediyen bir tekâmül vasatı olarak kalırdı. Fakat bu durum, ruhun ebedî tekâmül ihtiyacı mefhumu ile kabili telif olamaz. Zira ne kadar sonsuz imkânları bulunursa bulunsun, mahiyeti

değişmeyen, aynı cevher mahiyetinde kalan bir kâinat, ruhun ebedî ihtiyaçlarını karşılamaya kâfi gelmez. Böyle bir tek kâinat mefhumu, ruhlarla kâinatın aynı kıymette ve aynı plânda bulunması zarureti doğurur ki bu da ruh ve kâinat ikiliğine ve tekâmül fikrine tamamen aykırıdır. Binaenaleyh tek bir kâinat mefhumu ruhun ebedî tekâmülü mefhumuna uymaz. Sonsuz imkânları dahi kabul olursa, bir tek mahiyetin sonsuz şümule mâlik ruhun tekâmülü karşısında vereceği sezgi başka, birbiriyle katıyen benzerliği olmayan namütenahi mahiyetlerin namütenahi imkânlarının vereceği sezgi gene başkadır. Ve ruhların ebedî tekâmülü hakikatine lâyık olan durum, yâni sonuna varılması bahis mevzuu olmayan ebedî tekâmül hakikatinin imkânlarına uygun gelen durum, ikinci durum, yâni birbirinden tamamıyla ayrı mahiyetlerde ve her birinin kendisine mahsus bambaşka karakterlerde sonsuz inkişaf imkânlarını haiz namütenahi cevherlerin mevcudiyeti durumudur. İşte, ancak böyle namütenahi cevher mahiyetlerinin her birinde sonsuz tekâmül devreleri geçirmesi iledir ki ruhların tekâmüllerinin ebediyeti hakikati asıl mânâsını ve kıymetini bulur.

\* \* \*

Ruhun tekâmülünün ebediyetini kabul etmek bir zarurettir. Zira hiçbir isimle yadedemeyeceğimiz, sezgimizin dahi hiçbir şekilde ulaşamayacağı o erişilmezliklerin erişilmezliği; ruhların hiçbir vakit olup bitmiş bir hâle, mutlak kemal hâline giremeyeceklerini ve ebediyen tekâmül ihtiyaçlarından kurtulamayacaklarını zarurî kılar. Şu hâlde kâinatların ruhlara erişilmezliğini zarurî kılan âmil, ruhların ebedî tekâmülden kurtulamamaları hakikatini de zarurî kılar.

Ruhların ebedî tekâmülünü zarurî kılan âmil de ruhların aslî prensibe hiçbir vakit erişemeyecekleri hakikatinin bir zaruretidir. Ruhların aslî prensibe erişememelerini zarurî kılan âmil ise her şeyin üstünde ve bütünlerin bütünü olan her şeyle en ufak bir münasebeti dahi bahis mevzuu olmayan, akıllara, hayallere, hislere girmeyen, hiçbir isimle ifadesi mümkün olmayan, yalnız -burada büyük bir zaruret içinde- ancak bir defaya mahsus olmak üzere, hiçbir delâletini düşünmeden, bir dünya kelimesi ile yadedeceğimiz “Allah”ın; erişilmezliklerin erişilmezliği zaruretidir. Bu hakikati tereddüt etmeden ve münakaşa mevzuu yapmadan böylece olduğu gibi kabul etmek de zaruretlerin en büyüğü ve selâmet yolunun tek istikametidir.

\* \* \*

Ruhların tekâmüllerine mâtuf olarak aslî prensipten gelen icaplar, kâinatımızın üst hududundan içeri (bu ifadeler semboliktir) girerek kâinatta tesir şeklinde tecelli ederler ve kâinatın bilemediğimiz üst hudutlarında, ileride gene bahsedilecek olan ünitelerden süzülerek madde kombinezonlarının namütenahi inkişaf ve kabiliyet imkânlarına göre onları ve kendilerini çeşitli formasyonlara, transformasyonlara ve deformasyonlara uğrata uğrata üstten itibaren aşağılara doğru yayılarak, dağılarak inerler ve varacakları noktalara ulaşarak orada ruhların ihtiyaçlarına göre tezahürlerini göstermek suretiyle ruh-cevher arasındaki endirekt alışveriş fonksiyonlarını neticelendirirler. Hangi varlıktan, hangi kademedeki kademedeki maddelerin veya varlıkların tâbi oldukları ruhların tekâmül ihtiyaçlarını tazammun eder. Şu hâlde kâinatın hiçbir zerresi bu tesirlerden azade değildir.

Tekrar ediyoruz: Mahiyetini, sebep ve neticelerini, madde kâinatımızın kat’î ve tabiî imkânsızlığı yüzünden, aslâ takdir edemeyeceğimiz ve bilemeyeceğimiz ruhların ihtiyaçları ve bu ihtiyaçların kâinatımıza düşen bir payı olarak kabul ettiğimiz tekâmülleri; yüksek prensiplerin icapları gereğince

kâinattaki tabikatlara temin edilir. Bu gayenin yerine getirilmesi için, aslî prensipten gelen icaplar kâinatın üst kademesini işgal eden ünite'ye yayılırlar. Ve orada bu tesirler bir vahdet teşkil ederler. Böylece, ünite ile birleşmiş olan bu icaplar; tesirler hâlinde ünite'den süzülüp her varlığın ihtiyacına uygun olarak kâinat içindeki topluluklara, fertlere, maddelere ve varlıklara, en küçük zerrelere kadar bütün madde cüzülerine dağılırlar ve onlarda çeşitli transformasyonlar, deformasyonlar ve formasyonlar meydana getirirler. İşte bu tesirler mekanizmasıyla kâinatın yürüyüşü ve akışı sağlanır. Varlıkların ruhlarla, birbirleriyle ve maddelerle olan münasebetleri kurulur ve böylece kâinattaki inkişaf muayyen hedefine doğru yürür gider.

\* \* \*

İleride, üzerinde tekrar duracağımız -biraz evvel ismi geçen- varlık mefhumundan burada da bahsetmemiz lâzım geliyor. Varlık; aslî prensibin icaplarını taşıyan ve ruhlarla alâkalı bulunan tesirlerin; herhangi bir ruhun, kâinat sonuna kadar kendisine hizmet etmesi için, muayyen inkişaf kademesindeki maddeler arasından toplayarak sentezleştirdiği bir madde ünitesi, daha doğrusu bir tesirler mudilesidir. Şu hâlde her varlık, muayyen bir ruhun kâinat sonuna kadar hizmetine tahsis edilmiş bir tekâmül vâsıtasıdır. Bu öyle bir varlıktır ki ruhun kâinat üstü plânında cereyan eden davranışlarının bütün icaplarını kâinatta madde olarak ifade eder. Ve bu ifadeler de bir aynadan akseder gibi ruha aksettirilir. Şu hâlde varlık; hizmetinde bulunduğu bir ruhun kâinattaki sembolüdür. İşte herhangi bir ruhun hizmetinde bulunan varlık o ruhun bütün davranışlarını, kıpırdanışlarını ve ihtiyaçlarını tam olarak ifade ettiğinden biz ona ruhun kendisi imiş gibi de bakabiliriz. Zira o varlıkta görünen her tezahür, ruhun davranışlarının -kullandığı madde imkânlarının müsaadesi nisbetinde- kâinata aksetmiş bir ifadesinden, temsilî bir görünüşünden başka bir şey değildir. Ve ruh ortadan kalkınca ona ait bütün ifadeler ve tezahürler silinecek ve varlık o anda dağılacaktır.

\* \* \*

Varlığın kâinatta iki cepheli fonksiyonu vardır: Bunlardan birisi, onun ruh karşısında sadece bir laboratuvar vâsıtası oluşu, diğeri de maddeler ortasında ruhun bir timsali mevkiinde bulunuşudur. İşte bu iki fonksiyonunun neticesi olarak varlığın da ayrıca bir tabikat sahasına ihtiyacı vardır. Binaenaleyh ruhun kendisinden beklediği reaksiyonları lâyıki veçhi ile ona aksettirebilmesi için, o reaksiyonların lüzumlu elemanlarını muhitinden toplaması, yâni etrafındaki varlıklardan ve maddelerden temin etmesi lâzımdır. Bu hususta ileride daha geniş bilgiler verilecektir.

\* \* \*

Şimdi, burada insanların aklına gelebilecek bir problemi çözmek icap ediyor. Varlık mademki bütün efal ve harekâtı ile, bütün duygu ve düşünceleriyle madde kombinezonlarından ibarettir, o hâlde kendisi ile doğrudan doğruya hiçbir münasebeti olmayan bir ruha hizmet etmekle ne kazanıyor, yâni bir varlığın hizmet ettiği ruhun -ne tarzda ve mahiyette olduğunu dahi bilmediği- tekâmülü için bu kadar çalışması, didinmesi, acı ve tatlı tecrübeler geçirmesi kendisine ne temin edecektir? Ve eğer o, hizmet ettiği ruhun tekâmülüyle paralel olarak bu kadar ileri inkişaf safhalarını ikmal ettikten sonra, günün birinde o ruhun kâinattan ayrılıvermesiyle tekrar kendi ezelî karanlığına bir sıfır olarak dönecekse onun bir kâinat inkişafı boyunca göstermiş olduğu faaliyetler bedava mı olacak?

İnsan kafasına gelebilen böyle bir düşünce onu bedbin edip teşevvüslere düşürebilir. Fakat her şeyden evvel madde ve ruh münasebetleri hakkında yukarıda verdiğimiz bilgiler üzerinde biraz

derince düşünülürse bu mülâhazalara sebep olan hâllerin birer görünüşten ibaret bulunduğu ve hakikatin böyle olmadığı anlaşılır. Bununla beraber düşüncelerde karanlık bir noktanın kalmaması için bu hususu açıklamak lâzım geliyor. Evvelâ amorf bir maddeyi ele alalım. Bunda hiçbir hareket, hiçbir şekil yoktur. Fakat bu amorf madde, varlık hâline girdiği zaman, onda en basitinden itibaren bütün varlığa ait hususiyetlerle birlikte gittikçe yükselen sevgiler, sempatiler, antipatiler, merhametler, vicdan faaliyetleri, düşünceler, muhakemeler gibi bir sürü meleke ve durumlar meydana gelir. Şimdi, insanların zihinlerini bir hayli zorlayabilecek olan amorf madde ile bu tezahürlerin münasebetlerini izah edelim.

Filhakika insanların manevî değerler izafe ettikleri ve madde üstü saydıkları bütün beşerî hareket tarzları, hâlleri, duygu ve düşünüşleri, inanışları; seyyaliyeti artan madde fonksiyonundan başka bir şey değildir. Ancak, şimdiye kadar insanların bu hakikati bu kadar açıklığı ile görememeleri icap ediyordu. Tâ ki onlar bu realiteler içinde geçirilmesi zarurî olan imtihan ve tecrübelerini selâmetle yapabilsinler. Fakat bugün artık hakikatler olduğu gibi izah edilmektedir. Zira insanlar bu hakikatleri bütün vuzuhu ile öğrenmek kudretine erişmişlerdir. Bu hususta dünyadan pek çok misal vermek mümkündür. Madde üstü görünen en saf, en hissî ve ideal duygu, düşünce ve fiiller; dünyanın en seyyal maddî imkânlarının tezahürlerinden başka bir şey değildir. İnsanların sevgiye müteallik hissî hareketler diye ifadelendirdikleri birçok fiiller yüksek bir sempatizasyon imkânının, yüksek bir madde seyyaliyetinin, yüksek bir madde karşılaşması, tesirleşmesi ve şümullenmesi kudretinin ifadesidir. Keza, bütün antipatiler, sempatiler, kin, gaddarlık, hodkâmlık, diğerkâmlık, fedakârlık, haz, sevinç, ıstırap velhâsıl subjektif denilen bütün his ve fikre müteallik kıymetler: imajinasyonlar, düşünceler, idealler, imanlar, itikatlar, icat ve ibda kudretleri, istidatlar, dehaler, ihtiraslar, arzular, temayüller, itiyatlar ve bütün ruhî denilen hâller: korkular, cesaretler, hainlikler, zalimlikler, iyilik ve kötülük duyguları... insanların idraklerinin henüz tanımadığı, fakat dünyada mevcut maddelerden intişar eden türlü evsaftaki enerjilerin tezahürleridir. Binaenaleyh insanların bunlara hâkim olması, bunları yenebilmesi demek; maddeye hâkim olması, maddeleri yenmesi demektir. Bütün bu ruhî veya manevî denilen realitelerin hiçbirisinde maddenin dışına çıkılmamıştır. Burada hep madde kullanılmıştır. Fakat bunu bilmek, şimdiye kadar insanlar için kabil olmamıştır ki bu da dediğimiz gibi bir icaptı. Bu hakikat bundan sonra insanlar tarafından bilinecektir.

Dünyayı teşkil eden madde cüzülerinin ve elemanlarının altında ve üstünde birçok diğer elemanların daha mevcut olduğunu ve bunların insanlar tarafından henüz bilinmediğini evvelce söylemiştik. Keza şu durumu da belirtmiştik: Madde cevheri olan hidrojen atomunun insanlarca tanınmayan bu elemanlarda o kalitede bir yapısı vardır ki bu; insanların, atomdan intişar eden bütün enerji tezahürlerine ait bilgilerinin üstünde ve bambaşka kudretlerde cevher hâlleri arz eder. İnsanlarca meçhul olan bu hidrojen atomu kademelerinden intişar eden ve insan idrakini zorlayacak kadar seyyal ve kudretli olan maddî imkânlar, insanların şimdiye kadar aslâ kavrayamadıkları birçok hâdisenin oluşuna imkân hazırlamakta ve sebep olmaktadır.

Hulâsa, ruh bir madde ile iştirak eder. Beden denilen şuurlu madde hâlini husule getirir. Ondan sonra ruh artık tamamen o bedenın şartlarına bağlanır. Ve o şartlar içinde, organik faaliyetlerinden başka, ruhî ve manevî denilen bütün hâlleri beyne ve asabî cümleye, yâni beynin ve asabî cümleinin imkân ve kabiliyetlerine bağlı bulunur. Ruhun malı zannedilip de hakikatte maddede husule gelen hâl ve hareketlerin tekâmül mekanizmasındaki rollerini ileride izah edeceğiz.

Fakat şimdiye kadar bu saydığımız hâllerin hep maddeye ait olan cephesinden bahsettik. Eğer iş yalnız bu kadarla kalsa idi o zaman insanların düşebilecekleri -yukarıda söylediğimiz- endişelere hak vermek icap ederdi. Fakat biraz evvel açıkladığımız hakikatlere rağmen, maddenin kendi kendine hiçbir harekete muktedir olmadığı hakkındaki esas bilgiyi hatırlarsak iş değişir. Zira bu bilgi maddedeki hiçbir kıpırdanışın, maddenin kendisinden olmadığını öğretmektedir. Madde bu işi yapmak kudretinden katiyen mahrumdur. O hâlde bir varlığın her hareketi, her kıpırdanışı kendisinden olmayan bir durumun ifadesidir. Ve bundan başka bir şey de olamaz. Aksi hâlde maddenin ana vasfını inkâr etmiş olmak gerekir ki bu da mümkün değildir. İşte varlığın gösterdiği madde olan bütün bu hareketlerdeki, madde olmayan ifadeler, ruhun kâinatımızdaki durumu diyoruz. Şu hâlde, madde olarak namütenahi hareketlerle, kombinezonlarla, şekillerle ve hâllerle bir varlıkta husule gelen her türlü sevgi, düşünce, vicdan gibi ruhî denilen yüksek tezahürler; haddizatında, ruhun kendi plânında mevcut, bilmediğimiz namütenahi davranışlarının kâinatta madde imkânlarına göre fikrî, hissî ve hayatî formlarla tercüme edilmiş mukabilleridir. Binaenaleyh varlığa ait, ortada madde hareketlerinden başka bir şey kalmamaktadır ve bu hareketlerdeki mânâların ve ifadelerin hepsinin ruha ait oldukları tebarüz etmektedir. Buna bir misal olmak üzere idraki ele alalım. İnsan idrak eder. İdrak eden insandır. Onun asabî sistem yapısında öyle ince kombinezonlar vardır ki bunlar mütemadiyen idrak şeklinde tezahür eden vibrasyonlar, enerjiler neşretmektedirler. Ve idrak melekesinin sağlığı veya bozukluğu işte bu enerjileri neşreden sinir sistemindeki o çok ince madde kombinezonlarına, düalite prensibi ve değer farklanması mekanizmasıyla dış tesirlerin yaptıkları müdahaleler neticesinde husule gelen hareketlere bağlıdır. O hâlde dış görünüşü ile idrak, maddede hâsıl olur ve maddî vibrasyonlarla görünür. Binaenaleyh bir maddedir. Bununla beraber o aynı zamanda bir aynadan akseder gibi ruhun kâinata aksetmiş davranışlarının maddedeki karşılığıdır, ifadesidir. Yâni idrakin hareket hâlindeki durumu maddeye aittir. İfade bakımından durumu da ruha aittir. İşte ruhun kâinat üstü durumlarına ait olan bu ifade, böylece madde hareketlerinin imkânlarına tâbi olmak suretiyle kâinatta -tamamıyla maddî bir realite içinde- ancak idrak mekanizmasıyla tefsir ve temsil edilmiştir. Daha kısası, idrak ruhta mevcut olan, mahiyeti kâinat sakinlerince meçhul bir davranışın maddedeki teknik ifadesidir. Demek ki bir gün gelecek, ruh kendisine tâbi olan varlığı kâinatta ebediyen terk edip gidecek ve terk edilmiş varlık dağılacak, fakat burada dağılacak olan şey sadece bu duyguları, fikirleri ve tanımadığımız ileride gelecek daha diğer sayısız ifadeleri taşıyan maddelerin kombinezonları, şekilleri ve hareketleri olacaktır. Madde hareketleri içinde görünen bu hâllerin ruhtaki -mahiyetlerini bilmediğimiz- asılları ise ruhla beraber ebedî oluş ve akışlarına devam edeceklerdir. Esasen ruhun kâinattan ayrılmasıyla beraber varlığın da taşıdığı bütün ifadeleri kaybedip hemen tekrar âtil ve amorf hâline dönüvermesi bu hakikatin en açık delilini teşkil eder.

Binaenaleyh bir varlıkta cereyan eden hâllerin, hakikatte ruhlar âleminde mevcut olan, mahiyetlerini bilmediğimiz daha çok geniş ve şümüllü durumların ve davranışların ancak maddî birer timsali, maddî birer görünüşü olduklarını bu suretle ifade etmiş bulunduk. İşte bunun içindir ki biz, varlık denince ruhları hatırlar ve varlığa müteallik olayların; ancak ruhlar âlemindeki, mahiyetlerini bilmediğimiz mukabillerine ait olduklarını anlarız.

\* \* \*

Maddelerin ruhlarla muvazi olarak ilerlemeleri mefhumlarını inkişaf ve tekâmül kelimeleriyle birbirinden ayırmak lâzım geliyor. Zira bunlar ayrı ayrı şeylerdir. İnkişaf, kâinat içindeki maddelerin

bünyelerindeki hareketlerin artması, maddî kombinezonlarının mudilleşmesi, tesirlere hedef olma sahalarının genişlemesi, değerlerinin artması hâlidir. Tekâmül ise ruhların hizmetlerinde bulunan varlıklardaki inkişafı paralel durumlarıdır. Bu durum, mahiyetine aslâ nüfuz edemeyeceğimiz ruhların namütenahi ihtiyaçlarından kâinatımızda tatmini icap eden ve dünyamızda tekâmül sembolü ile ifade olunan bir kısımdır. Şu hâlde tekâmülün mânâsı; onun maddeler içindeki ifadesi olan inkişafın mânâsıyla paralel olarak yürür. Demek ki tekâmülün seyrini mütalaa etmek, ona vâsıta olan varlığın ve bu varlığa vâsıta olan maddelerin inkişaf tarzlarını ve yürüyüşlerini incelemek demektir.

\* \* \*

Kâinata tekâmül tatbikatına ilk başlayacak bir ruhun bu tatbikata ait ilk durumları kâinatın amorf hâllerine aksettirilir. Bu aksettiriliş tesirler kanalıyla olur. Tesirler ise hem ruhlar âlemine, hem kâinatlara şâmil ve hâkim olan, mahiyetini hiçbir vakit anlayamayacağımız, hattâ sezemeyeceğimiz aslî prensibin icap dediğimiz kudretinin kâinatımıza ait ruh-madde durumları üzerindeki ifadesi ve tecellisidir. Ruhların ihtiyaçlarını kâinatlara taşıyan bu tesirler düalite prensibi ve değer farklanması mekanizmasıyla maddede evvelce bahsettiğimiz hareketleri meydana getirirler. İşte kâinattaki hareketler, ruhların kıpırdanışlarının ve davranışlarının bu tesirler kanalıyla madde teşekkülleri hâlinde tecelli eden sembolik birer ifadesidir. Böylece kâinata ilk giren basit acemi ruhlara ait tesirler, devamları boyunca eriştikleri sahalardaki ilk maddelerin o anda, o ruhlara birer müşahede sahası olmalarını temin ederler.

\* \* \*

Bir ruhtan gelen tesire karşı maddenin hareketler hâlinde verdiği cevaplar, gene o tesir kanalından dönerek aynı ruha aksederler. Böylece, aslî prensibin icaplarına tâbi olarak ve o kudretlerin yardımıyla ruh ve maddelerin endirekt münasebeti kurulmuş olur ve ruh bu suretle maddeden alacağını o an için almış bulunur. Bundan sonra o ruhun yeni ihtiyaçlarına göre ya aynı madde kademesinde bulunan veya daha üst bir madde kademesinde olan diğer maddelerde aynı tarzda ve aynı yollardan müşahedeleri devam eder. İlk safhada bulunan ruhlar için her maddenin inkişaf durumundaki anına bir ruhun tekâmül ihtiyacı tekabül eder. Diğer tâbirle, maddedeki inkişafın her türlü durumu, o anda hizmet ettiği herhangi bir ruh için mekanik bir tatbikat zemini olur. Ruhların buradaki durumu sadece o hareketlere uymaktır. Bu bahsettiğimiz safha, kâinatın ilk ve en kaba olan safhasıdır ki bizler için karanlık olan bu safha, ileride izah edeceğimiz hidrojen safhasının altında bulunur. Bu safhadaki bütün işler aslî prensibin icaplarına göre ancak, kâinatın üst hudutlarındaki ünite'nin kurduğu kâinatşümül idare mekanizması dahilinde, bilmediğimiz yollardan yürütülür. Yalnız müphem olmakla beraber şu kadar söyleyebiliriz ki bu safhada tekâmül etmek durumunda bulunan acemi ruhların yürüyüşleri mekanik ve pasif bir tekâmül prensibine tâbidir.

Bu ilk basit madde safhasındaki ruhların tekâmülleri; maddelerin inkişafı kadar kolay ve süratli olmadığından ruhlar bu safhada bir tek maddeye bağlanıp kalmazlar. Her an vasat değiştirirler. Bu suretle nisbeten kendilerinden ileri bir maddeyi daha liyakatli bir ruha terk eden ruh, ağır yürüyüşü ile bulunduğu alt madde kademelerindeki daha basit maddelerde yürüyüşüne daima pasif olarak, yâni madde hareketlerine müdahale etmeksizin devam eder.

\* \* \*

Bu ilk safha, ruhun kâinatla ilk iştirakinden, maddenin ilk hidrojen atomuna gelinceye kadar ilerler. Bu ruh, kâinatta henüz bir bedene sahip olmuş değildir. Çünkü onda henüz kâinat maddelerini toplayabilecek kudretler yoktur. Binaenaleyh o, kâinat karşısındaki ilk ihtiyaçlarını takdir eden yüksek prensiplerin, ünite'den süzülen icaplarına göre basit madde hâllerinde sadece pasif ve mekanik bir yürüyüşe tâbi tutulacaktır. Onun bu sıralarda kâinatta idrak, irade, şuur ve hürriyet hâlinde tezahür eden maddî bir hüviyeti olmayacaktır. Böyle bir hüviyetin kazanılması ancak, yüksek prensiplerin nizamı gereğince -onun ihtiyacı nisbetinde- amorf maddeler arasında, daima pasif ve mekanik olarak geçireceği ebediyet kadar uzun devrelerden sonra tedricen mümkün olacaktır.

İşte bunun içindir ki bu ilk madde safhalarındaki ruhların iradeyi, hürriyeti, idraki istilzam eden aktif hiçbir durumları yoktur. Bunlar kâinatta henüz herhangi bir madde teşekkülüne bağlanmış değildirler. Bu acemi ruhlar bu safhada iken kâinattaki basit inikâslarının mekanik yollardan geliştirilmesi için, bir madde durumundan diğer bir madde durumuna, oradan da lüzumuna göre başka bir madde durumuna sokula çıkarıla (Bu sözler hakikî değil, semboliktir. Zira ruhlar hiçbir vakit maddelerin içine sokulamaz.) maddelerin çeşitli durumları ile ve hareketleriyle karşılaştırılırlar. Bu ilk safhadaki maddelerde, âlemimizde görülen hareket ve şekillerin hiçbirisi yoktur. Ve onlar âlemimize nazaran şekilsiz, amorf, darmadağınık bir hâldedir ki bunların heyet-i umumiyesi amorf bir vasatı meydana getirmiştir.

Bu ilk kâinat maddesinin inkişaf safhasını müteakip, hidrojen safhası dediğimiz -âlemimizin tâbi bulunduğu- bir üst safha teşekkül edecektir. Şimdi, bu safhaya ait bilgileri veriyoruz.

\* \* \*

Âlemimizin başlangıcı olan aslî maddesi; ilk kâinat safhasını teşkil eden iptidaî dağınık vasatın maddelerinden meydana gelmektedir. Madde teşekkülâtının âlemimizde, düalite prensibi ve değer farklanması mekanizması ile kaim olduğunu görmüştük. Bu realitenin bir neticesi olarak, âlemimizde aslî cevherin ilk hâl ve şekillerinin husule gelişini bu mekanizmalarla birlikte mütalaa etmek lâzım gelmektedir. Hidrojen âleminin ilk atomunun hareketlenmesi hakkında dünya lisanı ve kelimeleri ile verilecek bilgiler daha ziyade sembolik olacak ve sezgilere dayanacaktır. Zira insanlar, âlemdeki ilk hareketlerin şekil ve mahiyetleri hakkında esasen hiçbir bilgiye sahip değildirler. Âlemimizin üstüne ait realitelerde insanların idraki nasıl bir noktadan itibaren duruyorsa, altındaki muayyen bir noktayı da tecavüz edemez demiştik. Fakat madde kâinatımızda cari olan kanunların ve prensiplerin esasları birdir. Burada değişen şey bu esaslar değil, bu kanun ve prensiplerin âlemlere göre vâki olan formları ve tezahürleridir. Bu durum, âlemimizin alt ve üst kısımlarına ait bâzı realiteler hakkında insanların muhtaç oldukları kıyasî sezgileri alabilmelerine yardım eder ki bu sezgiler de kâinat hakkındaki bilgilerin insanlara yetecek kadar tamamlanmasına kâfi gelir. Şimdi, ilk hidrojen atomunun nasıl teşekkül ettiğini izah etmeye başlıyoruz.

Âlemimizin ilk maddesinin hidrojen atomu olduğunu ve bunun da insanların bildiği hidrojen atomundan bambaşka ve onun çok iptidaî bir hâlden ibaret bulunduğunu evvelce söylemiştik. Keza, insanların tanıyamayacakları kadar basit ve iptidaî olan bu atomun -âlemimizin ilk maddesi olması itibarı ile- amorf en yakın bir madde olduğundan da bahsetmiştik. Evvelce belirttiğimiz gibi, kâinatta mekanik tekâmül prensibinin hâkim olduğu ilk safha; hidrojen atomu altı safhası olan sonsuz, karanlık, dağınık ve amorf bir vasattan ibarettir. Buradaki tekâmül tamamıyla mekanik bir sisteme bağlanmıştır. Bu safhadaki maddeler toplu değil, darmadağınıktır. Zira bu safhada yalnız mekanik tatbikatlarını



görmek için bulunan ruhlar henüz maddeleri toplayabilecek kudrete erişmemişlerdir. Binaenaleyh bu basit ruhlar, bu iptidaî vasatın darmadağınık, şekilsiz maddeleri içinde hiçbir maddeye bağlanmadan -aslî kaynakların yüksek icapları ile- o maddeden o maddeye atlamak suretiyle sürüklenip giderek sonsuz mekanik ve insanlar için anlaşılması mümkün olmayan iptidaî bir tekâmül yolunu takip ederler.

İşte burada pasif olarak tekâmüllerini yaparken ebediyet kadar uzun görünen bir devreden sonra bu ruhların bâzıları yavaş yavaş, bu dağınık maddeyi toplayabilecek kadar tekâmüllerinde ilerlemiş durumlara gelirler. Böyle bir duruma gelmiş bir ruhun müteakip tekâmülüne zemin olmak üzere ünite'den bu amorf vasatın içinde bir noktaya tesir gelir. Bu tesir, birisi o maddeye bağlanmış bulunan, yâni o maddeyi yakalayabilecek duruma gelmiş olan bir ruha ait, diğeri ise teşekkül hâlinde bulunan o maddenin bünyesine ait olmak üzere birbirine zıt karakter göstermekle beraber, birbirini destekleyen, tamamlayan, hulâsa aynı hedefe yönelmiş bulunan iki tesirden mürekkeptir. Ve bittabî bunların ikisi de gene aslî tesirin iki cephede görünen kâinattaki tezahürüdür. Bu iki zıt tesir, birbirine zıt karakterde birleşmiş unsurlardan müteşekkil ikili bir madde vahdetini, yâni bir birim düaliteyi meydana getirir. Bu unsurlar o vasatta mevcut amorf maddenin bir kısmının, gelen tesirler altında hareketlendirilerek bir araya toplanmış hâlleridir. Zira bu hareketler sayesinde husule gelen manyetik alan, o dağınık maddeleri bir araya toplar. İşte bu hareketler de hidrojen âleminin ilk hareketleridir ki bir ruhun o atoma bağlanması icaplarına göre aslî tesirler tarafından ayarlanmıştır.

Böyle ilk atomlardan müteşekkil sahalar, astronomik âlemin bütün cisimlerini, kürelerini ve manzumelerini teşkil eden sayısız nebülöz sahalarının ilk durumlarını meydana getirirler. Böylece meydana gelmiş olan ilk atoma bir ruh bağlanmış bulunmaktadır. Diğer tâbirle, bu ruhun bu atoma bağlanmak ihtiyacı, aslî prensibin icapları ile bu atomun meydana gelmesine sebep olmuştur. Ve ruhun bu ihtiyacına ait icapları taşıyarak amorf vasata inen aslî tesir, onun bu atomla irtibatını temin etmiştir.

Demek ki ilk hidrojen atomları böyle birbirine zıt, fakat muvazene hâlinde bulunan ikişer unsurdan müteşekkil, âlemimizin en basit hâllerdeki aslî maddelerini teşkil etmektedirler.

\* \* \*

Âlemimizin ilk atomuna, yâni hidrojen atomuna bağlanmış olan bir ruh; artık o atomun varlık dediğimiz bir ileri safhasının teşekkül edeceği âna kadar onu bırakmayacaktır. Burada da mekanik-otomatik bir tekâmül seyri vardır. Yâni hidrojen tekâmülünün bu birinci kısmındaki ruhlar ilk yakaladıkları iptidaî hidrojen atomunun, müteakip bütün inkişaf safhalarını pasif olarak takip etmek suretiyle tekâmüllerine devam edeceklerdir. Bu sırada onlar hidrojen atomuna hâkim değildirler. Çünkü kendilerinde böyle bir hâkimiyeti istilzam eden ne sezgi, ne idrak, ne de hürriyet mevcut değildir. Bunlar henüz muhtelif maddeleri toplayarak onlardan kendilerine bir varlık meydana getirecek durumda değildirler. Binaenaleyh bunların tekâmül vetireleri de aşağı yukarı ilk safhadakiler gibi pasif ve mekaniktir. Arada şu fark vardır ki amorf vasat safhasında iken varlıklar hiçbir vakit bir madde üzerinde uzun uzadıya tutunamazlardı. Zira onlar orada esasen, herhangi bir maddeyi yakalayabilmiş durumda değil idiler. Onlar, sadece darmadağınık maddeler içinde aslî tesirlerin icapları altında, maddeden maddeye atlayarak mekanik tatbikatlarını yapıyorlardı. Hidrojen âleminin ilk safhasında ise varlıklar, yakalamış oldukları hidrojen atomlarına bağlanmışlardır.

O bağlandıkları atomdan başkasına atlayamazlar. Ve o atomun bütün inkişafı boyunca, onun inkişaf

kademelerini takip ederler, yalnız bu sırada o atoma hâkim değildirlir. Sadece onun hareketlerine pasif olarak katılırlar ve o hareketlere intibak etmeye alışırırlar. Zira bu hareketler, aslî tesirlerin, yüksek icapları altında kurulmuş ve istikametlerini almıştır. Ruhlar orada, bu icaplar altında ve esir olarak, yâni sürüklenerek o hareketlere tâbi olmak suretiyle varlık safhasına kadar çok uzun bir müddet devam edecek olan tatbikat devresini ikmal edeceklerdir. Bu ilk hidrojen atomunun teşekkülünden, ilk varlık hâli meydana gelinceye kadar atomun bünyesine hâkim olan tesir, esasî tesirdir, yâni aslî prensipten gelen tesirdir ki bunun da o atoma bağlanmış bulunan ruha ait, söylediğimiz gibi, bir cephesi mevcuttur. Demek ki bu atoma inen aslî tesirde bir, atomun bünyesine ait maddî cephe, bir de ruha ait olarak gelen ruhî bir cephe vardır. Şu hâlde endirekt olarak, yâni aslî tesirler kanalı ile gelen, ruhlara ait tesirler atomun mukadder olan hareketlerine pasif olarak uymak suretiyle sadece mekanik tatbikatlarını yapacaklardır. Bu tatbikat sayesinde onlar varlık safhasına doğru ilerledikçe, maddeler arasındaki münasebetlerin illiyet prensibi karşısındaki durumlarına ait ilk insiyakların hazırlıklarını otomatikman yaparlar. Bu devredeki tekâmül, ruhlar için çok uzun ve zordur. Bittabî buradaki zorluk ve uzunluk mefhumları nisbîdir. Haddizatında ilâhî nizamda ne uzunluk kısalık, ne de zorluk kolaylık diye bir şey yoktur.

\* \* \*

Hidrojen atomu, âlemimizin en basit bir maddesi olmakla beraber, az çok büyük bir enerji taşımaktadır. Zira o, kâinatın ilk amorf madde hâlinden bu merhaleye gelinceye kadar bir hayli tesirler ve değerler almış bulunmaktadır. Şunu tekrar hatırlatalım ki burada bahsettiğimiz hidrojen atomu kimyaca bilinen (H) değildir. Bizim söylediğimiz hidrojen atomu, bütün güneş manzumelerini, teleskoplarla insanlar tarafından tanılan yıldızları, nebülözleri velhâsıl bütün astronomik cisimleri muhtevi, âlemimizin anası olan bir madde kombinezonudur ki kimyacılar tarafından bilinen hidrojen atomu, âlemimizin ilk maddesi diye bahsettiğimiz bu hidrojen atomunun çok ilerlemiş ve inkişaf etmiş hâllerinden birisidir.

Âlemimizdeki bütün maddelerde olduğu gibi, hidrojen atomunun da hâl ve mevcudiyetini muhafaza edebilmesi, devamlı surette inkişaf kaydetmesi ancak, düalite prensibi ve değer farklanması mekanizmasına göre birbirinin içinde saklı bir sürü madde cüzünün muvazene yekûnları ile mümkün olmaktadır ve bu muvazeneler de aslî tesirlerin hâkimiyeti altındadır.

\* \* \*

Şimdi, hidrojen atomunun, varlık safhasına girinceye kadar nasıl inkişaf ettiğini izah etmeye başlıyoruz.

Hidrojen safhasının altında sonsuz bir mekanik inkişaf ve tekâmül vasatının mevcut olduğunu bildirmiştik. Bu vasat, dediğimiz gibi, amorfa yakın dağınık bir bütün teşkil eden karanlık bir sahadır.

Aslî tesirler bu karanlık vasatta ilk çekirdeği teşkil ettikten sonra, onun etrafına diğer cüzüleri de toplayarak gittikçe daha mudil, daha karışık ve daha münkeşif durumları meydana getirirler. Ve böylece meydana gelmiş olan madde teşekkülünün ortasındaki aslî tesir, bu teşekkül içinde kullanıldıktan sonra mahiyeti değişmiş ve aslî durumunu kaybetmiş olarak o maddeden tekrar dışarı intişar etmeye başlar ki buna o cismin manyetik alanı deriz.

İşte, hidrojen âleminin en küçük cüzülerinden en büyük sistemlerine kadar bütün küreleri ve teşekkülleri bu suretle meydana gelir.

İlk hidrojen çekirdeği böylece kurulduktan sonra yukarıda söylediğimiz yoldan inkişaf ede ede nihayet kimyaca tanılan (H) atomu kademesine ulaşır.

Böyle aslî tesirlerin hâkimiyeti altında kurulan ilk hidrojen atomuna, en son inkişaf kademelerine kadar, yâni varlık hâline gelinceye kadar yalnız aslî tesirle, o atoma bağlı olan ruha ait tesirler gelir. Yâni ileride tesirleri anlatırken izah edeceğimiz aslî tesirlerin, ruhlara ait, tekâmül değerleri dediğimiz kısımları ile maddelere ait esasî tesir dediğimiz kısımları gelir. Binaenaleyh bu atomların bünyelerindeki hareketler ancak yüksek aslî tesirin hâkimiyeti altındadır. Ruhlar pasif olarak bu hareketlere sürüklenmekle, uymakla mekanik-otomatik tekâmüllerini yaparlar. Bu, tekâmülün bir nevi pasif adaptasyon safhasıdır. Bu safhada, atom bünyelerine, tâli tesirler dediğimiz kâinattaki diğer varlıklara ait olan tesirler gelmez. Esasen burada ruhların henüz hürriyet ve idrakleri bahis mevzuu olmadığından ileri safhalara ait imtihanlar, eprövler mevcut değildir. Onlar sadece muntazaman yürüyen ve gittikçe mudilleşen atomun hareketlerine otomatik olarak uymaya mecburdurlar. Ve atomların bu karışık hareketlerine intibak ede ede varlık safhasına hazırlanmaktadırlar.

Ancak, hidrojen atomunun muhtelif çeşitlerinin bir araya gelerek türlü cisimleri meydana getirmesi, varlıkların inkişafı için lüzumludur. İşte insanlarca “cisimler” diye tanınmış olan atomun bu mürekkeplerine ve kombinezonlarına -gene ünite'nin yüksek kontrolü altında- vazifeli varlıklardan tâli tesirler gelir ve bunlar bu cisimlerde çeşitli formasyonlar, deformasyonlar ve transformasyonlar yaparlar. Binaenaleyh atomlarda olduğu gibi bu mürekkeplere artık doğrudan doğruya esasî tesirler inmezler. Onların yerine tâli tesirler kaim olur. Ve bittabî bunlar da daima aslî tesirlerin kontrolü altındadır.

\* \* \*

İlk hidrojen atomunun bünyesi varlık hâline gelinceye kadar -biraz evvel söylediğimiz gibi- yalnız aslî tesirlerin hâkimiyeti altında inkişafına devam eder ve insanların, oksijen, gümüş, platin, kurşun, radyum... gibi isimlerle tanıdıkları hidrojen atomunun münkeşif hâlleri olan elemanlar meydana gelir ki insanlar bugün bunlardan ancak yüz kadarını tanıyabilmişlerdir. Hâlbuki bunların miktarı yüzün üstündedir.

Gene söylemiş olduğumuz gibi, hidrojen atomunun üst elemanlara intikali ancak aslî tesirlerin müessiriyeti ile vuku bulmaktadır. İşte maddelerin varlık kademesine kadar inkişafı sağlandıktan sonra o andan itibaren varlığa doğrudan doğruya esasî tesirler gelmez. Ancak onun tâbi olduğu ruhtan, daha doğrusu aslî tesirin ruha ait olan kısmından ve kâinattaki çeşitli tekâmül kademesindeki varlıklardan tesirler gelir ki bu sonunculara tâli tesirler deriz. İşte bütün bu tesirlerle o varlık, tekâmülü için lüzumlu olan imtihanları, eprövleri ve tecrübeleri geçirmeye başlar ve bir sürü imkânlarla karşılaşır. Gittikçe inkişaf eden, çoğalan ve şümüllenen bu tekâmül imkânları içinde -kâinattaki işlerini bitirmek için- varlık uzun tekâmül yolculuğuna koyulur. Onun tekâmülü icaplarından olarak, bu vazifeli varlıklardan gelen tâli tesirlerle, biraz evvel söylediğimiz gibi, hidrojen atomunun çeşitli elemanlarından namütenahi kombinezonlar kurulur, sayısız cisimler meydana getirilir. Bu cisimlerin namütenahi varyeteler içinde bir araya getirilmesi ve dağıtılması suretiyle çeşitli formasyonlar meydana getirilerek büyük ve küçük cisimler, madde kompozisyonları, bedenler, dünyaları dolduran türlü maddeler, nihayet dünyalar ve sistemler kurulur. Bütün bunlar ünite'den süzülen aslî tesirlerin ışığı altında her kademe bulunan vazifeli varlıkların gönderdikleri sayısız tâli tesirlerle yapılır.

Şu hâlde atomun bünyesine tâli tesirler müdahale edemez. O tamamıyla esasî tesirlerin hakimiyeti altındadır. Fakat atom elemanlarının her türlü kompozisyonları, vazifelilerden gelen tâli tesirler ile kurulup dağıtılabilirler ki bunlar da bittabî muhtelif tekâmül seviyesindeki varlıkların derecelerine göre büyük veya küçük çapta olurlar.

\* \* \*

Hidrojen atomunun en iptidaî hâlimden itibaren gittikçe yükselen, inkişaf eden bünyesi, o nisbette hareket, kudret ve müessiriyet kazanır. Ve onlara bağlı bulunan ruhlar da gittikçe zenginleşen ve kudretleri artan bu hareketlere uya uya tekâmül ederler. Maddedeki bütün bu hareketleri uyandıran âmiller aslî kaynaklardan gelen tesirlerdir. Zira tesirler maddelerde hareketleri husule getirmek suretiyle fonksiyonlarını yaparlar.

Hulâsa, hidrojen atomlarını kuran aslî tesirler taşıdıkları icaplara göre etraftan mütemadiyen topladıkları cüzüleriyle hidrojen atomunu bir üst âleme doğru inkişaf ettirirler. Bittabî hidrojen atomunun inkişafıyla neşredeceği enerjiler de o nisbette yükselir, kudretlenir ve hidrojen atomu inkişaf ettikçe daha yüksek ve mudil enerjiler, yâni daha münkeşif partiküller neşretmeye başlar. Fakat bütün bunlar hidrojen atomunun henüz ilk safhasına ait maddelerdir.

Burada şunu da belirtelim ki hidrojenin bu inkişafı birtakım atom çekirdeklerinin ayrı ayrı hüviyetlerini muhafaza ederek atomun içinde kabaca birikmeleri tarzında olmamaktadır. Aslî tesirlerin hâkimiyeti altında atomda biriken değerler; birbirleriyle birleşmeden, tam bir ahenk ve muvazene içinde kaynaşarak hidrojen atomunun o andaki mahiyetini karakterize eden bünyesini meydana getirirler.

\* \* \*

Bütün maddelerin manyetik alanları vardır. Böyle münkeşif bir atomun manyetik alanı ilk hidrojen çekirdeğinde olduğu gibi basit değildir. Hidrojen çekirdeklerinin terkiplerinden meydana gelen hidrojen atomunun bünyesinde bir sürü partikül olduğu ve her partikülün de bir manyetik alanı bulunduğu için, bu münkeşif atomun manyetik alanı da onu teşkil eden cüzülerinin manyetik alanlarının sentezinden meydana gelmiştir. Bu alana manyetik alanlar sentezi deriz. Maddelerin bu manyetik alanları çok mühimdir. Zira onların birbiriyle ve varlıklarla olan bütün münasebetleri bu manyetik alanlar vâsıtasıyla temin edilir ve bu alanlara gelen tâli tesirler; şiddetlerine, kudretlerine ve istikametlerine göre, onların tâbi buldukları maddelerin bünyelerinde -düalite prensibinin ve değer farklanması mekanizmasının kaideleri altında- çeşitli değişmeler, istihaleler, deformasyonlar, dağılmalar ve toplanmalar yapabilirler. Keza, varlıkların; maddelerden istifade etmeleri, onları çeşitli hâllere sokabilmeleri de bu yoldan olur. Dünyanın da bittabî o nisbette şümüllü ve geniş manyetik alanından istifade eden vazifeli varlıklar -bu alana çeşitli tesirler göndermek suretiyle- dünyadaki küçük veya büyük tabiat hâdiselerini meydana getirirler. Bunun gibi, idraki daha üstün bir varlıktan gelen tesirler, bu manyetik alanlar üzerine müessir olarak onlara ait maddelerde o nisbette büyük neticeler doğurur. Esasen, bu yoldan dünyaların, manzumelerin, güneşlerin hâl ve durumlarına tesir edebilecek hareketler ancak çok yüksek plânların işidir. Ve bittabî bunlar aslî prensibin icaplarına göre kontrollü olarak yapılır.

Nerede madde varsa orada manyetik alanın bulunması zarurîdir. Zaten manyetik alanın teşekkülü hakkında evvelce verdiğimiz bilgi bu hakikatin anlaşılmasını kolaylaştırır. İşte böylece bir atomun

manyetik alanı olduğu gibi, atomun bütün inkişaf safhalarının, yâni elemanların, bu elemanlardan terkip olunmuş cisimlerin, dünyaların, manzumelerin, bunlardan mâada nebülözlerin, âlemlerin, varlıkların birbirine nazaran az çok şümüllü, az çok mudil manyetik alan sentezleri vardır. Bunların üstünde bütün kâinata şâmil olan ünite'nin manyetik alanı tektir. Orada manyetik alanlar sentezi yoktur. Zira ünite de birbirinden ayrı ve farklı varlıkların veya unsurların mevcudiyeti bahis mevzuu olmaz.

\* \* \*

İşte insanların perispri dedikleri şey de maddelerin bu manyetik alanlarından ibarettir. Yâni insan bedenlerinin manyetik alanları, insanların perispri mânâsında kabul ettikleri şeydir.

Demek ki bir ruh, kendisinin kâinattaki mümessili olan ve bir enerjiler mudilesinden ibaret bulunan varlığı vâsıtasıyla maddelerin manyetik alanlarına tesir ederek onları kullanır. Ve onlardan kendisi için, o maddelerin mensup buldukları dünyalardaki tatbikatına uygun gelen bedenleri kurar ve bu bedenler vâsıtasıyla da o dünyanın diğer varlık ve maddelerinin manyetik alanlarına tesir etmek ve onları kullanmak suretiyle tekâmülünü sağlar.

Bir dünyanın mudil bir manyetik alanlar sentezi mevcut olduğu gibi, ondan daha mudil olan güneş manzumelerinin ve nebülözlerin de manyetik alanlar sentezleri mevcuttur demiştik. Varlıklar bu alanlar kanalıyla bu âlemlere tesir ederek vazifelerini yaparlar. Meselâ birkaç güneş sistemini, hattâ birkaç nebülözü içine alan ve manyetik alanlarına tesir etmek suretiyle onları idare eden çok yüksek vazifeli varlıklar mevcuttur.

\* \* \*

Buraya kadar bahsedilen bütün maddeler henüz varlık hâline girmemiş durumdadırlar.

Burada şunu belirtmek lâzım gelir ki artık yukarıdan beri verilmekte olan bilgileri öğrenmiş olanlar, kâinatta canlılık, cansızlık tâbirlerinin de birer lâftan ibaret olduğunu ve bunların esaslı bir mânâ taşımadıklarını anlamış bulunacaklardır. Maddelerin gerek ilk safhalarda, gerek hidrojen safhasında ruhlarla olan indirekt münasebetlerinin nizam ve tertipleri, böyle bir canlılık-cansızlık tefrikinin yapılmasını mümkün kılmamaktadır. Zira kâinat safhalarının her maddesinde ruhların maddelerle, o safhanın karakterine ve tekâmül sistemine uygun çeşitli münasebetleri daima mevcuttur. Ve kâinatta herhangi bir ruhun tekâmülüne yaramayan madde yoktur. Yâni muvakkat veya daimî olarak ruhların hizmetine girmemiş madde durumu yoktur. Bilhassa bu hâl hidrojen safhasındaki bütün maddeler için çok bârizdir. Bu hizmetin dışında kabul edilecek bir madde lüzumsuz ve gayesiz olur. Kâinatta ise lüzumsuz hiçbir vetire mevcut değildir.

Şu hâlde, maddelerin ruhlara intisabı olunca canlı, olmayınca cansız demek gibi düşüncelere sapsanmak yersizdir. Zira her maddenin geçici veya devamlı olarak bir ruha intisabı vardır. Ancak maddelerin devamlı olarak bir varlığa bağlanmasına bakıp varlıklara canlı demek istense bile bu da doğru olmaz. Çünkü varlık safhasından evvelki hidrojen atomuna da varlık safhasına kadar ruhlar bağlanmış bulunmaktadırlar. Binaenaleyh yukarıki bilgilerden sonra maddelerde canlılık, cansızlık tefriki yapmanın bir mânâsı kalmamaktadır.

\* \* \*

Henüz varlık safhasına girmemiş ilk hidrojen kademelerinde tatbikat gören ruhlar bu maddelerde pasif ve mekanik olarak hazırlanırlar.

Bu maddeler, tatbikat görececek ruhların idaresi altında değildirler. Onlar ancak, yüksek prensiplerin icaplarına göre ünite'den gelen tesirlerle, kâinattaki ilk talebe ruhların madde hareketlerine alıştırmalarını temin edecek birer zemin olmak üzere kurulmuşlardır.

Buraya kadar maddelerin inkişafı ve bu inkişafı mekanik bir yürüyüşle tâbi olan ruhların durumları hakkında lüzumlu bilgiler verildi. Şimdi bu maddelerin birer varlık hâline geçişleriyle, ruhların âlemimizdeki otomatik veya yarı idrakli tekâmül safhalarına intikalleri hakkındaki bilgileri vermeye başlıyoruz.

İlk hidrojen atomu hâline gelmiş olan madde teşekkülü, bir ruh tarafından yakalanmıştır. O ruh o atoma bağlanmıştır. Yalnız dediğimiz gibi, ona hâkim durumda değildir. Ruh, aslî prensiple taayyün etmiş olan maddenin nizamlı ve tertipli hareketlerinin dışına çıkamaz, onlara uymaya çalışır. Bu ruhta henüz sezgi, hattâ mekanik bir insiyak bile yoktur. Bu sırada hidrojen atomu kendisine bağlı bulunan ruhun tekâmülü gayesine mâuf, aslî tesirlerin tâyin etmiş olduğu istikametteki hareket ve inkişafını yaparken ruhun tekâmülüne de hizmet etmiş olur. Bu inkişaf neticesinde hidrojen atomu insanların tanıdığı (H) hâline gelir. Ve sırasıyla kimyaca bilinen elemanlar zuhur eder. Bu hâl yukarılara doğru yükselir. Atomun hareketleri mudilleşir. Değerleri bakımından bünyesi zenginleşir. Bünyesinde birtakım gruplaşmalar, toplanmalar, sistemler meydana gelir. Manyetik alan sentezleri daha karışık, daha kompleks hâllere girer. Bu suretle hidrojen birçok kademelerden geçe geçe oksijen, fosfor, bakır, gümüş, baryum, plâtin, altın, radyum, uranyum, sentoryom hâllerine inkişaf eder.

Hidrojen atomu böyle inkişaf ettikçe ona bağlı olan ve onun hareketleri ile intibakını sağlayan ruh da mekanik-otomatik bir tempo ile gayet yavaş olarak tekâmül eder. Ruhun bu tekâmülü arttıkça maddeler arasındaki münasebetlere ait, diğer tâbirle çeşitli hareket kombinezonlarına ait insiyakî bâzî davranışlarının da hazırlıkları yapılır.

Nihayet hidrojen atomu, insanların tanımakta olduğu en yüksek elemanların kadrosundan taşmaya başlar. Ve onların kolaylıkla yakalayamadıkları, tesbit edemedikleri birtakım -yüksek enerjileri neşretmeye başlayan- büyük kombinezonlarla bünyesini zenginleştirir. Bu sırada hem onun bu inkişafına sebep olan, hem de tekâmülü ona paralel olarak yürüyen ruhun, madde kombinezonları arasındaki münasebetlere ait ilk davranış insiyaklarının kazanılması hazırlıkları ilerler. Bütün bunlar hep, aslî tesirlerin -daima ruhların tekâmüllerini hedef tutan- büyük ahengi içinde cereyan eder. Yâni evvelce söylediğimiz gibi, maddenin ortasına inerek atomu amorf vasatın iptidâi maddelerinden toplayan aslî tesirler ruhların tekâmül ihtiyaçlarını, inkişaf hâlinde bulunan atoma aksettirir. Ruhun madde ile paralel olarak daha üst bir safhaya uzanış hazırlıklarını temin eder. Hidrojen atomunun bu inkişaf kademesinde atomun bünyesine gelen tâli tesirler yoktur. Burada atoma doğrudan doğruya aslî tesirler iner. Aslî tesirler ünite'den süzülen ve maddelerle ruhlara ait bulunan tesirlerdir. Bu durum tâ varlık kademelerine kadar devam eder.

Hidrojen atomu ilk teşekkülünden itibaren nihayet öyle bir kademeye gelir ki orada çok ince ve karışık madde kombinezonları hâlinde, insanların tanımadıkları dünya maddesi üstü birtakım enerjileri neşretmeye başlar. Atom bu yüksek ve mudil enerjileri neşredebilecek inkişaf seviyesine geldiği zaman zaten, onun bu seviyeye gelmesine aslî prensip muvacehesinde sebep olan ruh da artık maddeler arasındaki münasebetlerin ve hareketlerin insiyakî davranışlarına, uzun bir tatbikat devresinden sonra, sahip olabilecek bir tekâmül kademesine ulaşmış bulunur.

İşte dünya maddesinin en üst hudutlarındaki yüksek hidrojen atomu öyle kudretli ve mudil enerjiler neşretmeye başlar ki artık bunlar dünya maddesinin malı olamaz. Bununla beraber, bu enerjiler de toplu değil, darmadağınık hâlde bulunurlar. Fakat onların bu dağınıklığı ile, evvelce bahsettiğimiz iptidâî vasattaki amorf maddelerin dağınıklığı arasında muazzam farklar vardır. Evvelkiler şekilsiz, basit, hareketleri çok iptidâî ve atalete yakın, kaba maddelerdi. Bunlar ise çok mudil hareketli, bünyeleri karışık, zengin madde kombinezonlarından müteşekkil üstün değerli enerjiler hâlinde bulunan kudretli ve değerli maddelerdir. Bunların bulunduğu muhite yarı süptil muhit deriz. Bu yarı süptil vasat; hem hidrojen atomu altındaki amorf vasattan, hem de ilk hidrojen atomlarının teşkil ettiği astronomik nebülözlerden daha çok yüksek ve yepyeni bir âlemin basamağını teşkil eden yüksek enerjilerden müteşekkil bir nevi nebülözdür ki dünyanın üstünde bulunan böyle bir yarı süptil vasatın teşekkülü; dünyanın, diğer tâbirle hidrojen âleminin yavaş yavaş üst âleme kayışını ifade eder.

Bu yüksek ve dağınık enerjiler, o yarı süptil âlemin, yâni hidrojen âlemi üstü nebülözünün en iptidâî ve basit atomlarını teşkil etmektedirler. İşte bu yarı süptil vasatın ilk atomlarının da inkişafı ile kendilerinden intişar etmeye başlayan, daha yüksek ve dağınık enerjiler; artık bir araya toplanıp, bir ruha kâinatın sonuna kadar hizmet edebilecek bir varlık hâline girmek kabiliyet ve imkânlarına ulaşmışlardır. Keza, onlarla beraber o safhaya kadar tekâmül etmiş olan ruhlarda -daima aslî tesirlerin yardımı ile- bu yüksek, fakat dağınık enerjileri bir araya toplayarak onlardan bir varlık meydana getirebilecek kudrete erişmişlerdir.

Bu durum hâsıl olunca, bu dağınık enerjilerden kendisine bir beden kurmak liyakatine ermiş bir ruhun da, ruhanî plândan akseden tesirlerini muhtevi, aslî tesirler bu dağınık ve yüksek enerjilerin ortasına inerler. Orada, evvelce izah etmiş olduğumuz idrakî bir nokta etrafında bu enerjileri bir araya toplayarak onlardan bir topluluk meydana getirirler. Aslî tesirlerde, o safhaya kadar tekâmülünü yapmış olan ruhlara ait tesirler de vardır. Bu tesirler teşekkül eden varlığa, yâni enerji topluluğuna aslî tesir tarafından aksettirilir ve bağlanır. Böylece varlık dediğimiz o enerji topluluğu kâinatın sonuna kadar o ruhun bütün davranışlarına mâkes olmak ve o davranışların cevaplarını tekrar ona iade etmek üzere hizmete sokulmuş ve kâinatta ruhun bir timsali, vâsıtası hâline girmiş bulunur.

Böyle ilk hidrojen kademesinden itibaren inkişaf edip varlık kademesine geldiği anda, aslî tesirin maddelere ait olan esasî tesir kısmı, yerini tâli tesirlere terk eder. Ve ünite'nin devamlı kontrolüne tâbi tutularak büyük organizasyonlar içindeki vazifelilerden veya onların kullandıkları çeşitli kademelerdeki varlıklardan gelen bu tâli tesirlerle varlık, kâinatın sonuna kadar tekâmülüne devam eder. Bu tâli tesirlerin başlamasıyla varlıkların imtihanları, eprövleri, tecrübeleri ve müşahedeleri de başlamış olur. Ve varlıklar yepyeni, daha hızlı bir tekâmül sistemine sokulmuş bulunurlar. Bu safhadan itibaren maddeler; birer varlık hâlinde, tâbi buldukları ruhlara hâkimiyetleri ve tâli tesirlerin yardımları altında o ruhlara her hâl ve durumlarına tâbi ve tercüman olarak ve onları kâinatta ifadelendirerek inkişaf edeceklerdir.

Böylece meydana gelen bir varlık; hizmet ettiği ruhun tekâmülüne müteallik bütün davranışlarını aslî prensibin ışığı altında o kadar mükemmel olarak ifadelendirir ki artık ona, kâinatta ruhun kendisi imiş gibi de bakılabilir. Bunun içindir ki kendisinden daha aşağıda diğer maddelerin âtil ve amorfa yakın hâllerine nisbetle ruhun ifadelerini taşıyan aktif durumuna bakarak, bu varlığa canlı sıfatı izafe edilmiştir ki bu da evvelce söylediğimiz gibi, nisbî bir ifadeden başka bir şey değildir. Zira burada canlı denilen varlık haddizatında, âtil görünen ilk hidrojen atomu maddesinin inkişaf etmiş yüksek

kademelerinden başka bir şey değildir. Sadece onun; kâinatta bir ruhu ifade edebilecek kadar imkânları inkişaf etmiş olmakta ve bu sayede de kendisi muayyen bir ruhun hizmetine tahsis edilmiş bulunmaktadır.

Hulâsa insanların henüz tanımadıkları hidrojen atomunun ilk çekirdek, nüve hâli hidrojen âlemimizi, yâni astronomik vâsıtalarımızla müşahede edebildiğimiz güneş sistemlerinin, nebülözlerin ve bütün astronomik cisimlerin ana maddesini teşkil eder. Nihayet kendiliğinden (Unutulmasın ki madde kendiliğinden hiçbir enerji neşredemez. Bütün bunlar aslî kaynaklardan gelen tesirlere tâbidir.) birtakım enerjiler neşretmeye başlar. Burada şunu gene tekrar söyleyelim ki biz hidrojen atomu derken aslâ kimyada bilinen (H) atomunu kastetmiyoruz. Dediğimiz gibi bu (H) atomu bizim bahsettiğimiz atomdan çok ileri bir inkişaf safhasındadır ve ondan bambaşka bir şeydir. Ancak insanlar ilk atoma hidrojen dedikleri için biz de ona tâbi olarak âlemimizin ilk atomuna hidrojen dedik. Yoksa bu hakikaten hidrojen atomu değildir.

İşte hidrojen atomunun, dünyada belirli bir tezahür göstermeyen bu yüksek enerjilerinden, hidrojen âleminin bir kademe üstündeki yarı süptil vasat doğar. O vasatta inkişafına devam eden hidrojenin bu yüksek hâl ve şekilleri, neşrettikleri daha üstün enerjilerle artık maddelerdeki tatbikat seviyelerinin üstüne çıkıp yüksek enerjileri bir araya toplamak liyakatine erişmiş bulunan ruhlara birer tekâmül materyali olur. Ruhlar -yukarıda söylediğimiz yolda- bu enerjilerden kendilerine, kâinat sonuna kadar hizmet edecek birer varlık kurarlar.

\* \* \*

Böylece ilk teşekkül etmiş olan varlık, idrak bakımından henüz pek basit ve iptidaî durumdadır. Bu varlıkta mevcut olan ancak mekanik bir insiyak; hidrojen âleminde onun geçireceği ebediyet kadar uzun bir inkişaf müddeti boyunca çok yavaş olarak ilerleyecek ve tedricen sezgi-insiyaklara, gene uzun zaman sonra sezgilere ve böylece aralarında büyük zaman mesafeleri ile ayrılan sezgi-idraklere ve iptidaî idraklere inkılâp edecektir. Ancak insan merhalesine geldiği zaman idraklerin yavaş yavaş genişlemesi ve şümullenmeye başlaması mümkün olur.

\* \* \*

İlk mekanik insiyaklarla yaşamaya başlayan varlık, artık bir ruhun hizmetindedir. O ruhun bütün ihtiyaçlarına, bütün davranışlarına cevap verecek ve onun kâinattaki maddeler arasında tahakkuk etmesi gereken icaplarına vâsıtâ olacaktır. Bu andan itibaren başlamış olduğu tekâmül safhasına göre, hidrojen âleminin henüz varlık safhasına girmemiş kaba atomları ve onların kaba kombinezonları arasında aktif olarak tatbikatlar yapmak ihtiyacını duyacaktır. Fakat buradaki tatbikat, ruhun evvelce o kaba atomlar içinde geçirdiği mekanik ve otomatik hayatlarınkinden bambaşkadır. O zaman onlara hâkim olamıyor, sadece bir atoma bağlı ve esir hâlde, o atomun muayyen hareketlerine iştirak ediyor ve pasif bir intibak devresi geçiriyordu. Şimdi ise hizmetinde bulunan varlığı vâsıtâsıyla atomların en basitinden itibaren inkişaf kademeleri boyunca çeşitli elemanlarından kurulmuş kombinezonlarına ve kompozisyonlarına tedricen hâkim olmak üzere aktif bir tatbikat devresine başlamış bulunmaktadır. Bunun için onları toplamak, dağıtmak ve onlardan yeni teşekküller meydana getirmek, bedenler kurmak, bedenleri idare etmek gibi faaliyetlerde bulunmak suretiyle tekâmülüne devam edecek ve bu âlemdeki ileriye doğru olan hazırlıklarını da böylece tamamlamış olacaktır. Bütün bu işleri yapmasında bundan sonra ona, varlık dediğimiz işte bu süptil enerji topluluğu vâsıtâ olacaktır.



Kâinatta bundan sonra ruhun bütün durumlarını temsil eden bu varlık, onun bu maddeler içindeki ihtiyaçlarını temin etmek maksadıyla ruh tarafından kullanılacaktır. Bu varlık vâsıtasıyla ruhlar, hidrojen âleminin kesif madde kombinezonları, kürelerin ve dünyaların içindeki kaba maddeleri üzerinde çeşitli formasyonlar ve transformasyonlar meydana getirerek onları faaliyete sokacaktır. Zira ruhun doğrudan doğruya bu kaba maddelere hükmetmesi mümkün değildir. Bu sebeple, ilk teşekkül eden varlık ruhta beliren yeni ihtiyaçlar karşısında hemen muhitindeki en iptidaî maddelerden istifade etmeye çalışacak ve onlardan evvelâ basit mürekkepleri kurarak bu mürekkepler üzerindeki hâkimiyetinin tatbikatına başlayacaktır.

Bütün bu işler -her yerde, her zaman olduğu gibi- ruhlara yardımcı olan yüksek tesirlerin yol göstermesiyle ve ışık tutmasıyla vuku bulmaktadır. İşte varlığın böyle ilk kullanabileceği madde kombinezonları, nebat bedenlerinin evvelâ en basit ve iptidaî hüceyreleri olacaktır. Bu varlıklar onlardan kendilerine birer beden kuracaklar ve ancak o basit bedenleriyle, yâni iptidaî nebat hüceyreleriyle diğer kaba maddelere ve kaba bedenlere çeşitli tarzda -ilk zamanlarda daima insiyaklarıyla- tesirler yaparak yaşamaya başlayacaklardır. İşte buna insanlar enkarnasyon derler. Bu hüceyreleri kullanan varlıklar henüz idraksiz olduklarından bunların bu bedenleniş tarzlarına bir nevi enkarnasyon denilebilir. Bunlarla nebat bedenlerinin her çeşit hüceyrelere lüzumlu enkarnasyonları tamamladıktan sonra, bütün bir nebatı idare edebilecek duruma gelmiş olan varlık, artık basitten yüksek nebatlara kadar müstakil olarak ayrı ayrı nebatlarda da enkarne olmaya başlayacaktır. Bundan sonra varlık, başlı başına müstakil bir bedeni idare edebilecek duruma gelecek ve o andan itibaren de onun için toplu, mâşerî bir hayatın ilk kademeleri kurulmuş olacaktır. Buna, ileride izah edeceğimiz organizasyon sistemlerine hazırlığın en iptidaî kıpırdanışları deriz.

Varlık, bitkilerin sayısız nevilerinde gittikçe tekâmül etmek suretiyle sonsuz bedenlenmeler geçire geçire -çok uzun bir zaman sonra- bu safhayı da bitirecek ve bir üst safhanın, yâni hayvanlık safhasının tatbikatını görmek üzere kendisine mahsus olan bir yarı süptil âleme intikal edecek, orada da bir müddet yaşadıkdan sonra tedricen, hayvan ve insan vücutlarının hüceyrelere bedenlenme kademelerini ikmal etmek için, en basit bir hayvan organizmasının iptidaî hüceyrelere enkarne olacak ve yukarı doğru bedenlenmelerine devam edecektir. Nihayet yüksek hüceyrelere, yâni hayvanların sinir sistemini teşkil eden hüceyrelere intikal edecek, bu devreyi de ikmal edip lüzumlu melekeleri kazandıktan sonra müstakil hayvan bedenlerine hâkim olmak durumuna girecek ve en iptidaî hayvan bedenlerini idare etmeye başlayacaktır. İşte bundan sonra da dünyamızda ve diğer plânetlerde bir sürü bedenlenmeler daha geçirdikten sonra insan bedenini idare edebilecek bir varlık hâline gelip dünyada insan bedenlerini kullanmaya başlayacaktır. İnsanlık âleminin en iptidaî safhalarından itibaren ileride izah edeceğimiz zengin bir tekâmül devresi içinde dünyadaki son hazırlıklarını da ikmal etmiş bulunacaktır.

Demek ki ilk varlık hâlinden, yâni ilk bedenlenme hâllerinden bir insan safhasına gelinceye kadar, insanların idrakine göre sonsuzluk demek olan çok uzun bir zaman süresinde bir tekâmül safhası geçirilmesi lâzım gelmektedir.

\* \* \*

İyi bir ifade kudreti taşımayan enkarnasyon kelimesinin delâleti şudur: Varlık, kendisine sahip olan ruha hizmet edebilmek için, daha doğrusu ruh; kendisine hizmet eden varlık vâsıtasıyla kaba bir âlemin maddelerini kullanabilmek için, o âlemin maddelerinden kendisine bir tesir vâsıtası, yâni kaba

bir beden yapmaya ve onu kullanmaya mecburdur. Fakat o varlık henüz tek başına kaba maddelerden böyle büyük kombinezonlar kurabilecek kudrette değildir. Onun için, ruhların tekâmüllerinde vazifeli olan üstün varlıkların yardımlarıyla o, ihtiyacına göre (ki bu, hakikatte ruhun ihtiyacı demektir) kendisine kaba maddelerden bir beden kuracak ve ona devamlı tesirler göndermek suretiyle bağlanacaktır. İşte varlık, artık o dünyada mâşerî tekâmülüne başlamış olan ruhunun ihtiyaçlarına ait, kaba maddeler ve diğer varlıklar arasındaki faaliyetlerini, kurduğu bu beden sayesinde yapabilecektir. Yâni varlık, ruhun davranışlarına göre o bedeni idare edecektir. Zaten o beden onun idare edeceği çapta kurulmuştur.

Demek ki burada biri diğeri vâsıtasıyla ruha hizmet eden bir varlık ve bir beden vardır. Bunlardan birisi evvelce bahsettiğimiz mudil bir madde yapısına mâlik olan ve kâinat boyunca ruhu takip eden varlıktır ki bu, ruhun kâinattaki sembolü, inikâsı, ifadesi olan çok ince bir enerjiler mudilesidir. İkincisi ise bu varlığın ruha hizmet edebilmesi için, içinde tatbikatlar görmek zaruretinde bulunduğu kaba âlemdeki maddeler ve varlıklarla bir tesirleşme vâsıtası olarak kullandığı, o âlemin kesif maddelerinden yapılmış kaba bir bedendir. Demek ki ruha kâinat boyunca refakat edecek varlığa hizmet etmek durumunda bulunan beden; herhangi kaba bir kürede, ruhun ihtiyacına göre ancak muvakkat bir tatbikat devresi müddeti zarfında o varlığa bağlı kalacak geçici bir vâsıttadan ibarettir. Varlık; bulunduğu vasatta, hizmet ettiği ruhun ihtiyaçlarını yerine getirdiği anda -onun yeni ihtiyaçlarına uygun- diğer bir bedeni kurmak üzere evvelki bedenini terk eder. Bu da gene üst tesirlerin yardımıyla olur. İşte, varlığın herhangi bir kürede ikinci bir bedeni kurmasına insanlar enkarnasyon veya doğum derler, o bedeni terk etmesine de dezenkarnasyon veya ölüm adını verirler.

\* \* \*

Demek ki bir güneş sisteminin herhangi bir küresinde, o kürenin şartlarına uygun bir beden içinde doğmuş olan varlık, tekâmül ihtiyacına göre o sistemin muhtelif kürelerinde sayısız bedenlenme ve bedenden ayrılma vetireleri geçirmek suretiyle madde âleminin son basamağına erişmiş bulunur ki bu son basamak da sistemimizde insan, diğer sistemlerde ona muadil inkişaf mertebesinde bulunan bedenlerden biridir. İşte ruhlar, hidrojen âlemi dediğimiz bu safhada -maddenin ilk inkişaf safhalarında olduğu gibi- dağınık madde hâlleri içinde pasif olarak -mekanik yürüyüşlerle değil- maddelere bağlı, otomatik veya yarı idrakli hâllerde gösterecekleri cehit ve gayretlerine göre tekâmül ederler.

\* \* \*

Mademki dünyamızın atomu, âlemimiz üstü yarı süptil bir âlemin ana maddesi olan yüksek enerjileri çıkarabilecek kadar ileri inkişaf kaydetmektedir, o hâlde dünyamız şimdiye kadar zannedildiği veya düşünüldüğü gibi, geri bir dünya olmayıp maddî inkişafı bakımından; seyyareleriyle, güneşleriyle, küreleriyle, sistemleriyle ve nebülözleriyle bütün hidrojen âleminin en münkeşif ve ileri madde teşekkülâtına sahip kürelerinden birisidir. Nitekim, dünyanın inkişafıyla tekâmülleri paralel giden ruhların kullandıkları insan bedenleri de bu muazzam astronomik âlemin en ileri ve en çok inkişaf etmiş varlıklarından birisidir. Esasen ileride bildireceğimiz gibi, dünyamızın bütün imkânlarını kullanarak ve oradaki tatbikatlarını bitirerek onu tamamen terk eden bir varlığın aynı zamanda hidrojen âlemini de terk etmiş duruma girmesi bu bilginin canlı delilini teşkil eder.

\* \* \*

Âlemleri birbiri içine girmiş, birbirinden büyük ve merkezleri müşterek otuz-kırk küreye benzetererek kâinatın kabaca bir sembolünü yapalım. Bunların en kaba ve iptidaî olanı en ortada bulunan, en küçük küredir ki buna amorf ilk madde safhası demiştik.

Yukarıdaki şema, bahsettiğimiz merkezleri müşterek kürelerin ilk üç tanesinin maktamı gösteriyor. Burada (a) alanı ilk maddeden hidrojene gelinceye kadar ruhların mekanik tekâmül safhalarına tekabül eden, maddenin ilk inkişaf sahasını gösterir ki bu saha oldukça karanlıktır. (b) sahası, bütün gök cisimleriyle birlikte hidrojen âlemimizi teşkil eder. (c) safhası ise hidrojen âlemimizin üstünde bulunan ve kademe kademe yükselen sonsuz diğer âlemlerin, bizim âlemimize nazaran, ilk kademesidir ki buna da yarı süptil âlem diyoruz. Bundan sonra diğer safhalar birbirinden daha ziyade genişleyerek tevali edecektir.



\* \* \*

Böylece varlık; güneş sisteminin bir sürü seyyaresinde, o seyyarelerin şartlarına ve durumlarına uygun, fakat dünyamızdakilere nazaran basit, iptidaî madde mudilelerinde sayısız bedenlenmeler geçire geçire sistemimizin en mütakâmil varlığı olan dünyadaki insan bedenini kurmak liyakatine ulaşır. Ve o andan itibaren daha serbest durum ve şekillerdeki inkişaf vetirelerine başlar. İnsanlık hâlindeki varlığın idraki evvelki safhadakilere nazaran çok artmıştır. İrade hürriyeti; idraki nisbetinde çoğalmıştır. Bu kudretleriyle mütenasip olarak da mesuliyetin mânâsını yavaş yavaş sezmeye başlamıştır. Bütün bu melekelerin artması ona sevgi ve vicdan denilen yüksek inkişaf mekanizmalarının şuurunu az çok kazandırmıştır. Bu suretle, insanlar mesuliyet sezgilerinin gittikçe kuvvetlenen baskıları altında otomatik veya yarı idrakli olarak insanlık mertebesini nihayetlendirmeye çalışırlar ve bunun için insanlık hayatında yüz binlerce görgü ve tecrübe geçirirler, asırlar boyunca yaşarlar.

\* \* \*

Bir insan, dünyada tek başına kalırsa görgü ve tecrübe sahibi olamaz. Görgü ve tecrübe sahibi olamayınca da ruhun tekâmülüne hizmet edemez. İşte bu noktada, madde kâinatındaki çeşitli mâşerî tekâmül plânlarının zarureti açık olarak kendisini gösterir. Binaenaleyh bedenli varlıklar inkişaf edebilmek için, beden dışında bulunan diğer bedenlerle ve maddelerle karşılıklı alışverişlerde bulunmak zorundadırlar. Onların bu münasebetlerinden sayısız hâdise kombinezonu meydana gelir. İşte öz varlıktan ruha akseden bu hâdise kombinezonuna ait idrakler bu safhadaki varlıkların tekâmülünü temin eder.

Demek ki ruh, madde ile iştirak eder. Şuurlu maddeyi, yâni varlığı kurar. Varlık da kendi ruhunun ve yardımcı varlıkların faaliyetleriyle kaba maddelerden kendisine ayrıca bir beden yapar. Ve bu beden vâsıtasıyla maddelere tesir eder. Kullandığı kaba maddelerle de kendi haricindeki diğer bedenlere tesir etmek suretiyle mâşerî plâna adımını atar. Ve hidrojen âleminin varlık safhasındaki tekâmülü de bu andan itibaren yürümeye başlar.

Bu mühim bilginin hiçbir noktasının müphem kalmaması için biraz izahatta bulunacağız. Meselâ, sevgiden, vicdandan fakir, çok geri bir insanın tekâmülü için; düalite prensibi ve değer farklanması mekanizması gereğince zıt değerlerle karşılaşması, sevgi-kin, adalet-zulüm, iyilik-kötülük gibi mefhumlarla yüzyüze gelmesi ve bu suretle otomatik olarak bir kıyas bilgisi kazanması ve muvazenesini bulabilmesi lâzımdır. Bunun için de onun diğer bedenlerle münasebete geçmesi icap eder. Bir insan, elinde bulunan bir kırbaçla bir kaya parçasını kırbaçlasın dursun, bundan ne netice alabilir? Hiç. Onun sevgi ve vicdan melekelerini işletecek hiçbir zıt değeri, bu kaya parçasını kırbaçlamasından alacağı neticeler temin edemez. O, karşısında bir beden bulamayınca etrafına zulüm ve gadir yapamaz, bunu yapamayınca da düalite prensibi ve değer farklanması mekanizmasına göre lüzumlu hâdiseleri husule getirecek zıt değerleri kazanamaz ve bunun neticesinde de muhtaç olduğu madde inkişaflarına kavuşamaz, tekâmül edemez. Buna mukabil, eğer o insan bir çocuğu kamçılırsa işler değişir. O çocuğun veya etrafındakilerin bu kamçı neticesinde gösterecekleri çeşitli reaksiyonlar, zıt unsurlar hâlinde karşısına dikilir ve onu hemen bir kıyas bilgisine götürür. Böylece, birbirini takip eden yüzlerce, binlerce hâdisenin birbiri üzerine eklenmesiyle kıyas bilgilerinin birikmesi, onda en basit hâliyle, bir iyilik-kötülük mefhumunun doğmasına sebebiyet verir ve vicdan da böylece toplanmaya ve canlanmaya başlar. Bütün bu işler neticesinde husule gelecek hâdiseler idrak kanalıyla ruha akseder ve tekâmülü neticelendirir. Bundan sonra ruhta yeni ve daha ileri ihtiyaçlar belirir. Bu yeni ihtiyaçlar karşısında kalan ruh; bedeninin, etrafıyla yapacağı daha geniş sahadaki temaslardan, daha mânâlı reaksiyonlar beklemeye başlar. Onun bu yeni ihtiyacı da gene evvelkinde olduğu gibi derhal bedene akseder ve bedenden cevabı alınır, yâni ruha hizmet eden varlık hemen bedeni vâsıtasıyla etrafındaki kaba maddelere ve bedenlere tesir ederek ruhun bu yeni ihtiyaçları karşısında lüzumlu hâdiselerin meydana gelmesine sebep olur. İyilik yapar, kötülük yapar, hırsızlık yapar, adam öldürür, fedakârlık yapar ve bunların, etraftan gelecek karşılıklarını, reaksiyonlarını görür. Bütün bunlar birer hâdise olur. Ve bu hâdiselerin her birini idrak kanalıyla ruha aksettirerek tekâmülünü temin eder. Bu suretle, dünyanın son inkişaf merhalesine varmış olan insan varlığı nihayet, daha ileri safhalara geçmek üzere dünyadan tamamıyla ayrılır.

\* \* \*

Maddenin inkişaflarının ve ruhların tekâmüllerine hizmet edebilmelerinin ancak tesirlerle mümkün olabileceğini belirtmiştik. Şimdi, tesirler üzerinde de lüzumu kadar durmak ve bilgi vermek lâzım gelmektedir.

Tesirler mevzuuna girerken işe tekrar ruh-madde münasebetinden bahsetmekle başlayacağız. Ruhların tekâmül ihtiyaçları bir icaptır, maddenin bu ihtiyaca cevap vermek durumu gene bir icaptır. Fakat ruhlar maddeye ne doğrudan doğruya bir şey gönderebilirler, ne de ondan bir şey alabilirler. Eğer iş burada dursaydı tekâmül gayesinin zarureti olan madde kâinatının hikmet-i vücudu ortada kalmazdı. Hâlbuki tekâmül için ruh-madde münasebetinin gerçekleşmesi, yüksek icaplar gereğince zarurîdir. İşte bu icaplar; hem kâinat üstü ruhlara, hem de kâinatlara doğrudan doğruya hâkim ve şâmil

olan, mahiyetini bilmediğimiz aslî prensibin; kâinat içinde maddî tesirler hâlindeki tezahürleriyle yerine getirilir.

İcapların maddelerde gerçekleşmesi, düalite prensibi ve değer farklanması tekniği ile tesirlerin fonksiyonlarını yapması demektir. Şu hâlde, bir kâinat muamması olarak dünyada şimdiye kadar çözülememiş bu ruh-madde münasebetine müteallik tesirler hakkında lüzumu derecesinde bilginin verilmesi lâzım gelmektedir.

Kâinat cevherinin namütenahi sayı ve şekildeki hareket imkânlarını -ruhların tekâmül ihtiyaçlarına göre- kullanan ve madde kâinatının bütün tezahüratını gene aynı gaye ile meydana getiren tesirler, fonksiyonlarını yapmak suretiyle ruhlar âleminin tekâmül ihtiyaçlarını yerine getirmiş olurlar. Yâni ruhların tekâmülü için lüzumlu olan maddedeki her hareket, her değişme ve her inkişaf ancak bu tesirlerle temin edilir.

\* \* \*

Aslî prensip dediğimiz, ruhların ve kâinatların üstünde ve her ikisine de hâkim olan büyük hakikat hakkında fazla bir şey söyleyemeyiz. Zira bu, bizim bütün bilgilerimizin, hattâ sezgilerimizin dışında kalır. Aslî prensip, kudretiyle ruhların bütün tekâmül ihtiyaçlarını kâinat cevherlerine ve kâinat cevherlerinin de bu ihtiyaçlar karşısında gösterecekleri reaksiyonları tekrar ruhlara aksettirir. Bu kudret, ruhların ihtiyaçları karşısında vücuda getirilmiş olan kâinat cevherlerini, kâinat içindeki sayısız vâsıtalarla ve yollarla hizmete sokar. İşte bu yüksek kudret, kâinatta en ince cevherler hâlinde olan tesirlerle tecelli eder. Böylece; büyük icapları taşıyan bu tesirler, kâinatın bütününden en küçük zerresine kadar her tarafına nüfuz ederler ve fonksiyonlarını yaparlar. Bu fonksiyonlara göre madde cevheri şekillenir, inkişaf eder, toplanır, dağılır, formasyonlar, deformasyonlar ve transformasyonlar geçirir ve bu suretle kâinat bütünü ve cüzüleri ruhların ihtiyaçlarına göre sevk ve idare olunur. Bu da bittabî kâinat içindeki alt ve üst, çeşitli mekanizmalarla ve vazife prensipleriyle yürütülür.

\* \* \*

Ruhla kâinat arasındaki yolu kuran bu tesirler dört grupta görünür. Bunların ikisi doğrudan doğruya kâinat dışından gelen aslî tesirlerdir. Yâni aslî prensipten gelen tesirlerdir. Diğer ikisi bu aslî tesirlerin maddelerde ve varlıklarda bâzı muamelelerden geçtikten sonra değişmelerinden hâsıl olan tâli tesirlerdir. Aslî kaynaktan gelen kudretlerin; ancak kâinat içinde yürüyen kısımlarını tesir hâlinde anlayabiliriz. Kâinat dışında kalanların mahiyeti ve durumları kâinat sakinleri için meçhuldür.

Aslî tesirlerin birinci kısmındakiler, ruhların ihtiyaçlarını kâinata ve onların kâinattaki reaksiyonlarını da tekrar ruhlara aksettiren kudretlerin tezahürleridir. Bunlar endirekt olarak gelen, ruhlara ait tesirlerdir.

İkinci kısımdakiler ise kâinatta ferdî ve mâşerî tekâmüllerin icap ve zaruretinden olan kaba maddenin formasyon, deformasyon ve transformasyonları için aslî prensipten kâinata giren tesirlerdir.

Ruhlara ait olarak kâinata gelen ve birinci kısımda görülen tesirler -gene aslî kaynaktan gelmekle beraber- ruhların davranışlarının ve ihtiyaçlarının birer ifadesidir. Kâinatla ruhları birbirine aksettirmek ve bu suretle tekâmülü temin etmek için aslî prensipten gönderilmiş bu kudretler, ruhlara tahsis edilen varlıkların ve bedenlerinin muayyen yapı ve mekanizmalarına iştirak ederler.

Bu tesirler kâinattan içeri girince ünite dediğimiz kâinatın son tekâmül hudutlarındaki varlıklar ve icaplar birliğine gelirler. Ayarlanmış olarak oradan, vâsıl olacakları vasattaki bir bedene yönelirler.

Bu tesirler doğrudan doğruya tekâmülle ilgili olduklarından, yâni ruhlarla varlıklar arasındaki irtibatı sağladıklarından bunlara tekâmül değerleri de deriz.

Ruhların tekâmül icaplarını yerine getirmek, kaba maddeleri ve kâinat teşekküllerini lüzumlu formlara sokmak için aslî prensipten çıkan kudretlere gelince, bunlar da gene kâinatın dışından ünite'ye inerek oradan âlemleri, küreleri, varlıkları ve maddeleri ferdî ve mâşerî tekâmül icaplarına göre hazırlamak ve yürütmek üzere yüksek tesirler hâlinde kâinatın bütün cüzülerine ve bütününe tevzi ve taksim olunurlar ki bunlara da esasî tesirler veya esasî değerler deriz.

Bunlar herhangi bir madde vasatında, o vasatın cüzülerini bir nokta etrafında toplayarak bir çekirdek kurmak ve onun etrafına diğer cüzüleri çekip madde teşekküllerini meydana getirmek suretiyle maddelerin, cisimlerin, kürelerin, manzumelerin, nebülözlerin ve âlemlerin vücuda gelmesini sağlarlar.

Üçüncü derecedeki tesirler, aslî prensibin icapları dahilinde kâinat dışından gelen ilk ana tesirler gibi doğrudan doğruya dışarıdan gelmeyip kâinat içindeki muayyen safhalarda bulunan bedenler, yâni varlıklar tarafından beden haricine naklolunan tesirlerdir. Esasında gene aslî kaynaklardan gelmiş olan bu tesirler, herhangi bir beden tarafından kullanıldıktan sonra asıl değerini kaybedip bir hayli farklılaşmış ve aslına nazaran kalitesi düşmüş olarak beden dışına aksetmişlerdir. Buradaki düşük kalite tâbirini küçümsemek lâzım gelir. Zira aslî prensibin hiçbir icabının tezahüründe küçüklük, büyüklük diye bir şey yoktur. Buradaki düşük kalite tâbirinin delâlet ettiği mânâ, yürüyeceği vasatlara ve hedeflere göre, tesirlerin ayarlanmış olması icaplarını ifade eder. Basit bir madde kombinezonuna yüksek tesirin gönderilmesi caiz olmaz. Keza, çok mudil madde kombinezonlarına da hafif tesirler fayda vermez. Bütün bunlar, icapların yürüttüğü teknik mekanizmalarla ayarlamıştır. İnsanların birbirlerine yaptıkları tesirler arasında bu üçüncü derecedeki tesirlerin misallerini görmek kolaydır.

Dördüncü derecedeki tesirler ise miktarca kabalaşmış değerlerdir. Bunlar esasî tesirlerin bir madde kombinezonunda kullanıldıktan sonra tamamen değişmiş olarak depo edilen ve lüzumunda otomatik faaliyetlerde kullanılan kaba tesirlerdir. Meselâ bir maddî sistem dahilinde veya bir beden içinde otomatik faaliyetlerin yapılması, bu depo tesirlerin kullanılması suretiyle olur. Evvelce bildirdiğimiz maddelerin manyetik alanları bu tesirlerin şümulü dahiline girer.

\* \* \*

Yukarıdan gelen esasî bir tesirin, maddenin tam ortasında bir mihrak teşkil ederek madde cüzülerini etrafına toplamak suretiyle madde teşekkülâtını meydana getirdiğini ve o maddede muhtelif transformasyonlara uğradıktan sonra kalitesi düşmüş ve başkalaşmış olarak maddeden tekrar dışarı neşredilmeye başladığını ve buna da o maddenin manyetik alanı denildiğini evvelce söylemiştik.

Keza, maddelerin ve bedenlerin birbirlerine tesir etmeleri de bu manyetik alanlarının birbiriyle temasları neticesinde yapmış oldukları alışverişler sayesinde mümkün olur demiştik. Meselâ bir (a) varlığı, (b) maddesinin bünyesinde bâzı değişmeler ve tezahürler elde etmek istiyorsa kendi tesirlerini ihtiva eden manyetik alanını o maddenin manyetik alanıyla temas ettirir. Maddenin manyetik alanından bünyesine intikal eden bu tesirler; (a) varlığı tarafından tâyin edilmiş derece, istikamet, şekil ve dozlara göre matlup olan hareketlerin ve neticelerin o madde üzerinde vukua gelmesine sebep olurlar.

Keza bir manyetizmacının, insanı manyetize etmesi ve onun fizik, fizyolojik ve psikolojik

durumlarında bâzı tadilâtı yapabilmesi de gene aynı yoldan olur. Yâni kendi bedeninin manyetik alanıyla süjesinin manyetik alanını temasa getirmek suretiyle ona tesir eder.

Bunun gibi, bir spiritizma celsesinde insanların ektoplazma dedikleri materyalizasyon hâdiseleri de bedensiz varlıkların manyetik alanlarının medyomun manyetik alanıyla temasları neticesinde, gönderdikleri tesirlerin, bu alandan medyomun bedenine intikal ederek orada istenilen tarzlarda maddî değişmeler, dağılmalar, toplanmalar husule getirilmek suretiyle vuku bulur. Gene fizik medyomların eşyalara tesirleri, fertler arasında görülen telepatiler, sempatiler, antipatiler, transmasyonlar ve diğer maddî hâdiseler hep bu mekanizmayla olur. Yâni bütün bunlar, manyetik alanlar üzerine yapılan tesirlerle, o alanların bağlı buldukları madde kombinezonlarında çeşitli transformasyonların meydana getirilmesi suretiyle olur.

Böylece bir yerde zelzelenin vukuu, bir yanardağ indifai, bir tufanın zuhuru gibi büyük tabiat hâdiselerinin meydana getirilmesinin de gene arzın manyetik alanına vazifeliler tarafından gönderilen tesirlerle temin edildiğinden evvelce bahsetmiştik.

Bütün bu saydığımız tesirlerden başka daha kaba olan ve bu tesirlerle tâli derecede ilgileri bulunan birtakım basit tesirler, basit değerler de vardır. Meselâ bir bedende husule gelen kimyevî reaksiyonlar, hastalara verilen ilaçlar gibi tesirler ki bir atomun, hattâ bir molekülün birim düalitelerindeki değer farklanmalarına nisbetle dahi daha çok kaba oldukları için bunlara kaba yükler veya kaba değerler diyoruz.

\* \* \*

Maddeler tesirleşirken, bir bedenden veya madde kombinezonundan diğer bedene veya madde kombinezonuna tesirler geçerken birtakım değişmelere uğramakta, yukarılardan aşağılara indikçe basitleşmekte, yukarılara çıktıkça da mudilleşmektedir. Bunun sebebi şudur: Bir madde ünitesinden alt madde ünitesine geçerken tesirlerin muhtevası olan değerlerin bir kısmı üst üniteye kullanıldığı için, o tesir ilk gelişindeki hâline nazaran kısmen silinerek ve değerlerinin bâzılarını kaybederek aşağıdaki üniteye iner ve bu hâl alttaki üniteyi kuvvetli bir tesirin zararından otomatikman korumuş olur ki bu da kâinattaki varlıkların ve maddelerin selâmeti için kurulmuş süzgeç mekanizmalarından birisini teşkil eder. Bu mekanizmalar maddeler için lüzumludur. Bunların kıymetini belirtmek için dünyayı misal olarak göstereceğiz. Dünyamıza güneşten, aydan, yıldızlardan, diğer gök cisimlerinden ve seyyarelerden milyarlar kere milyarlarca direkt ve endirekt tesir gelir ve bir tesirler şebekesi bütün dünyayı kucaklar. Dünyadaki varlıklar ve maddelerin her zerresine ayrı ayrı gelen yüz binlerce tesirin hesap edilmesiyle bütün dünyaya inen tesirlerin mecmuunun hiçbir rakama sığmayacak miktarını tahmin etmek mümkündür. İşte bu gelen tesirler arasında hiç şüphesiz dünyayı büyük zararlara sokabilecek olanları da vardır. Fakat çok yukarılardan gelen büyük tesir kaynaklarına ait tanzim mekanizmalarından mâada, tâli tesirler için dünya etrafında kurulmuş bâzı süzgeç mekanizmaları da vardır ki bunlar, bu kudretli tesirleri süzerek onların zararlarından dünyayı korurlar. Bu süzgeç mekanizmalarının hedefi, dünyanın kaldıramayacağı kadar kuvvetli olan tesirlere yol vermemektir. Bu çeşitli mekanizmalar sayesinde o tesirlerin bir kısmı dünyaya uğramadan geçer giderler. Diğer bir süzgeç mekanizması da güneşten gelen tesirlerin atmosferde kurmuş olduğu koruyucu bir mekanizmadır. Bu, dışarıdan gelen veya arzda sunî olarak yaratılan fazla radyoaktiviteler gibi, dünyayı büyük zararlara uğratabilecek bâzı radyasyonları ve tesirleri tâdil eder ve zararsız bir hâle sokar. Bu öyle bir şekilde işler ki güneşten veya şuradan, buradan gelen

vibrasyonlara -dünyaya zararlı olmadıkları müddetçe- dokunmazlar. Fakat bu vibrasyonların dozları muayyen hadleri aşarak dünyayı mutazarrır edebilecek bir hâle geldikleri andan itibaren atmosferdeki bu mekanizma otomatik olarak çalışmaya başlar ve o zararlı ve belki de öldürücü radyasyonları zararsız hâle getirinceye kadar çalışır, onların dozlarını normal seviyeye indirince faaliyetini durdurur. Meselâ böyle bir mekanizma atmosferde olmasaydı dünyada husule getirilen radyoaktiviteler birçok ölümlere sebep olabilirdi.

Bu nevi süzgeç mekanizmaları ile diğerleri hemen hemen her cisim, her madde için mevcuttur. İşte tesirlerin aşağılara inerken değerlerinin azalması da aşağıdakilerin selâmeti için bir nevi süzgeç mekanizması olur.

Alt maddeden üst maddeye çıkarken de tesirlerin mudilleşmesi şundan ileri gelir: Aşağıdan gelen tesirler yukarıya çıkarken oranın bünyesi icabı olarak, daha geniş bir tesirler alanıyla karşılaşılır. Oradaki tesirlerle sempatische olarak onlardan değer almak suretiyle kendi bünyelerini genişletirler ve böylece daha mudilleşmiş bir hâle girerler.

Şu hâlde bir tesir aşağılara indikçe her uğradığı merhalede değerlerinden bir kısmını bıraka bıraka zayıflayarak iner ve kaybolur. Yukarı çıkarken de her merhaleden yeni değerler alarak çoğala çoğala yükselir. Bu hâl hem tesirlerin maddeler arasında yürürken yaptıkları fonksiyonlarının zarurî bir neticesidir, hem de aşağılara indikçe uğradıkları merhalelerde kendilerine sempatische birer vasat bulmalarına imkân kazandırıcı bir icaptır.

Eğer bu süzgeçler ve bu mekanizmalar olmasaydı tekâmül icaplarına göre lüzumlu değişmeleri yapmak için varlık ve madde kombinezonlarına inen tesirlerle o maddeler arasında çeşitli kaynaşmazlıklar olur ve bu tesirler fayda vereceği yerde çoğu kere zararlı olabilirdi. Bütün bu tesir ayarlanma mekanizmaları da gene, yüksek icapları taşıyan üstün tesirlerin kontrolleri altında bulunmaktadır.

\* \* \*

Tesirler, kâinat dışı hakikatlerin maddeye inikâs etmiş durumlarıdır. Maddenin gösterdiği reaksiyonları da kâinat dışına aksettiren gene bu tesirlerdir. Tesirler bir maddeyi tahrik ettikten sonra o maddenin hareketleriyle diğer maddelerin ve o diğer maddelerin hareketleriyle de daha diğer maddelerin hareketlerini mucip olmak suretiyle müselsel tesirler zincirini meydana getirirler ki bu da bir nevi otomatizma olur. Kâinatta böyle otomatizmalarla yürütülen bir sürü iş vardır. Fakat böyle müselsel otomatik faaliyetler de gene ancak yukarıdan gelen vazifeli varlıkların tesirlerinin kontrolleri altında cereyan eder.

Şimdiye kadar ana hatlarıyla bahsettiğimiz tesirler, sonsuz varyeteleriyle çeşitli madde kombinezonları hâlinde, madde bünyelerine girerler ve maddeler arasındaki sayısız alışverişleri temin ederler. Bütün bu tesirler, kâinatı baştanbaşa ve hiçbir insan idrakinin kavrayamayacağı karışık bir şebeke hâlinde sararlar. Bunların her zerresine aslî prensibin yüksek icapları hâkimdir. Bütün bu tesirler sayısız varyetelerine rağmen, ilâhî nizamın büyük ahengi içinde kâinatın en ince maddelerinde tecelli etmiş bir tek kudret hâlinde fonksiyonlarını yaparlar. Kâinatın ilk zerresinden bütününe varıncaya kadar insanların maddî, manevî, cismanî, ruhanî diye vasıflandırmış oldukları her şey, ancak yüksek prensiplerin icaplarını taşıyan bu tesirlerin nizam ve tertipleri dahilinde yürüyebilir. Bu noktayı bütün teferruatıyla sezebilenler için kâinatta tesirlerden azade hiçbir akış ve oluşun mümkün



olamayacağını idrak etmek kabil olur.

\* \* \*

Tesirlerin akışı hakkında bu umumî bilgiyi verdikten sonra onların kâinat cüzüleri arasında vâki olan fonksiyonlanmalarından, bu fonksiyonlanmaların tahakkuku yollarından ve nihayet asıl hedeflerinde husule getirdikleri neticelerinden de bahsetmek lâzım geliyor. Zira kâinatta mâşerî tekâmül hayatının esas bünyesini teşkil eden organizasyon sistemlerinin daha iyi sezilebilmesi için bu mevzuun bilgisinde biraz daha ileri gitmeliyiz. Tesirleşme mekanizmasıyla, organizasyon sistemleri birbirini tamamlamaktadırlar. Binaenaleyh tesirleri mücerret olarak değil, organizasyon sistemleriyle ve bu sistemleri kuran mekanizmalarla birlikte izah etmek lâzım gelir.

\* \* \*

Kâinat baştanbaşa bir organizasyondur. Fakat bu büyük organizasyon içinde bir organlık-organizatörlük durumu ile tebarüz eden organizasyon şekilleri, kâinatın ancak muayyen bir safhasından başlayıp muayyen bir safhasına kadar devam eder. Bunların üst ve altlarındaki organlaşma durumları, insan idraki dışında kalan yüksek prensiplerin nizam ve tertiplerine ait kanun ve kaideler dahilinde vuku bulur. Bununla beraber bunların hiçbirisi büyük kâinat organizasyonunun dışında değildir.

İnsanların sezebilecekleri kısımlardaki kâinat organizasyonları organ-organizatör münasebetleri içinde cereyan eder. Bir organizasyon, kendisinden bir üst olan organizasyonun organizatörlüğü altında çalışır. Burada organizatör mevkiinde bulunan üst organizasyon alt organizasyona ışık tutar. Bu ışık da ona gene bir üst organizasyondan gelmiştir. Bu hâl tâ ünite'ye kadar uzanır. Böylece, ünite'den bütün kâinata tutulan bir projektör, hiyerarşik olarak vazife plânının en alt kademelerine kadar sıralanmış vazife organizasyonlarını yukarıdan aşağıya doğru kateder. Bu sırada her organizasyon bir üstündekinden aldığı ışıkla, kendi vazifelerini görürken bir alttaki organizasyonun da vazife görümündeki ihtiyaçlarına göre o ışığı alttaki organizasyona gönderir. Ünite'den gelen direktiflerle bütün vazife plânının safha ve kademelerindeki organizasyonlar, kendilerine düşen vazifeleri kendi şümmeleri dahilinde ve yukarıdan gelen direktifin ışığı altında ifa ederler.

\* \* \*

Yüksek prensiplerin çizmiş olduğu tekâmül yolunda, her organizmanın muayyen birtakım vazifeleri vardır. O organizmanın bütün elemanları el ele verip -kendi kudret ve liyakatleri derecelerine göre- bu vazifeleri yapmakla mükelleftirler. Hiçbir organın veya organizatörün kendisine düşen vazifeyi terk ve ihmal etmemesi lâzımdır. Fakat hidrojen âleminin henüz ilk safhalarındaki ruhların görgü ve tecrübeleri bu hakikatleri ve zaruretleri idrak edebilmelerine yetecek kadar ilerlemiş değildir. Hattâ az çok inkişaf etmiş olanlarında bile bu durum çok noksandır. Bir kâinat mesuliyetinin muhtelif derecelerdeki payını taşıyan vazife idrakine, bu safhadakiler henüz varmış bulunmamaktadırlar. Onun için, bu varlıklara henüz idare mekanizmasındaki vazifeler tevdi edilemez. Binaenaleyh bunlar büyük vazife organizasyonlarına dahil değildirler. Bu ancak, tekâmülün daha ileri safhalarında bulunan vazife plânlarındaki varlıklara ait bir iştir. Bununla beraber, daha alttaki bu idraksiz, hattâ yarı idrakli varlıkların tekâmüllerine yardım etmek vazifesiyle mükellef kılınmış üstün varlıklar, onların vazife plânına hazırlıkları için hisselerine düşen zarurî işleri yapabilmelerine yardım ederler. Bunun için onlar arasında ileriki organizasyon teşkilâtına hazırlanmak üzere çeşitli topluluklar, gruplaşmalar

olur. Ve vazifeliler yerine göre, az çok otomatik veya az çok idrakli olarak hazırlık işlerine bu grupları ve toplantıları sevk ederler. Bunlar, inkişaf edip idraklerini genişlettikçe hareketlerinde o nisbette artan serbestlikler kazanmaya başlarlar. Ve bu sırada kendilerine yavaş yavaş büyük organizasyon sistemlerinin sezgileri verilir.

İşte, nasıl kaba bir madde; varlık safhasına girip orada bir müddet tekâmül ederek bir nebat bedenini kurmaya başladığı andan itibaren insiyaklarıyla bir topluluğa girmek suretiyle yeni bir inkişaf devresine başlıyorsa o varlık, çok uzun bir tekâmülü neticesinde ve vazife anlayışı tekemmül ettiği nisbette vazife mükellefiyetlerini öylece idrak etmeye başlamış ve mesuliyet duygusunu kazanma yoluna girmiş bulunur. Bu da büyük vazife plânının organizasyonlarına giden geniş yollarını ona sezdirmeye başlar.

\* \* \*

Biraz evvel, bir topluluk içindeki otomatik vazifelerden bahsettik. Şimdi bu otomatik faaliyetlerin izahı üzerinde duracağız. Çarşıdan gelirken elinizdeki paketleri evinize taşıtmak için bir küfeciye verirsiniz. Küfeci onları evinize kadar niçin taşır? Size yardım etmek için mi? Hayır. Onun böyle bir kaygısı yoktur. O bu işi sadece, sizden alacağı beş on kuruşu koparmak için yapar. İşte bu, sizin ona otomatik olarak yaptırdığınız bir iştir. Otomatizmanın çeşitli karakterleri arasında bir tanesi de işte bu misalde olduğu gibi, birisini akli ermediği bir maksat uğrunda aldatıcı veya oyalayıcı birtakım tavizlerle yürütmek olur. Buna göre, bir insanın otomatik olarak tekâmül yolunda yürümesi demek, varması lâzım gelen hedefe bilerek ve isteyerek gitmek kudretini gösteremeyen o insanın nefsaniyetlerine göre önüne ya cazibeli oyuncaklar sererek veya korkutucu, sindirici pozisyonlar çıkararak onun matlup yolda yürümesini temin etmek demektir. Büyük gayelerin tahakkukuna mâtufluk olan bu işler böyle birtakım otomatizmalarla başlar. Bu otomatizmanın ilk yürüyüşlerini hazırlayan hissî ve nefsanî düşünceler ve arzular da müspet veya menfî fonksiyonlarıyla, bu otomatizmanın kuvvetli birer elemanı olurlar. İdrakler genişledikçe ve yapılacak işlerin illet ve neticeleri hakkındaki öz bilgiler arttıkça neticeler yavaş yavaş daha iyi görülür ve aradaki cazibeli veya korkunç otomatizma vâsıtaları birer birer fonksiyonlarını kaybetmeye başlarlar. Artık annesi çocuğunun başını yıkayabilmesi için, ona şeker vadetmek lüzumunu hissetmez. O zaman insan doğrudan doğruya hedefini daha iyi görerek o hedefe ulaşmanın idrakine sahip olmaya ve lüzumuna inanmaya başlamış, vazife plânına doğru yürüyüşün sezgilerini kazanmış bulunur. Esasen arz küresinin kudretli bir tekâmül vâsıtası, mükemmel hazırlayıcı bir mektep oluşu da bundan ileri gelmektedir. Zira vazife bilgisine doğru şuur ve idrakleri zorlayan programlı ve tertipli hâdiselerle kurulmuş büyük bir otomatizmanın -insanları sevk edici- her türlü materyali, sayısız his ve nefsaniyet unsurları dünya mektebinde mevcuttur. Ve dünya hayatı üzerindeki vazifeliler de bu vazifelerini, insanlar arasında bu materyalleri kullanarak yapmaktadırlar. Demek ki dünya; nebatları hayvan ve hayvanları insan safhasına çeşitli otomatizmalarla hazırladığı gibi, insanları da vazife bilgisi ve organizasyon sistemleri sezgisine hazırlayıcı çok zengin varyetelerle doludur. İmtihanlar, eprövler, müşahedeler, tecrübeler, acı veya tatlı bütün his mudileleri, dinlerin vaz'etmiş oldukları cennet, cehennem, ahret müeyyidelerinin çeşitli görünüşleri... Bütün bunlar, kâinatta yapmakla mükellef oldukları büyük ve âlemşümül işlerin, vazifelerin idrak ve şuuruna insanları hazırlamak gayesine mâtuftur. İnsanların; dünya olaylarının illiyet prensibi muvacehesindeki hakikî kıymetleriyle, o kıymetler karşısında kendi durum ve davranışlarını öğrenmelerini, kendilerini ona göre ayarlamalarını ve böylece vazife

bilgisine ve organizasyon disiplinine kendilerini hazırlayabilmelerini sağlamak dünya hayatının esas fonksiyonlarından birisidir. Ancak bu fonksiyonun neticelendirdiği hedefe ulaşmış, kâinata yapacağı işlerin mükellefiyetini benimsemiş olanlardır ki dünya ile alâkalarını kesebilirler.

\* \* \*

Çok geniş bir kâinat mekanizmasının teknik yollarını gösteren organizasyonların faaliyeti hakkında şimdilik kısa bir bilgi vereceğiz. Kâinatlara ve ruhlara hâkim aslî prensibin icaplarına göre yapılmakta olan namütenahi işler vardır. Maddelerin teşekküllerinde, tesirlerin maddelere ve varlıklara tevziatında ve bu tevziatın yerli yerince kullanılmasında varlıkların muhtelif inkişaf safhalarının ve tekâmüllerinin sevk ve idaresinde ve kontrollerinde, onların tekâmüllerine hizmet eden kaba maddelerin çeşitli sayısız tezahürlerinin husule getirilişlerinde, hulâsa kâinatın bütün mekanizmalarında yapılacak sayısız işler ve hizmetler mevcuttur ki bunların her biri ihtisas kabiliyetlerine göre varlıkların, ifasıyla mükellef oldukları birer idari vazifedir. Bu mükellefiyetler -aslî prensibin yüksek icaplarına göre- varlıkların liyakat dereceleriyle mütenasip olarak yapılır ve ona göre varlıklar vazifelendirilir ve vazifelenir.

Vazife duygusuna ve idrakine varmış varlıkların liyakatlerine göre, vazife plânlarında birbirinden derece ve vazife durumu itibarıyla farklı gruplaşmalar, kadrolaşmalar ve organizasyonlar teşekkül eder. Bunlar birbirinin nâzımı, murakıbyı, yardımcısı hâlinde, aslî prensiplerin istihdaf ettiği müşterek gayeye yönelmiş olarak ünite'ye kadar yayılırlar. Bunların yapacakları işler arasında yüksek icaplara göre varlıkların tekâmüllerine hizmet etmek, onlar için maddî vasatlar hazırlamak, henüz otomatik kademede bulunanlara yardım etmek gibi sayısız faaliyetler vardır.

Organizasyonlar bütün bu vazifelerini biraz evvel açıkladığımız gibi, ünite'den çıkıp organizatörlük-organizasyon nizamı içinde aşağılara doğru yayılan direktiflere göre ifa ederler. Şu hâlde, vazife plânına dahil olmuş varlıkların sayısız yollarda ihtisaslaşmaları, vazife liyakatlerini kazanmaları ve bunların neticesi olarak da çeşitli vazifeler etrafında toplanmaları, gruplaşmaları, organlaşmaları ve sistemleşmeleri aslî prensibin direktifleri, müeyyideleri ve icapları dahilinde, onun ışığı altında vukua gelmektedir. İşte bütün bu teşkilât, ruhların tekâmülleri için şaşmadan yürüyen kâinatın, ünite'ye bağlı muazzam idare mekanizmasının teknik cephesini teşkil eder. Bittabî böyle yüksek bir mekanizmada vazife almak için tam idrake varmış olmak, insan üstü seviyeye gelmiş bulunmak lâzımdır. Esasen vazife plânı da ancak hidrojen safhasının bitirilişinden sonra başlar. Vazife organizasyonları hakkında şimdilik lüzumu kadar bir fikir verebilmek için, muazzam kâinat organizasyonu içinde kâinatın bir zerresinin zerresinden daha küçük olan dünyamıza ait faaliyet mekanizmalarından birisini, bu sahada vazifeli olan bir grup idarecisinden aldığımız bilgi ile izah etmek istiyoruz. Aşağıdaki satırlar dünya işleri nizamında çalışan teknik idare grubunun idarecisi, vazifeli bir plân tarafından -yüksek kaynakların tensibi ile- dünyamıza ilk defa verilmiş bu bahse ait yüksek bir bilgiyi ihtiva etmektedir.

“Kâinat içindeki, kâinatı idare eden prensiplerin zaruret ve icapları olan maddî hâdiseler; kâinattaki tekâmülün malzemesini, müşahedesini temin eden unsurlardır. Türlü tekâmül ihtiyaçları için, en ağır madde hâlinde en hafif madde hâline kadar namütenahi transformasyonlar, deformasyonlar ve formasyonlar olur. Bu maddî değişiklikler kâinatın umumî idaresiyle vazifeli varlıkların direktif ve kudretleri kanalıyla ve muayyen sahalarda vazifelenmiş varlıkların faaliyet ve işçiliği ile neticelenir. Kâinatın teknik muhtevasının unsurları olan daimî değişmeler, vazifeli birçok varlığın eseridir. Fakat

bu vazifelileri sevk eden varlıklar gittikçe yükselerek ünite'deki umumî mesuliyet ve kuvvetlere raci olurlar. Şimdi aldığım bir direktifle, muayyen değişmelerin vukuuna âmil olan, onları hazırlayan varlıkların nasıl çalıştıklarını anlatacağım.

“Yüksek prensiplerin icabı olarak vukuu yakın bir değişmenin, olması lâzım gelenin direktifi bize gelir. Zaten kâinatın tekâmül eden her bir varlığı için, onların ihtiyaç ve fonksiyonlarını kontrol ve tesbit eden diğer vazifeli gruplar, bu varlıkların liyakat ve ihtiyaçları derecesini ve onlar hakkında yapılması lâzım geleni bize bildirirler. Yâni yüksek prensiplere paralel olarak direktif veren yüksek varlıklardan başka, bize faaliyetlerimiz hakkında mütemmim malûmat veren diğer başka vazifeli gruplar da vardır. Bir misal vereyim: Dünya hayatını yaşayan bir insan tasavvur ediniz. Onun tekâmülü için muayyen bir değişikliğe, muayyen malzemeye ihtiyacı vardır. Buna ya liyakat kesbetmiştir veya bu onun imtihanlarının, teşevvüşünün, velhâsıl fonksiyoner hususiyetlerinin bir icabıdır. Bu icabı ölçüp biçen, derecelendiren, zamanını ve mahiyetini tâyin eden grup bir başka gruptur. O grubun bize yardımı; mevzubahis insan için husule gelecek hâdisenin evsafını, miktarca değerini, zamanını velhâsıl bizim yapmakla mükellef olduğumuz bütün teferruatını hazırlayıp vermesidir. Meselâ o insanın hasta olması icap ediyorsa hastalığın nevi, ağırlık veya hafiflik derecesi, uzunluğu, kısalığı, tedavi imkânları bize bildirilir. Daha teferruata gireyim: Bu hastalıkta ağırlaştırıcı sebepler olması gerekiyorsa o kimsenin, imkânı az bir yere sevki, tedavi edecek doktorun teşhiste yanılması gibi hususlar da eksiksiz olarak verilir. Artık o bir tek kişinin bu durumundaki tekâmül malzemesi için -icap ederse- birkaç varlık çalışacak, birisi bünyeyi hazırlayacak, bünyedeki mikropların faaliyetini temin edecek, bir diğeri doktorun fikrî durumunu o muayyen anda icap ettiği gibi tesir altında bulunduracaktır. Bu teknik faaliyetlerin sahaları da pek çok branşlara ayrılır. Bunların arasından mühim birkaçını sayacağım. Meselâ, insanların hâlet-i ruhiyelerini muayyen form kalıplarına bağlamak, mevziî, içtimaî formları kurmak ve son bir misal vereyim, medyomları idare etmek... Bunlar gibi çoğaltılabilecek, mahiyet ve ehemmiyetleri birbirinden farklı pek çok faaliyet branşları vardır. Bunların her biri kendi kadrosu dahilinde kendi teknikleri ile çalışırlar. Bu muayyen faaliyet kadrolarının her birinin tekniği birbirinden farklıdır. Meselâ, tabiatta vâki olan fizik değişiklikleri yapmakla mükellef olan grup, medyomları idare edemeyeceği gibi, medyomları idare eden grup da içtimaî hâdiseleri kuran grubun vazifesini ifa edemez. Zaten çalışma zeminlerinin farklı oluşu, bütün bu grupların çalışma tekniklerinin farklı oluşunu icap ettirir.

“Bu teknik vazifeli gruplar muayyen vazifeleri yaparken birçok imkânlardan istifade ederler. Bu imkânlar mahiyet itibarıyla çok değişiktir. Bu arada size teknik tâbirler vermek imkânını bulamayacağım. Çünkü kullanılan bu kuvvet ve imkânların kelimelerle ifade ve tavsif edilmesi güç ve imkânsızdır. Ancak, onları yakın bir mânâda, en münasip şekilde ifade edebilecek olan tâbirleri kullanmakla iktifa ediyorum. Kullanılan kuvvetler elektromanyetik kuvvetler, mekanik kuvvetler, birçok kuvvetlerin muhassalası olan biyolojik kuvvetler ve kozmik kuvvetlerdir. Bunları istihsal etmek için feza imkânlarından, bedenini terk etmiş serbest varlıkların enerjilerinden, üst âlemlerdeki varlıklardan intişar eden enerjilerden, insanların kuvvetlerinden, bedenlilerin kuvvetlerinden (tabiî onlar bunu bilmezler) ki bu bedenliler dünya içinde pek çoktur: insanlar, hayvanlar, nebatlar... gibi. İşte bütün bu imkân ve kaynaklardan istihsal edilen enerjiler bizim enerjimizi takviye ederek (altımızdaki) vazifelilerin de sevk edilişleri ile muayyen neticeleri husule getirirler. Bir cismin muvazenesinin bozulması, meselâ rüzgâr istikametinin idare edilmesi (çünkü rüzgârların muayyen bir

istikamete sevk edilmesiyle bâzı zaman muayyen bir yerde kopacak olan bir tayfunun, muayyen kişilerin tekâmülü için zarureti vardır) keza mevzii bir zelzelede, zelzele için lâzım gelen muvazene deęişiklięinin husule getirilmesi... İşte bütün bunlar için lâzım gelen şartların husule getirilmesi bu saydığım kaynaklardan intişar eden enerjilerle ve o enerjilerin muayyen ve münasip deęer ve tarzlarda vazifelileri tarafından kullanılmasıyla vuku bulur.”

\* \* \*

İnsanlık safhasının, yâni hidrojen atomu devresinin üstünde başlayan vazife organizasyonlarına varlıklar birdenbire sokulmazlar. Bunun için uzun hazırlıklardan sonra vazife plânının icaplarına uygun bir idrak seviyesine ulaşmış olmak gerekir. Bu da dediğimiz gibi ancak, hidrojen âleminin en iptidaî kademelerinden en üst kademelerine kadar geçecek uzun, hem de çok uzun bir hazırlık devresinden sonra olur. İlk varlık hâlinden en yüksek bir insan varlığı hâline gelinceye kadar idrakin böyle bir vazife liyakatini kazanabilmesi için geçirilmesi lâzım gelen safahatı evvelce belirtmiştik. Bu safhaların başında organizasyon sisteminin en iptidaî yürüyüşüne başlangıç olmak üzere nebatlarda otomatik-mekanik insiyaklarla bir nevi topluluk hayatı başlar. Bu topluluklar varlıkların hayatı ilerledikçe daha şümullenir ve mânâsını genişletir. Hayvanlarda bu topluluk daha ziyade tebarüz eder. Henüz bir cemiyet hayatı başlamamış olmakla beraber, ona doğru ilk hazırlıkları ifade eden oldukça mânâlı topluluklar hayvanlar arasında mevcuttur. Meselâ karıncaların, arıların, toplu hâlde yaşayan bâzı hayvanların otomatik toplulukları buna misaldir.

Bunlar insan hayatındaki mâşerî plânlara namzet olan varlıkların tertipli hazırlanışlarıdır. Bittabî bunları birbirlerine bağlayan üst tesirler ve bağlar vardır. Bunlar da bu sahalarda çalışan vazifeli varlıklardan gelmektedir. Böylece, kışlık zahirelerini biriktirmek için karınca toplulukları teşkilâtlandırılır, arı toplulukları keza. Bazan yuvalarını, mütecaviz kartallara karşı korumak için civardaki bütün leylekler bir araya toplanarak bu canavarlarla bir ordu hâlinde harp ederler. Bâzı vahşi hayvanlar aç kaldıkları zaman sürüler teşkil ederek avcılığa çıkarlar. Hayvanlarda sık görülen bu hâller, onların daha üst mâşerî plân hazırlıklarının insiyakî tatbikatını yapabilmelerini sağlamak için vazifeli varlıklar tarafından gönderilen lüzumlu tesirlerle husule getirilmektedir.

Nihayet insanların gene kısmen otomatik, kısmen yarı idrakli olan toplulukları ve cemiyet hayatları gelir. Burada artık yüksek vazife organizasyonlarına ulaşmanın doğrudan doğruya ve en yakın hazırlık tatbikatları başlar. İnsan hayatının gayesi de bu yolda lüzumlu olan hazırlıkları bitirmektir.

Bundan başka, bir insanı teşkil ve idare eden varlığın da o insan bedeniyle, karşılıklı bir organizatör-organizma durumu vardır. O varlık insanın asabî sistem hücrelerinden teşkil etmiş olduğu manyetik alana hâkim olmak suretiyle o hücreler vâsıtasıyla bütün bedeni, organizmayı idare eder. Burada varlık organizatör, beden ise organizmadır.

Bütün bu toplulukların, bu organizasyonların, bu sistemlerin, her madde topluluğunun, topluluk sistemlerinin, kombinezonlarının faaliyetleri, birbirleriyle olan münasebetleri, hulâsa her olay, her durum, her şey ancak, ilâhî nizamın büyük ahengi içinde, bu tesirler mekanizmasıyla sağlanır.

\* \* \*

Her organizmaya yukarıdan, yanlardan, aşağılardan bir sürü tâli ve yan tesirler de gelir ki bu tesirlerin içinde hem o organizasyonun vazifesini kolaylaştırıcı müspet tesirler vardır, hem de onun kuvvetlenmesi, görgü ve tecrübelerinin artması, inkişaf ve tekâmül etmesi için sarsıcı, bozucu ve hattâ

yıkıcı menfî tesirler mevcuttur ve bunlar o organizmanın imtihan, tecrübe ve müşahede tatbikatlarının meydana gelişlerine sebep olurlar. Bütün bu tâli tesirler o organizmanın yetişmesi için idrakli veya otomatik olarak çalışan bir sürü vazifeli varlıktan gelir. Yüksek kâinat mekanizmasına bağlı bu vazifeliler, varlıkların, beden hayatlarındaki vazifelerinde başarı kazanmalarını temin edecek cehit ve gayretleri göstermelerine zemin hazırlamak için -tekâmül materyalleri olarak- ağırlaştırıcı, güçleştirici ve bazan da imkânsızlaştırıcı bir sürü hâdiseyi onların önlerine sürerler. Bu materyaller, varlıkların gittikçe liyakatlerini arttırmaları, kuvvetlenmeleri ve daha üst durumlara kayarak yükselebilmeleri için ilâhî nizamın kanunlarına göre tertip ve tanzim edilmişlerdir. Fakat insanlar, bilgisizlikleri yüzünden bunları daima başlarına gelmiş birer felâket olarak tanırlar.

\* \* \*

Organizasyonların, yüksele yüksele kâinatın üst hudutlarındaki ünite'de nihayet bulduklarını söylemiştik. Ünite'ye varıncaya kadar bu organizasyon elemanları aslî prensibin yüksek icaplarına intibak etmek suretiyle idraken yavaş yavaş birleşirler. O kadar ki ünite'ye girdikleri zaman, pek küçük nüanslar müstesna olmak üzere, onların idrakleri yüksek icaplara her noktasında ve tam liyakatle intibak etmiş bulunur ve o zaman onlar, kâinatşümül yüksek faaliyetlere aşağılarda olduğu gibi, organizatör-organ zaruretlerine tâbi olmadan, insan aklının eremeyeceği tek ve büyük bir organizasyon vahdeti içinde devam ederler. İşte bu, aslî prensibin kâinata ve ruhlara ait kudreti ile, kâinatımızın bütün imkânlarının birleştiği bir hakikattir. Bize nazaran görünen bu cephesine bakarak biz ona ünite diyoruz. Zira orada aslî prensibin ruhlara ve kâinata ait kudretleriyle, kâinat bütünü bir vahdet teşkil eder.

Demek ki organizasyonlar ünite'ye yaklaştıkça, idraklerin, hürriyetlerin ve mesuliyetlerin artması nisbetinde vahdete doğru yürüyüş hızlanır. Organizatörlük-organlık münasebetleri arasındaki bağlar gittikçe gevşer ve nihayet kaybolur. O zaman ünite dediğimiz kâinatşümül vahdet tahakkuk eder. Bu hususta ileride izahat verilecektir.

\* \* \*

Âlemlerin ilk kısımlarında, ilk kaba hidrojen safhasında ruhların henüz hâkim olabildikleri varlıklar yoktur. Bu bakımdan da onlar hakkında zaten böyle bir organizasyon sistemi bahis mevzuu olamaz, hattâ bu ruhların toplulukları da düşünülemez. Burada aslî tesirlerle kurulmuş, ruhların mekanik tekâmüllerini sağlayan, insan aklının eremeyeceği bir idare sistemi vardır. İşte bu idare sistemi altında ruhlar, ilâhî nizama göre taayyün etmiş yollarda mekanik olarak sürüklenirler. Çok uzun süren ve ruhlar için pasif hâllerde geçirilen bu tarzdaki tatbikatlarla bu iptidaî ruhlar varlık safhasına doğru yavaş yavaş yükselirler.

\* \* \*

Varlık safhasındaki bir beden de bir organizmadır. Bunun da kendisini teşkil eden partikülleri arasında organlaşmalar ve sistemleşmeler vardır. Binaenaleyh ona -yukarıda söylediğimiz gibi- aslî prensibin maddeye müteallik olan esasî tesirleri yerine, etraftan tâli tesirlerle birlikte, tekâmül değerleri dediğimiz aslî prensibin ruhlara ait kudretleri gelir.

Bu tâli tesirler de elbette başıboş değildir, bunlar da, evvelce kâinata girdiğinden bahsettiğimiz iki ana tesirin, varlıklardan ve bedenlerden geçtikten sonra değişmiş olarak dışarı naklolunan hâlleridir. Daha doğrusu bunlar, varlıkların manyetik alanlarıdır. Bu tâli tesirler, ruhların ferdî ve mâşerî

tekâmül ihtiyaçlarına göre ünite'nin tâyin ve takdiri gereğince, istikametlerinde en küçük bir inhiraf bile olmaksızın tam zamanında, lüzumu kadar ve ayarlı olarak hedeflerine ulaşırlar. Hiçbir vakit başları boş olmayan bu tesirler kendileri için tâyin ve takdir edilmiş bulunan hedeflere -bir sürü idare, kontrol ve yardım mekanizmalarına tâbi tutularak- ulaştırılırlar. Bunlar; çoğu kere aralarında binlerce çatışma, çarpışma, çekişme ve bozuşma gibi ahenksizlik ve bozgunculuk manzarası arz ederlerse de bu hâl zâhirî bir görünüştür. Hakikatte bütün bunlar tekâmül zaruretlerini yerine getirmek için vukua gelen tertiplerin ve mekanizmaların teknik icapları ve insanları aldatıcı zıt görünüşleridir.

\* \* \*

Şimdi, bu tesirlerin maddelere akışlarındaki tertiplere ait bâzı mekanizmalardan lüzumu kadar bahsedelim.

Evvelce söylediğimiz gibi, tesirin bir maddeye gelmesi demek, o tesiri verici maddenin manyetik alanından alıcı maddenin manyetik alanına çok ince bâzı partiküllerin, yâni pek yüksek hareketleri haiz değerlerin aktarma edilmesi demektir. Bu şöyle olur: Tesiri alan maddenin ihtiyacına cevap verme kudret ve liyakatinde bulunan verici varlığın manyetik alanından bir tesir kalkar. Buna mukabil, alıcı madde veya varlık kendisine ulaşması matlup olan bu tesiri -kendi manyetik alanından bir parçasını uzatmak suretiyle- âdeta davet eder gibi bir vaziyet alır. Daha doğrusu tesirler göndermeye başlar. Biz buna öncü tesir deriz. Bu öncü tesirler grubuna insanların isteklerini, arzularını, ihtiyaçlarını, cehitlerini ve dualarını birer misal olarak gösteririz. Dualar muayyen bir mesafeye kadar yukarılara aksedebilirler. Bu mesafelerin uzunluğu da o duaları yapanların duayı yaparken yukarılara arz ettikleri isteklerin samimiyetine, doğruluğuna ve şiddeti derecesine bağlıdır. Bâzı dualar uzun yollar katedemez, aşağılarda kalırlar. Bunlar zayıftırlar ve bu yüzden de kendilerini gerçekleştirebilecek kudretteki varlıklara rasgelmezler. Bunun da böyle olması icap eder. Bâzı dualar ise çok uzak mesafelere kadar gidebilirler. Bunlar özden gelen ve hakikî tekâmül ihtiyaçlarına dayanan kuvvetli isteklerdir. Kudretli varlıklara ulaşabilen bu duaların tahakkuk imkânları fazladır.

İşte böylece, sanki bir uçak alanından uçağa verilen sinyaller gibi, bu öncü tesirler, gelmekte olan ilk tesiri karşılamak üzere harekete geçerken, o alana inmesi icap eden ilk tâli tesir de idrakli, yarı idrakli ve hattâ bazan da otomatik olarak kendi kaynağından çıkıp ineceği alana doğru yürümeye başlar. Fakat dediğimiz gibi, bu ilk tesir başıboş değildir. Ona, ulaşacağı hedefin istikametini göstermek için, daha üst idrakli kaynaktan gelen diğer bir tâli tesir de refakat eder ki buna güdücü tesir deriz. Bu güdücü tesir ilk tesirle sempatize olmuştur.

Fakat güdücü tesir nisbeten kabadır. Çıktığı kaynağın şuur ve idraki her ne kadar ilk tesirinkinden üstün de olsa gene sinyal vererek kendisini bekleyen manyetik alana onu tam isabetle ulaştırabilecek kudrette değildir. Bununla beraber ilk tesirle doğrudan doğruya sempatize olabilecek ayarda bulunması, kendisinin ona refakatini mümkün kılmıştır. Demek ki iş bu kadarla kalırsa bunlar gene hedefe ulaşamazlar. Burada da iki sebep vardır: Evvelâ, güdücü tesir her şeye şâmil bir idrak genişliğine sahip olmadığından burada yolunu şaşırabilir. Yâni ilk tesirin sempatize olabileceği daha diğer birtakım manyetik saha da vardır ki onlar da ihtiyaçları dolayısıyla bu nevi tesirlere sinyal verebilirler. Hâlbuki bu ilk tesirin buralara gitmemesi icap eder. İşte güdücü tesirin bu husustaki kifayetsizliği yüzünden, diğer alanların vermekte oldukları sinyallere aldanıp kapılarak ilk tesirin istikametini onlardan birisine doğru yöneltmesi de mümkün olur. Saniyen; hedefi istikametinde giden ilk tesire müdahale edip onun mahiyetini değiştirmek veya yolundan çevirmek, hattâ ifna etmek

kudretinde olan diğerk bir sürü parazit tesirle bunların karşılaşması kabildir. İşte güdücü tesirler - bazan çok kuvvetli olan- bu müdahalelere karşı koyabilecek durumda değildirler. Birinci tesir bu tecavüzler karşısında himayesiz kalınca yarı yolda dejenere olup fonksiyonunu kaybedecek duruma gelebilir. Veya diğerk bir yere sürüklenebilir veyahut da dağılıp gidebilir. Hâlbuki, ilâhî nizamda herhangi bir işin aksaması, bozulması, kötü neticeler vermesi gibi nizamı bozucu düzensizliklere aslâ müsaade edilmez. Onun için, bu aksaklığı önleyici tertipler kurulmuştur. Bu cümleden olarak, ilk tesirle beraber gelen güdücü tesirden başka, daha yüksek idrakli, vazifeli kaynaklardan; daha üstün tâli tesirler çıkıp bu kafiye refakat eder ki bunlara da dirijan tesirler deriz. Dirijan tesir, sevk edici tesir demektir. Dirijan tesirler, ilk tesire hedefi bulduran ve onu yoldaki mütecaviz, rasgele parazit tesirlerden koruyan ve icap ederse bu bozucu tesirleri ifna eden daha kudretli tesirlerdir. Bu şuna benzer: Bir katarı ele alalım, bu katarın en önünde bir vagon vardır, onun arkasında bir lokomotif mevcut, bu lokomotifi de bir makinist sevk ve idare etmekte. İşte burada vagon ilk tesiri, lokomotif güdücü tesiri, makinist de dirijan tesiri kabaca sembolize eder. Varılacak istasyondan verilen işaretler ise öncü tesiri gösterir.

Böylece, bu tesir katarı alıcının manyetik alanına gelince güdücü ve dirijan tesirlerin vazifeleri o alanın eşiğinde biteceğinden, ilk tesiri orada, alanın hududunda terk eden bu refakat tesirleri ondan ayrılırlar. İlk tesir ise gayesine uygun olarak o alanda husule getireceği müessiriyetlerle, onun tâbi olduğu madde bünyesi üzerinde lüzumlu değışmeleri yapar, o maddenin muvazenesini bozar, ona muhtelif hareketler yaptırır: Yerinden oynatır, hâl ve şekillerini değıştirir, velhâsıl şiddeti ve istikameti derecesine göre, fakat daima düalite prensibi ve değıer farklanması mekanizmasından istifade ederek o maddede çeşitli hâdiseleri husule getirir. Yalnız; bütün bunların daima yüksek tesirler mekanizmasının kontrolü altında olduklarını unutmamalıdır.

\* \* \*

Yukarılardan alınan tesirler çok mühimdir: Zira bu tesirlerin her biri yükseltici değıerleri ihtiva ederler. Ve maddeler bu yüksek değıerleri ala ala üst plânın daha zengin değıerli maddeleri ile ve tesirleri ile sempatize olabilecek durumlara gelirler. Ve günün birinde de bir üst kademedeki kombinezonlara kayarak onlarla aynı plânda, yâni üst plânda tesirleşmelere başlarlar. Bu suretle, o madde bir üst kademedeki madde kombinezonlarına geçerek bir kademe daha yükselmiş olur ve inkişaf da böylece devam eder gider. Bilâkis, eğer aşağıdan gelecek tesirler fazla olur ve üstten de lüzumlu derecede tesirler alınmazsa bu defa iş tersine döner. Yâni alttan gelecek tesirler nisbeten basit olduklarından o maddenin ona nazaran mudil olan bünyesindeki bütün hareketleri besleyecek durumda bulunmazlar. Eğer bunlar yukarıdan da beslenmezlerse yavaş yavaş o hareketlerin bir kısmı silinmeye başlar. Ve o madde artık, bulunduğu kademedeki diğerk kombinezonlarla dahi alışveriş yapamaz hâle gelir ve ancak kendisi ile sempatize olabilen bir alt kademenin maddeleri arasına karışmış olur ki bu da onun gerilemesi, kıymetlerinin silinmesi demektir.

Şu hâlde bir madde kombinezonunun, daha doğrusu bir organizmanın yükselmesi veya alçalması; ona gelecek üst veya alt tesirlerin kemiyet ve keyfiyetlerine bağıdır ki bu da onu idare eden varlığın, gelecek tesirleri iyi ayarlayabilmesine, lüzumlu olanları organizmasına davet edip, lüzumsuzları bertaraf edebilmesi hususundaki kudretine bağıdır. Yâni bu işler onun mesuliyeti altındadır. Meselâ bir organizmanın her cüzüne gelen milyarlarca tesiri eğer onun organizatörü, o bedeni idare eden varlık iyi ayarlayamazsa ve bu yüzden bâzı cüzümlerin organizatörleri kendilerine tesirleri lüzumundan



fazla davet ederlerse o zaman bu organlara fazla tesirler akmaya başlar ve bunun neticesi olarak da o grupta, diğer gruptaki cüzülere nazaran aşırı bir faaliyet görülür. Bu aşırı faaliyetler gittikçe, o organın umumî organizma nizamına karşı aykırı hareketlerde bulunmasını mucip olur. Ve bu hâl nihayet o organın, organizmada hiçbir nizam tanımayan âsi bir duruma girmesine sebebiyet verir ki buna da kanserleşmiş bir organ deriz. Şu hâlde, kanserleşme vakası, organizma içindeki bir organın, olduğundan daha ileri bir hamle alması, inkişaf etmesi ihtiyacını gösterir. İşte, bâzı organların çeşitli hâllerde böyle muvazeneyi bozucu fazla veya eksik faaliyetlerde bulunması, o organların tâbi bulunduğu organizmanın bir gün, çökmeye ve dağılmaya başlamasını intaç eder. Bu hâl insanların kaba iç organlarında olursa insanlar uzvî hastalıklardan, ölümlerden bahsederler. Asabî sisteme ait partiküller arasında görülürse ruhî hastalıklardan veya şuur bozukluklarından bahsederler. Bütün bunlar varlığın, bedenine gelecek tesirleri, muhtelif sebeplerle veya yüksek icapların tesiri altında iyi ayarlayamamasının neticesidir ki bu sebeplerin başında gene, o varlığın mukadderatıyla ilgili olan, yâni kendi liyakat ve ihtiyaçlarını neticelendiren durumları gelir.

\* \* \*

Tesirler hakkında bu umumî bilgileri verdikten sonra bir insana gelen tesirlerden de bahsedeceğiz.

İnsan denilen şey; bir varlığın, bağlı bulunduğu ruha hizmet etmek için, arz küresindeki kaba maddeleri bir araya toplayıp kendisine vâsıta olarak kullanmak maksadı ile teşkil etmiş olduğu bir bedendir.

Varlık bu bedeni ancak yüksek vazifeli varlıkların yardım ve direktifleriyle kurabilir. Esasen varlık da, ruhun bütün ihtiyaçlarına cevap verebilecek şekilde, kâinatın bir noktasında temerküz etmiş çok ince madde partiküllerinden ibaret olan ve ruhun ihtiyaçlarına ait bütün ifadeleri kâinat boyunca taşıyan muayyen bir enerjiler veya tesirler mudilesidir, demiştik. Yalnız şunu ehemmiyetle tebarüz ettirmek isteriz ki buradaki nokta mefhumunu, dünyadaki mekân mefhumuna kıyasla sabit, donmuş bir yer gibi düşünmemek gerekir. Bu, fizik şartlar altında anlaşılması ve anlatılması zor ve ekseriya imkânsız olan bir mefhumdur. Bu hususta şu kadar söyleyelim ki bu noktayı fizik bakımdan değil, idrakî bir nokta olarak anlamaya çalışmalıdır. Bu öyle bir noktadır ki idrak nerede tesbit edilirse orada mevcuttur. Demek ki o nokta hem kâinatta muayyen bir yerdedir, hem de her yerdedir. Bunun üzerinde düşünenler bu bapta birçok şey sezmeye başladılar. Bu sezgi yalnız bu hususta değil, diğer bâzı problemlerin hallinde de onların işlerine yarar. İlerideki idrakî mekân veya kürevî mekân bilgisi bu sezgiye insanları daha iyi hazırlayacaktır.

İşte varlık; bu mânâda kabul edilmesi iktiza eden bir noktada temerküz etmiş bir tesirler veya enerjiler topluluğudur. Ve bunlar da bir ruha aittir. İnsanların anladığı satıh zamanı ve mekânı ölçüsüne girmeyen böyle çok ince enerjilerden veya tesirlerden mürekkep bir varlık; âlemlerin kaba kürelerine doğrudan doğruya tesir edemez. Hâlbuki ruhun -muhtelif tatbikatı sırasında- bu kaba kürelerin maddeleriyle de karşılaşması lâzım gelmektedir. Ruha hizmet edecek varlığın bu hizmeti yapabilmesi için, diğer tâbirle ruhun hizmetinde olmanın icaplarını yerine getirebilmesi için bir kürede, kendisine o kürenin maddelerinden bir beden kurması lâzım gelir. İşte bu lüzuma göre, onun için vazifelendirilmiş yardımcı varlıklar faaliyete geçerek böyle bir bedenin kurulmasında ona yardım ederler. Varlık, kurulan bu bedene -ruhundan gelen tesirlerle- bağlanmış ve onu hâkimiyeti altına almış olur ki evvelce de söylediğimiz gibi, buna enkarnasyon derler. Bu şöyle olur:

Evvelâ tatbikat yapılacak kürede bir aile birimdüalitesine, yâni bir erkekle kadının bir araya gelerek bir birim teşkil etmesine ihtiyaç vardır. Bu ihtiyaç yerine getirildikten sonra üst vazifeli yardımcı tesirlerle erkek ve kadın tohumları birleştirilerek aşılınmış bir yumurta meydana getirilir. Varlık bu aşılınmış yumurta ile irtibata geçer. Burada varlık beyin hüceyrelere ait varlıkların manyetik alanlarına yaptığı müdahalelerle rüşeymin beynini, daha doğrusu beyin hüceyrelere kurmaya onları sevk eder. Zaten insan varlığı spatyomda iken bu yüz binlerce beyin hüceyresi varlığını bir arada toplu olarak tutuyor ve onların manyetik alanlarına tesir ediyordu. Bu suretle beyin hüceyrelere varlıkları insan varlığının tesir ve yardımlarıyla kendi bedenlerini, yâni beyin hüceyrelere kurarlar. Varlık, kurulmuş olan bu beyin vâsıtasıyla asabî sistemin diğer kısımlarını kurar. Bu da olduktan sonra asabî sistem vâsıtasıyla beden diğer bütün teşekkülâtını meydana getirir. Bedeni kurarken annenin maddelerinden istifade edilir. Yâni teşekkül etmekte olan ceninin beden materyalleri, annesinin bedenini teşkil eden maddelerden alınır.

İnsanın bedenine hâkim olan varlık, doğrudan doğruya, beyin hüceyrelere ait yüz binlerce varlığın manyetik alanlarından müteşekkil manyetik alanlar sentezi üzerine müessir ve hâkimdir. Yâni beden beyin hüceyrelere tarafından idare edilir. Ancak bu idare, beden varlığı olan ve bir ruha ait bulunan enerjiler topluluğunun, insan varlığının hâkimiyeti altındadır.

Rüşeymin ilk devrelerinde beyin hüceyrelere topluluğuna ancak lüzumu kadar tesir gönderilir. Varlık, evvelce bahsetmiş olduğumuz, kendisine mahsus idrakî temerküz noktasını terk edip, heyet-i umumiyesiyle beden içine dağılmaz. Enerjiler veya tesirler mudilesi hâlinde o idrakî temerküz noktasında toplanmış hâlde bulunan durumunu daima muhafaza ederek ancak lüzumu kadar miktardaki tesirlerinden bir kısmını beyin hüceyrelere manyetik alanına gönderir, bir kısım tesirleriyle ona bağlanır. Rüşeymin inkişafı, ceninin tekâmülü ve nihayet insanın doğumu anlarında ihtiyaca göre onun, beyin hüceyrelere manyetik alanına göndereceği ve bağlayacağı tesirlerin miktarı da artar. Ve insanın doğduğu sırada tesirlerinin mühim kısmı ona bağlanmış bulunur. Dünya anlayışına göre, idrakî noktada mevcut olan bu enerjiler mudilesinin sekizde yedisi bedene bağlanmış olup ancak küçük bir kısmı yarı serbest hâlde o idrakî noktada kalmıştır. İşte insanların enkarnasyon dedikleri şey budur. Görülüyor ki burada varlık ne beden içine girmiştir, ne de bütünü ile beden organlarına dağılmıştır. O, tekmil beden hayatı boyunca bütünlüğünü, izah ettiğimiz idrakî temerküz noktasında muhafaza eder. Büyük bir kısmını beyin hüceyrelere manyetik alanlar sentezine gönderir ve bağlar. Unutulmasın ki bütün bunlarda gene yüksek tesirlerin yardımları vardır. Bu beyin hüceyrelere bağlanmış olan tesir sahalarına insanlar -mahiyetini iyice bilmeksizin, sadece müşahedelerine göre-şuur demişlerdir. Fakat varlığın serbest kalan, beyin hüceyrelere bağlanmamış kısımları o insanın muhitindekilerce ve kendisince meçhul kaldığından ona ait insanlar açık bilgiler elde edememişlerdir.

\* \* \*

Yalnız şu var ki insanı idare eden varlık bir bütündür. Her ne kadar kendi enerjilerinin küçük bir kısmını beyin hüceyresinin manyetik alanı dışında bırakmış ise de gene bütünlüğü ve tekâmülü icabı olarak bu kısım da bedenden tamamen ayrılmış değil, onunla sıkı bir münasebet hâlinindedir. Binaenaleyh serbestliği tam değildir. Esasen bu iki kısmın arasındaki sıkı münasebetler sayesinde ki o varlık dünyada bedene bağlı kısımlarının; tekâmülü istihdaf eden faaliyetlerinden faydalanır ve böylece bedenlenmenin zarureti yerini bulmuş olur.

\* \* \*

Varlığın beden dışı durumu insanların şuurlarına direkt olarak çarpmaz. Zira insan ancak, varlığın kendisine göndermiş olduğu tesirlerin bir kısmıyla şuurlanır ve kendisini yarım yamalak idrak etmeye çalışır. Kendisine gelmeyen kısımlarına ait bâzı müphem sezgileri bulunmakla beraber, bunlar hakkında açık bir idrake sahip değildir. İşte insanların bazan derin bir iç murakabesi yoluyla sezebildikleri iç varlıkları, öz benlikleri, öz varlıkları dedikleri şeyler, bedeninin dışındaki hakikî varlığının nisbeten serbest durumlarıdır. Buna nisbeten diyoruz çünkü o ne kadar serbest olsa gene tekâmülüne ait dünyadaki vazifelerinin zaruretiyle bedeninin bütün durumlarını takip etmek, o durumların icaplarını yerine getirmek mecburiyetindedir. Bu onun vazifesidir. Bedenin ölümüyle, bağlı olan kısımları bedenden çözülmekten sonra, serbest kalan kısmını da tam serbestliğiyle kullanamaz. Zira endirekt olarak, yâni bağlı olan kısımlarıyla, bedeninin zaruretlerinden kendisini tamamıyla azade kılamaz. Bedene bağlı olan taraflarıyla bedenden aldığı intibaların -o ana mahsus tekâmül zaruretlerine göre- hazmedilmesi, neticelendirilerek ruha aksettirilmesi gibi onu, bedeni üzerindeki faaliyetleriyle daima meşgul edecek mecburî iştilgal sahaları vardır.

\* \* \*

Tekâmülün icaplarından olarak varlık, kendisinde mevcut kıymetlerin ve müktesebatın pek cüzi kısımlarını ara sıra beyne aksettirir. İşte insanlar varlıklarının bu serbest taraflarından, beyinlerine akseden bu tesirlere -gene mahiyetlerini pek anlamaksızın- dikkat etmişler ve onları şuuraltı diye ifadelendirmişlerdir. Şu hâlde insandaki şuur; varlığın bedene, daha doğrusu beyin hüceyresinin teşkil etmiş olduğu manyetik alanlar sentezine doğrudan doğruya olan bağlantısı ile akseden kısımlarının tezahürüdür. Bir de varlığın -dediğimiz gibi- beden dışındaki idrakî bir temerküz noktasında kalıp beynin manyetik alanına bağlanmamış kısımlarına ait şuur ötesi sahası vardır ki bunu da iki kısımda mütalâa etmek lâzım gelir. Bunlardan birisi şuuraltıdır. Bu saha, varlığın geçmiş hayatlarına ait intibalarını ihtiva eden kısımlardır. Şuurüstü dediğimiz ikinci kısım ise varlığın, serbest kalan tarafının devamlı olarak ruhundan ve diğer varlıklardan aldığı tesirleri ihtiva etmektedir. İşte şuurla şuurüstü münasebetleri neticesinde; insanların ruhî plândan diğer varlıklardan aldıkları tesirlerle şuurları arasında münasebetler ve alışverişler kurulur, beyin, aldığı ruhî tesirlerle şuurüstüne bağlanır. Yâni şuurüstü kanaldan kendisine ruhanî plâna ait intibalar gelir.

\* \* \*

Şu hâlde tesirleri, asıl merkez olan şuur sahasından alarak kullanılmak üzere lüzumlu yerlere sevk eden sayısız asabî merkezler vardır ki bunlar esas fonksiyonları bakımından birer merkez değil, birer istasyondur. Ve organizmaya dağılan tesirler ayrı ayrı fonksiyonlar görse dahi bunların kaynakları birdir ve daima birbirleriyle münasebetleri mevcuttur. Şuur ötesinden gelen tesirler, varlığın beyin hüceyresinin manyetik kanalına doğrudan doğruya bağlı bulunan sahaya inerler. Oradan da tekâmülün icaplarına göre, bedeninin yaşaması için lüzumlu olan yerlerde kullanılmak üzere asabî istasyonlara gönderilirler.

Demek ki insanlar bir, varlıklarından gelen bu tesirlerle, bir de çevrelerinden aldıkları tesirlerle daima karşı karşıya bulunmaktadır. İşte insan; öz varlığından gelen tesirlerle dünyadaki çevresinden aldığı tesirlerin muvazenesi içinde yaşar.

\* \* \*

Beden ölünce ne olur? İnsanların gene yanlış olarak dezenkarnasyon dedikleri ölüm vâkı olunca beyin hüceyresinin varlıkları bedenlerini, yâni enkarne oldukları beyin hüceyresini terk ederler. Fakat dağılmazlar. Zira artık bedeni terk etmesi icap eden varlık onlar üzerindeki tesirini bedenini bıraktıktan sonra dahi kaldırmaz. O varlıkların manyetik alanlarına göndermekte devam ettiği tesirleriyle onları spatyomda da daima bir arada tutar ve tesiri altında bulundurur. Bittabî onlardan da tesir alır. Spatyomun ilk zamanlarında ileride izah edeceğimiz gibi, bir varlığın kendi ruhundan gelen tesirler müstesna, yukarıdan, aşağıdan ve civardan gelen bütün tesirler ve irtibatlar kesilir. O yalnız kendi varlığı ve şuuraltının bilhassa son hayatına ait intibaları içinde mahsur kalır. Ve bu sırada beyin hüceyresinin varlıklarıyla daimî surette münasebette bulunduğu o varlıklarda da mevcut olan dünyaya ait intibaları toplayarak onlardan kompozisyonlar yapabilir. Bu faaliyet de ekseriya çok ıstıraplı olmasına rağmen kendisine lüzumu olan murakabeyi yapmak imkânını verir. Bu murakabe ile lüzumlu olan neticeleri elde ettikten sonra tekrar kendisine yukarılardan ve civarlardan tesirler gelerek uyandırılması ve idrakinin artırılması temin edilir. O zaman hakikî varlığını anlayabilecek duruma girer. Bu sırada bittabî beyin hüceyresinin varlıkları da kendilerine göre tekâmüllerini yapmış olurlar. Bu suretle uzun birtakım ameliyelere ve vetirelere tâbi tutulup yeniden dünyaya girmek hazırlığını ikmal ettikten sonra kendisine, dünyadaki tekâmülüne en elverişli olan geniş bir imkân sahası içinde hayatının şekillerini ve şartlarını intihap hakkı verilir. Bu sahanın, yâni kendisine arz edilen intihap sahasının genişliği onun idrakine göre kazanmış bulunduğu hürriyeti derecesine bağlıdır. Eğer idraki çok dar ise bu saha da onun için çok dar olur ve bâzı ahvâlde de hemen hemen hiç yok denecek kadar kendisine az bir intihap sahası bırakılır. Eğer idraki bütün dünyayı şumulüne alacak kadar genişlemişse o zaman da onun, dünyada tekrar bedenlenmesine ve tatbikat yapmasına lüzum kalmaz. İşte böylece o kendi intihap hürriyeti derecesine göre dünyadaki muhitini hazırladıktan sonra, tesiri altında bulundurduğu beyin hüceyresini varlıklarını -manyetik alanlarına tesir etmek suretiyle- ana rahminde teşekkül edecek bir ceninin beynini kurmak üzere o annenin bedenine sevk eder. Ve evvelce izah ettiğimiz vetire yeniden, yeni şartlar altında tekrar başlar.

\* \* \*

Fakat hiç unutulmasın ki bütün bu işlerin ilâhî nizama uygun olarak yürümesi şart olduğundan bunu temin eden yüksek tesirlerin ve idareci enerji mudilelerinin daima murakabesi ve nezareti -her yerde olduğu gibi- burada da mevcuttur.

Şunu da belirtmek isteriz ki daima insanı idare eden varlığın tesiri altındaki beyin hüceyresini varlıkları elbette ona ebediyen bağlı kalmayacaklardır. Zira onlar da bu sayede birer insan bedenini müstakilen idare edebilecek kudreti kazanabilmek için kendilerine lüzumlu olan hazırlıkları yapmaktadırlar. Ve hazırlıklarını ikmal ettikçe birer birer kendilerini o varlığın tesirinden ayıracaklar ve bir beyin hüceyresi olmaktan kurtulacaklardır. Bunların da müstakil birer insan varlığı hâline girebilmeleri için dünyadan ayrılıp dünya dışı muhtelif ara vasatlarda tatbikatlar geçirmesi lâzım gelmektedir. Ancak bu suretle bir insan bütününe idare edebilecek duruma geldikten sonra, gene bir insanın beyin hüceyresinin manyetik alanlar sentezine tesir ederek dünyadaki tekâmüllerini insan hâlinde, yâni insan bedeni vâsıtasıyla yapmaya başlarlar.

\* \* \*

Bu bilgilerden sonra insan varlığının bedenlenmesi tâbirini bu geniş mânâda anlamak ve ete girme demek olan enkarnasyon mefhumu gibi dar bir çerçeve içinde düşünmemek lâzım gelir. Enkarnasyon

tâbiri; zorla hüceyreler içine sevk edilerek onlara bağlanan daha basit varlıklar hakkında kullanılabilir. Fakat insan varlığı için doğru değildir.

Şu hâlde insanın bir bedenle olan münasebeti, onun beyin hüceyresinin manyetik alanına hâkimiyeti ve bu vâsıta ile de bütün organizmasına tesirlerini göndermesi şeklinde olmaktadır. Bu da o bahsettiğimiz temerküz noktasından varlığın, bedene göndereceği tesirlerinin büyük bir kısmı ile temin edilmektedir. Tesirlerin az bir kısmı da beden dışındaki noktada az çok serbest olarak daima bulunmaktadır.

\* \* \*

Bedendeki tesirler, bedeni idare eden varlığın kontrolü altında ve yüksek tekâmül icaplarına göre bedenin bütün fizik, fizyolojik, biyolojik ve ruhî fonksiyonlarını yerine getirirler. Burada hiçbir şey zerre kadar aksamaz. Bu tesirlerin fonksiyonları, kâinatın umumî fonksiyonundan ayrı değildir. Onun büyük ahengi içinde cereyan eder ve o ahengin dışına çıkamaz.

Zaten ilâhî nizam bütün kâinatın durum ve hâllerini o kadar mükemmel bir ahenk içinde tertiplemiş, o kadar mazbut bir mekanizmaya bağlamıştır ki bütün sonsuz görünüşlerine rağmen, kâinat olayları bir tek yürüyüş hâlinde akıp gider. Bu hakikati görebilenler için, bir tek beden ve bütün kâinat birbirinden ayrılmayan iki mekanizmadır.

\* \* \*

Bütün varlıklarıyla birlikte kâinatın her zerresine bir sürü tesir gelir. Milyarlarca zerrenin teşkil ettiği bir cisme, milyarlarca cismin teşkil ettiği bir güneş sistemine, milyarlarca güneş sisteminin teşkil ettiği bir nebülöze ve sayısız nebülözlerin teşkil ettiği bir âleme, nihayet hidrojen realitesi dışında gene sayısız âlemlerden müteşekkil kâinat bütününe gelen tesirler mudilesinin bir zerresini dahi insan idraki lâyıkiyle kavramaktan âcizdir.

İşte ilâhî nizamın kâinattaki icaplarını yerine getiren, bu icaplar içinde kâinatın ahengini kuran ve onu kucaklayan bu tesirler vahdetidir ki bütün hareketleri ve durumları meydana getirir ve ruhların kâinatla münasebetini ve tekâmül akışının zarureti izah eder.

\* \* \*

Madde kombinezonlarının muhtelif değişmelerinin ve üst değerler almalarının, maddelerin inkişafında ne kadar büyük roller aldığını izah ettik. Ruhun kâinatla irtibatının yegâne gayesi tekâmül olduğuna göre, ruha hizmet eden varlığın bu değişmelerden istifade etmesi ve bunun için de sayısız madde kombinezonlarıyla karşılaşması zarurî olur. Madde kombinezonlarının sayısız kürelerde, sayısız şekilleri ve dereceleri vardır. Bir kürenin, bilhassa arz küresi gibi madde teşekkülâtı en zengin olan kürenin imkânlarından başka, gene sayısız diğer kürelerin madde kombinezonlarına ait imkân zenginlikleri ruhların tekâmüllerine yarayan bol materyallerdir. Fakat bir varlığın bu materyal bolluğundan lâyıki ile istifade edebilmesi için birbirinden çok farklı ve dereceleri çok değişik olan bu sayısız kombinezonlarda yaşadktan sonra onları değiştirmesi ve üst kısımlara geçebilmesi, kendi bulunduğu alt merhalede kullandığı madde kombinezonlarını bırakması iktiza eder ve illâ yukarı kombinezonlara ulaşamaz ve basit durumunda kalır. Hâlbuki onun esasen, bu madde kombinezonlarında tatbikat görmesinin gayesi daima yukarılara ulaşmak ve böylece hizmet ettiği ruhun maddelerle olan tekâmül safhalarının ikmalini sağlamaktır. O hâlde bir varlık, ihtiyacına göre evvelâ bir kürenin maddelerinden kurulmuş bedenle sıkı irtibata geçecek, kendi süptil vibrasyonları

ile onun her zerresine hâkim olacak ve onu, mensubu bulunduğu ruhun ihtiyaçlarına göre kullanarak bu sayede o küredeki kaba madde kombinezonlarından ve bu kombinezonlarla diğer bedenler arasındaki münasebetlerden doğacak hâdise vibrasyonlarını idraki kanalı ile ruha gönderecektir ki onun bedenle olan bu irtibatını insanların enkarnasyon diye isimlendirdiklerini evvelce söylemiştik.

Varlığın, bedende işi bittikten sonra artık orada kalmasına lüzum ve ihtiyaç yoktur. Zira bu, kendi tekâmülü aleyhine olur. Binaenaleyh işi bitince varlık, bedeni terk edecek ve başka madde kombinezonları imkânları içine girecektir. İşte bir varlık, bir beden bütünü imkânlarından faydalandıktan sonra ondan daha üstün başka bir madde mudilesi şartları içinde de tatbikatlara girişmek zaruretindedir. Fakat bu hâlin tahakkuk edebilmesi için onun, ilk madde mudileleri şartlarından ayrılması, bedenini terk etmesi lâzımdır ki buna da insanlar dezenkarnasyon veya ölüm demektedirler.

\* \* \*

Ölüm; ilâhî nizamın ahengi altında, muayyen bir andaki değer farklanmasının miktarî bir ifadesidir. Yâni bir dünya bedeni, dünya hayatı boyunca hizmet ettiği ruha, kendisinden beklenen hizmeti lüzumu derecesinde gördükten sonra artık onun o ruha vâsıtalık yapmak gayesi ortadan kalkmış olur. Bunun neticesinde de o bedendeki değerlerin azalması icap eder. Zira ilâhî nizamda lüzumu kalmayan bütün vetirelerin tasfiyesi zarurîdir. İşte bu zaruretle, kendisinin canlanmasına sebep olan varlık karşısında, bütün fonksiyonlarını ikmal edip artık işe yaramaz hâle gelmiş dünya bedenine yukarıdan inen tesirler, yâni değerler kesilir. Bu tesirlerin kesilmesiyle onun kombinezonlarındaki hareketlerin bir kısmı silinmeye başlar. Bu sırada aşağıdan gelen tesirlerin de müdahalesiyle o beden artık eski şeklini ve hâlini muhafaza edemez. Parçalanmaya ve dağılmaya başlar ki bu hâlin kalitatif olarak görünüşü ölümdür. Ve bu da beyindeki hüceyre varlıklarının bedenlerini terk etmeye başlamasıyla gerçekleşir. Zira beyindeki hücrelerin bedenlerini terk edişleri, bu hücrelere hâkim olan varlığın bedenle olan alâkasını kesmesi demektir.

Dünya hayatı boyunca bu bedenden istifade etmiş olan varlık; müteakip inkişaf ve tekâmül safhalarına devam edebilmek için daha üst tesirlerin değer ve mekanizmaları sayesinde, daha müsait kombinezonlarla beslenmeye ve zenginleştirilmeye muhtaçtır.

Bir dünyadaki bedenlenmeler serisinde, varlığın ölümleri ve doğumları tevali ede ede nihayet o dünyadaki işi biter. Bu suretle orada ebediyen terk edilmesi icap eden bedene ait üst tesirlerin miktarı son defa olarak azaltılırken, diğer taraftan ve aynı zamanda kazanılması lâzım gelen başka bir âlemin bedenine ait tesir miktarları ve değerleri çoğaltılır. Demek ki ruhun tekâmülüne hizmet eden varlık dünyadaki son ölümüyle o vasattan ayrılacak ve imkânları çok bol ve şümüllü bir üst vasata geçecektir. Şu hâlde nasıl, bir ruhun tekâmülü için kâinattaki onun süptil maddî vâsıtasının, yâni varlığının kaba bir kürede doğuşu bir icap ve zaruret ise ruhun müteakip tekâmülüne hizmet edebilmesi için bu süptil varlığın işine yaramayacak hâle gelmiş olan kaba vasatları terk ederek muhtaç olduğu daha üst vasatlara geçmesi de o kadar kuvvetli bir icabın zarureti olur.

\* \* \*

Bir insanın ölümünü intaç eden bütün şekiller ve hâller, hastalıklar, felçler, cinayetler, kazalar, tabiat hâdiseleri sadece bu icap zaruretlerini, o varlığın müteakip inkişaf ve tekâmülüne en uygun gelecek tarzda yerine getirmek içindir. Bu hakikati öğrendikten sonra artık ölümü ve ölüme sebep olan

hâlleri birer felâket telâkki etmenin hiçbir mânâsı kalmaz. Buradaki bütün dâva, ölüm denilen, bu alt vasattan üst vasata intikal sırasında insanın alt vasatta iken, yâni dünyada iken kendisinden beklenen işleri lâıyıkıyla bitirmiş olması ve muvaffakiyetle hayatını geçirirken kendisine yegâne rehberlik eden vicdanının yüksek realitelerinden ayrılmamış bulunması lâzımdır. Böyle yaptıkça hem o yüksek realitelere uymakla doğru yolu kaybetmemiş olur, hem de vicdanının bu suretle daha ileri inkişaflarını temin ederek onun kudretlenen rehberliğinden o nisbette çok faydalanmış bulunur. O hâlde dünyada vicdan, tekâmül yolunda insanların en kudretli dayanağı ve kurtarıcısıdır.

# DÜNYA, AHENKSİZLİK, AHENK



İnsan hayatında, vicdan şeklinde görülen inkişaf mekanizması, yalnız bu safhaya mahsus değildir. O, dünyadaki bütün varlıkların tâbi buldukları bir inkişaf ve tekâmül hazırlığı mekanizmasıdır. Binaenaleyh vicdanı lâıyk olduğu bu umumî kıymetiyle tarif etmek ve anlamak gerekir.

Vicdan; varlıklar için, bütün fiil ve hareketlerin gayesi demek olan vazifenin gerçekleşmesine yönelmiş bir hazırlık mekanizmasıdır.

Bütün varlıkların gayesi tekâmül olduğuna ve insanlık safhasındaki tekâmülün mânâsı da dünya üstü vazife plânına hazırlanmak olduğuna göre tarifi, vazifeye hazırlık mefhumuna dayanan vicdan mekanizmasının dünyada bütün varlıklara şâmil olması iktiza eder. Diğer taraftan idrakle vicdanın inkişafı arasında birlik vardır. Hâlbuki varlıkların inkişaf kademelerine göre idrakleri çok değişiktir. O hâlde idrakleri farklı varlıklar arasında da vicdan anlayışları ve vicdan tatbikatı o nisbette farklı olacaktır.

\* \* \*

Şimdiye kadar vicdanın ancak insan safhasındaki durumu mütalaa edilmiş diğer safhalarına tekabül eden durum ve hâlleri nazarı itibara alınmamıştır. Bu hâl insanlara vicdanın; ilk nebat hayatından insan hayatına kadar geçen safahatının birbirini takip eden akışını mütalaa etmeye fırsat vermemiştir. Hâlbuki vicdanın, dünya hayatı bütünü içinde mütalaa edilmesi; tekâmül bilgisinin daha iyi anlaşılması bakımından lüzumludur. Vicdanın umumî ve şümüllü delâleti içinde mütalaaası düalite prensibi ve değer farklanması ışığı altında yapılır.

\* \* \*

Bütün âlemimizde her şeyin düalite prensibi ve değer farklanması mekanizmasıyla vukua geldiğini, hiçbir zerrenin, hiçbir hâdisenin ve mefhumun bu prensip dışında kalamayacağını evvelce bütün tafsilâtıyla izah etmiştik. İşte, dünyamızda tekâmül hazırlığının kuvvetli bir mekanizması olan vicdan da bu prensibe tâbi bulunmaktadır. Şu hâlde vicdan; bir birim düalitedir. Birim düalitenin birbirine zıt iki unsurdan teşekkül etmiş olduğunu belirtmiştik. Vicdan düalitesinin bu zıt unsurlarını izah edeceğiz.

Herhangi bir birim düalitenin zıtlarının mevcudiyeti onun, fonksiyonunu yapabilmesi için şarttır. Zıtlar olmayınca o birimin mevcudiyetinin gayesi tahakkuk edemez.

Şu hâlde inkişafı sağlamaya mâtuf olan vicdanın zıt unsurlarından birisi, yâni üst taraftaki, vazife sezgisine yönelmiştir. Buna mukabil diğer zıddı, yâni alt unsuru da evvelkinin vazife sezgisi yolundaki yürüyüş hızını kesen bir nefsaniyettir. Binaenaleyh birincisine kısaca vazife hazırlığı unsuru, ikincisine de nefsaniyet unsuru diyeceğiz.

Demek, dünyadaki varlıkların vazife plânına hazırlanmaları için işleyen vicdan mekanizmasının birisi vazifeye, diğeri nefsaniyete yönelen birbirine zıt iki unsuru vardır ki bu iki unsurun mütemadi değer farklanması neticesinde, yâni zıtlardan birisinin veya diğerrinin daha üstün değerler ve tesirler alması neticesinde vukua gelen çatışmaları, mücadeleleri, muvazene hâlleriyle vicdan mekanizması çalışır. Ve varlıkların ilerlemeleri de bu muvazene hâllerine göre çeşitli formlarını alırlar. Bu çatışmalar ve muvazene hâlleri dünya varlıklarının bütün kademelerinde; o varlıkların insiyak, sezgi ve idrak kudretlerine göre mevcuttur.

\* \* \*

İnsanlar; nebatlardaki, hayvanlardaki ve hattâ bir kısım insanlardaki bu düalitenin mevcudiyetini

idrak edemezler. Zira bu mekanizmanın, insanların anladığı mânâdaki formu ancak insanlarda görülür. Vicdanın bu formu alabilmesi için idrakin, insanlarda tezahür eden seviyeye ulaşmış olması lâzımdır. Binaenaleyh insanlığın altındaki kademelerde görünen inkişaf düalitesinin; insanlardaki vicdan şekline benzerliği elbette olmayacaktır. Bununla beraber, dünyada az çok müstakil ve serbest duruma girmiş en iptidaîlerinden itibaren bütün varlıklarda bu inkişaf düalitesi vardır. Ve onların -pek çok yavaş da olsa- inkişafı bu mekanizmanın işlemesine bağlıdır. Dünyada pek iptidaî hâlde bâzı hayat hamlesi kırıntıları, nebat bedenini kullanan varlıklarda görünmeye başladığından insanın, idrakinin düalite prensibi şümulünü, onlara kadar uzatması mümkündür. Bununla beraber, bu mekanizmanın insanlarda görülen vicdan şekli, mükemmelleşmiş ve tam formunu almış bulunduğundan bu ismi, onun altındaki varlıklara da teşmil ederek zihinleri karıştırmamak için bütün varlıklar bahis mevzuu olunca onu -insanlardaki gibi- vicdan ismiyle değil, inkişaf veya tekâmül mekanizması ismi altında umumîleştirerek konuşmak muvafık olur.

\* \* \*

Şimdi, inkişaf mekanizmasının istilzam ettiği idrak, hürriyet mefhumlarının dünyadaki nebat ve hayvan gibi basit varlıklardaki mukabillerini belirtelim.

Bedenlenmiş olan her varlıkta idrak ve hürriyetin kendisine mahsus en basit ve iptidaî hâli mevcuttur. Bunu yukarılarda izah etmiştik. Yalnız şu var ki iptidaî kademelerin idrak ve iradeleri insanların kabul ettiğinden bambaşka mânâları taşır. Hele nebatlarda bunlar hissedilmeyecek derecede basittir, iptidaîdir, âdeta insiyakî hamleler hâlinedir ki bu da o safhadaki varlıkların hayat ihtiyaçlarına bol bol kâfi gelmektedir. Şu hâlde nebat ve hayvanlarda, insanların tanımakta olduğu vicdan şeklinde olmamakla beraber, ona muadil bulunan bir inkişaf düalitesi mevcuttur. Fakat tekrar ediyoruz, bunu insanlık âlemindeki vazife-nefsaniyet düalitesi şeklinde düşünmemek gerekir.

İptidaî varlıkların sadece basit bir inkişaf mekanizması olarak kabul ettiğimiz bu düalitenin en iptidaî insiyaklara ayarlanmış bulunacağı tabîîdir. Meselâ nebatları ele alalım. Nebatlardaki idrak ve irade hürriyeti insanlarınkine nisbetle o kadar iptidaî ve basittir ki bunun objektif olmaktan ziyade subjektif karakteri vardır. Ve bunu da insan idrakinin kavrayabilmesi hemen hemen mümkün değildir. İşte bu yüzden onlardaki inkişaf insanlara tamamıyla mekanik bir yürüyüşe tâbiymiş gibi görünür. Buradaki durum hakikatte bir görünüşten ibarettir. Zira bu safhadaki varlıklar kaba maddelerdeki gibi, yalnız üniteden gelen tesirlere tâbi ve onların maddede yaptıkları hareketlere intibak etmeye mecbur durumda değildirler. Bunlarda insiyakî hamle ihtiyaçları belirilmiş ve bunun basit tatbikatları da başlamıştır. Filhakika fizikteki kılcallık hassasına uyarak topraktan gıdasını kökleri vâsıtasıyla alıp bedenine yayarken, onları bedeninde kullanması ve sarf etmesi, insanlara göre meknî denebilecek kadar iptidaî olan insiyakî hamlelerini gösterir. Bu durum o nebatın yaşaması için kaba maddeye vâkı olan müdahalesinin en basit şeklini ifade eder. Nebatın diğer hayatî fonksiyonları hakkında da hâl böyledir. İşte ancak bu mânâyı muhafaza etmek şartıyla, nebatlardaki inkişafın otomatik olduğunu söylemekteyiz. Binaenaleyh onların da çok basit olmakla beraber, bu iptidaî canlılık durumlarına yetecek kadar otomatik ve basit müdahalelerini ihtiva eden birer inkişaf mekanizması mevcuttur ve bu da bir birim düalite içinde vâkı olur. İşte bu birim düalitenin insan hayatındaki adı vicdandır. Zaten bu görüşü kabul etmezsek dünyadaki bedenlilere mahsus olan inkişaf mekanizmasına göre nebatların ve hayvanların ilerleyişlerini de izah edemeyiz. Hayvanlarda bu iş biraz daha bârizdir. Çünkü onların idrak ve irade hürriyetleri biraz daha, yâni insanların nazarlarına

çarpabilecek kadar inkişaf etmiş bulunmaktadır. Binaenaleyh inkişafa müteallik bu birim düalite mekanizmasının hayvanlardaki müşahedesini, ufak bir dikkat sarfıyla yapmak birçok kimse için mümkündür. Bir tarafa sopayı, diğer tarafa kemik parçasını koyup da ikisinin ortasında serbest bırakılan -o sopanın tadını almış- bir köpek şaşkına döner. Ruhunda, sopanın hâturası canlanan bu köpeğin kemiğe hücum edip etmemek hususunda bir müddet geçireceği kararsızlık ondaki basit, kısa bir iç mücadelesine tevafuk eder. İşte bu durum, insanlarda vicdan düalitesi dediğimiz mekanizmanın ne kadar iptidâî hâlde olursa olsun, hayvanlardaki şeklini ve işleyiş tarzını gösterir. Hayvanlarda bu mekanizma otomatik olarak işler. Meselâ açlık hissi, gıdasını arama vazifesini köstekleyen korku veya tembellik duygusunu yenmeye onu sevk eder. O bu duygusunu yener, çünkü gıdasını bulmak için etrafında araştırmalar yapmaya, cehit ve gayret göstermeye açlık hâli onu mecbur eder. Bu da ona, tıpkı insanların vicdan mekanizmasında olduğu gibi, bir sürü tatbikat zemin ve imkânları hazırlar: Gıdasını bulamaz, aç kalır, gittiği yerlerde dayak yer, hemcinsleriyle boğuşur, nihayet öldürülebilir. Bunlar o hayvanın varlığında gelip geçici de olsa bir sürü otomatik çatışmalarla müterafık olur. Keza yukarıdan gelen şiddetli tesirler, sevgi bağlantıları; yeni doğan yavrusunu beslemek ve büyütme vazifesini ona yükler. Böylece, gelen bütün tesirler karşısında onun göstereceği cehit ve gayretler, insanlardaki vicdan mekanizmasının hayvanlarda muadili olan birim düalite ile yürür ki hayvanları otomatikman insanlardaki vicdan düalitesine bu birim düalite hazırlar. İnsanlara gelince, burada aynı mekanizma bittabî daha yüksek, yâni idrakli karakteriyle vicdan denilen formunu almaya başlar. İnsanlıkta vicdan realitesinin hem otomatik, hem yarı idrakli, hem de az çok idrakli olmak üzere üç safhası da mevcuttur.

Otomatik vicdan safhası, insanların henüz ilk zamanlarına aittir. Bu insanlara hatalı olarak: Henüz vicdanları inkişaf etmemiştir diyenler bulunabilir. Fakat bu hüküm vicdan düalitesine ait vermekte olduğumuz geniş şümüllü bilgi içinde yanlıştır. Ve bu hâl insanlarda düaliteyi açık olarak görememenin neticesidir. Bununla beraber, insanlığın ilk kademelerindeki vicdan mekanizması ne kadar az bâriz olursa olsun ve ne kadar otomatik görünürse görünsün, hayvanlardakine nazaran gene az çok idrakli hareketlerle zenginleşmiştir. Meselâ, büyük bir sevgi bağı ile yavrusuna bağlı olan ilk insan kademesi kadınının idrakinde, analık mükellefiyetine ait az çok kuvvetli duygular, sezgiler ve hattâ bilgi kırıntıları vardır. O, çocuğunu, bir hayvanın yavrusunu beslediği gibi, sade kör insiyaklarına uyarak beslemez. Çocuğunun hasta olmaması, rahatsız edilmemesi, ölmemesi için aklı erdiği kadar kabî tedbirler almanın ve o tedbirlere göre bâzı fedakârlıklara katlanmanın lüzumunu kabul eder, bu yolda cehit ve gayretler gösterir. Biraz büyüyen çocuğunu -hayvanların yaptığı gibi- silkip atmaz. Gene aklının erdiği, bilgisinin yettiği kadar onun talim ve terbiyesiyle de meşgul olmanın lüzumunu idrak eder ve bu yolda çocuğuna karşı bir analık borcuna ait mükellefiyetinin bulunduğu sezgisine az çok varmış olur. Mamafih o bunları yapmayabilir de!.. Yâni, ilk kademelerinde insanlık otomatizmasını, hayvanlık âleminin otomatizmasından ayıran hürriyet ve serbestlik hâli, hayvanlarda mevcut olmayan mesuliyet duygusunun ve idrakinin insanlarda -bir sezgi hâlinde de olsa- doğmaya başlamış olduğunu gösterir. Bu mesuliyet sezgisinin doğuşu, insanlık inkişafının hızlanmasında âmil olan en mühim duyguların başlangıcıdır. Zira vicdan düalitesinin vazifeye ve nefsaniyete müteveccih zıtları arasındaki muvazene durumları üzerinde bunun büyük rolleri olacaktır: Bu sayede sayısız imtihanlar, eprövler, ıstıraplar, azaplar, müşahedeler velhâsıl bir sürü hâdiseler idrak sahasında yer alarak insan varlığı -icap eden otomatizmalarla- vazife sezgisine

hazırlanacaktır.

\* \* \*

İnsanlık kademeleri ilerledikçe vicdan realitesine ait duygular, bilgiler ve idrakler artar. O nisbette hürriyetlerin hududu genişler. Fakat bir bakımdan da idraki genişledikçe insan; yapması ve yapmaması icap eden şeyleri daha iyi sezmeye başlar, onlara uymak mecburiyetini duyar, böyle olunca da hürriyetini gene bizzat kendisi tahdit etmek zaruretini duymaya başlamış olur. Bu suretle vicdan mekanizması gittikçe daha iyi idrak edilir ve insan o nisbette otomatizmadan kurtulur ki bu da onun adım adım vazife sezgisine yaklaşmasını temin eder. Nihayet oldukça uzun bir müddet sonra vicdan düalitesinin muvazeneleri vazife sezgisinin ve bilgisinin eşiğine dayanır.

\* \* \*

Varlıklara ait inkişaf mekanizmasının umumî olarak şemasını kısaca verdikten sonra, insanlık hayatında onun nasıl işlediğini, nasıl işlemesi lâzım geldiğini ve ne şekilde inkişafı kaydettiğini izah etmeye başlıyoruz.

İnsanlardaki vicdan mekanizmasının inkişafını takip ederken ekseriya yapıldığı gibi sevgi, fedakârlık, nefsanîyet, vicdan gibi birtakım durum ve melekeleri muayyen bir tertibe tâbi tutarak sıralamak doğru değildir. Meselâ evvelâ fedakârlık safhası gelir, sonra onu mutlaka bir sevgi veya vicdan safhası takip eder gibi mutlak bir sıra tertip etmek yanlıştır. Sadece, burada insanların hayatı boyunca hem birbirine zıt olan, hem de birbirini destekleyen, vicdanın vazifeye ve nefsanîyete müteveccih unsurları bir bütünün iki zıddı hâlinde karşı karşıya yürüyüp giderler. Demek ki dünyada vazife sezgisi hazırlığını yapan vicdan mekanizması; bazan nefsanîyet, bazan vazife istikametine yönelmiş iki cepheli bir bütün hâli arz eder ve yukarıda saydığımız melekeler müspet ve menfî taraflarında bu bütünün içinde, onun her kademesine uygun hâllere ve ihtiyaçlara ayarlı muvazene durumlarını alır ki bu muvazeneyi sağlayan zıtlardan yukarıda olanı vazife plânına, aşağıda olanı nefsanîyete yönelmiştir. Meselâ, diğerkâmlık duygusu vazife plânına daha yaklaştırıcı bir üst realite ise onun karşısına zıt olarak dikilen hodkâmlık nefsanîyeti alt realiteyi teşkil eder. Fakat unutulmasın ki hakikatte bunların ikisi de bir düalite içinde, düalite prensibinin icabatıyla birbirine zıt vasıflar gösteren aynı kıymetin iki cepheli tezahüründen başka şey değildir. Bu zıtların mânâsını; vicdan mevzuu üzerinde konuştuğumuz daha iyi anlatmış olacağız. Demek ki vicdan hem müspet, hem menfî taraflarıyla, tam bir birim düalite hâlinde insanın idrakini vazife bilgisine yaklaştıran kudretli bir mekanizmadır. Bu mekanizma nebat safhasındaki insiyakları hayvan safhasının otomatizmasına, hayvan safhasındaki otomatizmaları insan hayatındaki vicdan duygusu safhasına, insanlara ise vazife sezgisi ve bilgisi idraklerine, yâni vazife plânına hazırlar.

\* \* \*

İnsanlık safhasına gelen bu inkişaf mekanizması, insanın az çok tebarüz eden idrak ve irade hürriyetine terk edilmiştir. Bu suretle insan, kullanmakla mükellef bulunduğu idrak ve irade hürriyetiyle ceht ve gayretlerini vicdan düalitesinin hangi zıddına yöneltirse, hangi zıdda daha fazla değer yüklerse muvazene o zıddın lehine olarak bozulur. Zira bir madde kombinezonuna yönelmek, ona tesir göndermek demektir, gönderilen tesirler ise birer değerdir ve o tarafın lehine olarak değer farklanmasını mucip olur.

\* \* \*

Şimdi vicdan mekanizmasının işleyiş tarzı üzerinde duracağız. Vicdan düalitesinin müspet dediğimiz üst realitesiyle, izafî olarak menfî dediğimiz alt nefsanîyet realitesi herhangi bir inkişaf kademesinde insanda muvazene hâlinde bulunur. Yâni bunların ihtiva ettiği değerler aralarındaki statüyü muhafaza ederler. Yalnız, buradaki muvazene devamlı olarak sabit kalmaz, her an bozulur. Fakat -evvelce söylediğimiz gibi- bozulan bütün düalite muvazeneleri daima yeniden kurulmaya, muvazene hâline gelmeye mütemayildir. Düalite prensibi mucibince, muvazenesi bozulmuş zıtlar aslâ o hâlde kalamazlar. Hangi tarafın fazla değer almasıyla muvazene bozulmuşsa, muvazenenin tekrar kurulması için, o zıttan zayıf olan tarafa bir değer akımı başlar. Bu da karşı taraftaki menfî olan zıddın değer seviyesinin müspet zıddın değer seviyesi hizasına kadar yükselmesini mucip olur. Bu suretle esasen yüksek değerler alarak seviyesini arttırmış müspet tarafla menfî taraf arasında teessüs eden yeni muvazene seviyesi evvelki seviyeye nazaran daha üstün bir duruma girmiş bulunur ki bu da o birim düalitenin bir üst kademeye geçmiş olması, yâni vicdan mekanizmasındaki idrakin vazife bilgisine biraz daha yaklaşmış bulunması demektir. Buna mukabil menfî zıdda, yâni nefsanîyete fazla değer gönderilirse iş evvelkinin aynı olmakla beraber istikamet aksi tarafa döner. Bu takdirde birim düalite, yâni vicdan bir kademe aşağıya doğru kaymaya başlar. Ve vicdanın aşağılara kayması demek yüksek kıymetlerinden kaybetmeye başlaması demektir ki bu gibi ahvâlde insanlar zâhire bakarak, vicdan sesini boğmak, körletmiş olmak gibi tâbirler kullanırlar. Nitekim evvelki hâlde de vicdan sesinin kuvvetlenmiş olmasından bahsederler.

Fakat umumî tekâmül prensipleri hiçbir varlığın mütemadiyen aşağılara doğru yuvarlanıp gitmesine rıza göstermez. İş bu hâlde gelirse, yâni eğer o insan mütemadiyen menfî zıdda değerler göndermek suretiyle muvazeneyi hep aşağılara doğru kaydırarak idrak ve irade hürriyetini kötüye kullanmaktan kendisini kurtaramayacak duruma girerse ona yardımla mükellef olan vazifeli varlıklar derhal gönderdikleri kuvvetli tesirlerle onu yuvarlanmaktan kurtarmak için mecburî bir otomatizmaya sevk ederler. Yâni -aşağı yukarı ilk insan kademelerinde olduğu gibi- onun önüne birtakım çekici veya itici ağır hâdiseleri sürerek idrak ve iradesinin matlup olan üst zıdda otomatikman yönelmesini temin etmeye çalışırlar. Tabiîdir ki az çok zorlayıcı bir karakter taşıyan bu hâl, serbest irade ile olduğu gibi, pek kolaylık içinde cereyan etmez. Bilâkis burada otomatizmanın zaruretlerinden olarak ortaya sürülecek sayısız hâdisenin ekseriya ıstıraplı ve sıkıcı olan mahiyetleri o insanın iradesini yola sokuncaya kadar ona birçok zahmetler, azaplar, hattâ icap ediyorsa işkenceler ve ölümler hazırlar. Tâ ki onun, kendi serbest hâliyle kullanamadığı iradesi matlup olan zıt tarafa yönelebilecek kudreti kazanmış olsun.

\* \* \*

Şimdi, vicdanın vazifeye ve nefsanîyete müteveccih olan zıt unsurlarına geçelim. Herhangi bir kademedeki vicdan mekanizmasında, birbirine zıt görünen iki unsur bir insanı, vazife plânının bilgilerine hazırlayıcı mahiyette, aşağıdan yukarıya doğru sıralanmış ve ihtiyaçların zaruret ve icaplarına göre tertiplenmiş realiteler zincirinin o kademeye mahsus birbirine kenetli bulunan alt ve üst iki halkasıdır. Alttaki halkayı teşkil eden realiteye nefsanîyete, üsttekine de vazifeye yönelmiş diyoruz. Bu zincir, aşağıdan yukarı, geçmişten geleceğe doğru uzandığına göre altta olan nefsanîyete derken yaşanmış realiteyi, üst zıddı teşkil eden vazifeye derken de yaşanacak realiteyi kastetmekteyiz. Şu hâlde vicdan mekanizması unsurlarının her biri, insan hayatının geçirilmiş ve geçirilecek olan realitelerini ihtiva etmektedir. Devresini ikmal etmiş bir realite, vazife plânına insanı biraz daha

yaklaşırıcı mahiyette olan bir üst realitenin önüne engel olarak dikilir. Ve zaten buna onun için nefsanîyet diyoruz. Fakat unutulmasın ki o an için üsttekine engel olan bu alt realite, o üst vicdan kademesini hazırlamış bulunan bir evvelki kademenin üst realitesi idi.

\* \* \*

İnsanlar için realite, hislerinin taalluk ettiği mevcudiyete inanmaları demektir. Şu hâlde -hisler daima değiştiğine göre- sabit bir realite yoktur. İdrakler genişledikçe ve arttıkça hisler ve realiteler de değişir ve şümullenir. Demek ki vicdan mekanizmasında aşağıdan yukarıya yükselen ve değişen realitelerin durumu, varlığın vazife plânına doğru uzanmış ve yürüyüşünün hızını gösterir. Zira realiteler idrakte beraber yürürler. İdrakler ne kadar artarsa realiteler de o nisbette genişler ve şümullenir. Yâni hislere taalluk eden mevcudiyetler çoğalır ve onları benimsemek, hazmetmek kudretleri artar, böylece daha yüksek ve ileri realitelere ulaşılır. Bir dağa tırmanan adam dağın eteklerinde iken karşısında ancak küçük bir arazi parçasını görebilir. Dağa tırmanıp yükseldikçe gözlerinin önünde açılan arazi o nisbette genişler. Ve dağın tepesine çıktığı zaman ovayı bütün şümüülü ile görür ve kavrar. İşte, idrak yükseldikçe realitelerin şümüülü de böylece artar.

Realite aynı zamanda bir bilgidir. Hislere taalluk edip de varlıklarına inanılan şeyler duyulur ve bilinir. Şu hâlde her kademe ve safha için sabit olan, değişmeyen mutlak bir realite dünyada mevcut değildir. Herkesin kendine mahsus duyuş ve inanışları vardır. Bu duyuş ve inanışlara göre de mahiyetleri ve şümüülleri değişik realiteler mevcuttur. Aşağılarda bulunan insanların henüz realitesine girmemiş bulunan durumlar, üst kademedeki bulunanlar için realite olabilirler. Keza, realiteler yükseldikçe alt kademelerin basit realitelerini de şümüülleri içine alırlar. Yüksek realitelere giren bu basit realiteler onların şümüülü içinde yavaş yavaş eriyerek kendi hüviyetlerini kaybederler. Şu hâlde meselâ dağın eteğinde iken insanın gördüğü birkaç yüz metre karelik arazi içindeki ufak tefek tafsilât, girintiler, çıkıntılar, hendekler, çalı çırpılar, ufak su birikintileri... dağın tepesine çıkıldıkça daha genişleyen ufukların geniş sahası içinde yavaş yavaş kaybolurlar. Fakat gene onlar meydana gelen bu bütünü kurucu unsurları, birer cüzü olarak o sahanın içinde kalırlar. Binaenaleyh realiteler birbirine eklenerek genişledikçe eski realitelere takılıp kalmamak gerekir. Bunu yapmadıkça, eteklerden görünen birkaç yüz metre karelik manzaranın tafsilâtından ayrılmak istenmedikçe yukarılara çıkmak ve manzarayı genişletmek mümkün olmaz. Ve tepelerden müşahade edilen kilometrelerce geniş sahanın zenginliklerinden, haşmetli manzaralarından istifade edilemez.

Esasen o iki karışık yere bağlı kaldıkça, bu manzaraları, bu güzellikleri aramak ihtiyacı da belirmez. Şu hâlde yükselmek için, hedefe yaklaşmak için, hulâsa vazife plânına lüzumlu olan liyakatleri, idrakleri kazanmanın yolunu tutmak için alt kademelerin nefsanîyetleri içinde gömülüp kalmamak ve onların ağırlıklarından silkinip kurtulmak gerekir.

\* \* \*

Realitelerden silkinip kurtulmak, herhangi bir realiteyi gelişigüzel fırlatıp atıvermek suretiyle olmaz. Burada şu noktanın iyi anlaşılması lâzımdır. Bir realitenin daha yüksek bir realiteye yerini bırakması keyfî bir iş değildir. Bu evvelâ, bir inkişaf zaruretinin neticesidir. Bir realitenin terk edilip daha üstün bir realiteye geçilebilmesi için o realitenin bütün icaplarına uyulması, hâkim duruma geçilmesi ve onun iyice hazmedilmesi lâzım gelir, yâni o realitenin neticelerinin öz varlık tarafından bütün icaplarıyla benimsenmiş ve öz bilgi hâline girmiş bulunması icap eder. Yoksa henüz

benimsenmemiş ve hazmedilmemiş bir realitenin vicdan mekanizmasındaki esas yeri, zaten o mekanizmanın üst unsurudur. Zira o geçirilmiş değil, henüz geçirilmesi lâzım gelen bir realitedir. Yâni kazanılmış değil, kazanılacak bir realitedir. Binaenaleyh onun tam mânâsıyla icaplarına uyulması lâzım gelir. Tâ ki o, geçirilmiş, yaşanmış bir unsur olarak ikinci plâna, nefsanîyet plânına inebilsin. Bunu da tâyin edecek olan hâl ihtiyacıdır.

\* \* \*

İnsan bir realitede tamamen yaşadıkdan sonra orada kendisini tatmin etmemeye başlayan noktalarla karşılaşınca ve daha üstünü aramak ihtiyacını duyunca, artık içinde bulunduğu realite ikinci plâna düşmesi gereken, nefsanîyet hâline giren bir unsur olur. İşte böylece eskimiş, geriye bırakılması icap eden bir realiteden silkinmek için yapılan mücadelelerden hâsıl olan hâdiseler ve bu hâdiselerden alınan dersler öz bilginin mütemadiyen artmasına, idrakin genişlemesine ve binnetice ruhun tekâmülüne sebep olmaktadır. Bu suretle realiteler aşağıdan yukarıya doğru tevali eder. Yâni herhangi bir kademenin vazifeye müteveccih unsuru, üst kademenin nefsanîyet unsurunu; nefsanîyete müteveccih unsuru da alt kademenin vazife unsurunu teşkil eder. Tekrar edelim ki bu realiteler değişmeyen bir sıra içinde birbirini kovalamaz. Şahsın tekâmül ihtiyacına ve idrak kapasitesine göre değişerek birbirini takip eder. Burada bir misal verelim: İntikam duygusuyla, adam öldürmenin mübah sayıldığı herhangi bir kademe düşünölsün. Orada, babasını veya akrabasını öldüren bir kâtilden, kan dâvası güderek öç almanın lüzumuna inanmış ve bu işi bu inançla bir vecibe olarak kabullenmiş bir insan vardır. Bu inanç o kademenin bir bilgisi, bir realitesidir. Fakat bunun üstünde de öyle bir bilgi kademesi daha var ki orada, kendisine fenalık yapmış bir insan hakkında intikam duygusu beslemenin caiz olmadığı ve bunun mesuliyeti mucip bir hâl olduğu, buna mukabil, fenalıklara daima af ve müsamaha ile mukabele edilmesi lâzım geldiği bilgisi ve hükmü caridir. Evvelki kademe de yaşamış insanın, kendi realitesinden sıyrılıp üst kademe realitesine geçmesi tekarrür etmiş ve bunun için de o tekrar dünyaya gelmiş bulunsun. O insan dünyaya gelirken kendisini eski realitesinden kurtarmaya yardım edecek bütün mücadele imkânlarını plânına koymuştur. Fakat hâlâ eski realitesinin tesiri altındadır. Şu hâlde dünyaya gelince vicdan mekanizmasının menfî kutbunu teşkil eden intikam nefsanîyeti realitesinin kuvvetli bağları karşısında o insan; af, müsamaha, hattâ sevgi telkin eden üst realiteye yanaşmayabilir. Ve böylece eski intikam realitesinden kendisini kurtarmakta güçlük çekmeye başlar. Binaenaleyh eğer kendi kendine kalırsa belki bütün hayatı boyunca yerinden kımlıdayamayacak ve üst kademe geçemeyecektir. Fakat bu hâlin aslâ böyle devam edemeyeceğini evvelce de söylemiştik. Ve bir birim düaliteye yukarıdan üst zıdda, aşağıdan da alt zıdda gelecek milyonlarca tesirin mevcudiyetinden de bahsetmiştik. Üstelik, bir de onun dünyaya gelirken çizilmiş olan hayat plânı vardır ki o, dünyada bu plâna sâdık kalacağına nasıl söz vermiş ise o plân etrafında ona yardım etmekle vazifelenmiş yardımcı varlıklar da vazifelerini elbette yapacaklardır. Binaenaleyh o insanın üst realitelere ulaşması için muhtaç olduğu kuvvetlerin inkişafı maksadıyla ne yapılmak lâzım gelirse bu yardımcıları onları yapacaklardır. İşte, bu yardım ve müdahalelerle o, eski realitesinden sökülür ve üst kademenin af, müsamaha ve şefkat bilgilerine atlayarak eski intikam almak, adam öldürmek realitesinden vazgeçer. Şu hâlde üst realiteyi benimsemek, alt realitenin bağlarından çözülmekle mümkün olur.

\* \* \*

Realiteler öz varlıkta neticelendirdikleri bilgi bakımından mütalaa edilince onların birbirlerini

ikmal ettiklerini de unutmamak gerekir. İşte bu bakımdan her realite bir üst realiteyi hazırlayarak varılması gereken noktaya kadar zincirleme giden bir bütünün cüzüdür. Ve esasen bir insan varlığının görgü ve tecrübesi de bu realitelerin, öz varlıkta bilgi hâlinde birikmiş intibalarından ibarettir. Yâni geçmiş bir realite gelecek realiteyi hazırlarken, gelecek realitenin öz bilgileri içinde o geçmiş realitenin de intibası mevcut olarak kalır. Esasen böylece gelecek realiteler geçmiş realitelerin neticelerini içine ala ala genişler ve şümullenir ve varlığın görgü ve tecrübelerinin artmasına sebep olur. Meselâ kaba hodkâmlık realitesinin bulunduğu kademeyi dolduran ferdî hodkâmlık nefsanîyeti, üst mâşerî bir plân realitesinde daha üstün ve şümullü bir karakterde mâşerî hodkâmlık hâlini alır. Eğer birinci kademede bir insan, yalnız ferdî menfaatleri için çırpınıyorsa, ikinci kademede kendisine bağlı küçük bir topluluğun, bir ailenin menfaatleri için çalışmaya başlar. Ve bu hodkâmlık nefsanîyeti; kademeler yükseldikçe bir cemiyete, cemaate, millete, insaniyete ve hattâ bütün varlıklara şâmil olarak artar ve genişler ki oralara doğruldukça artık ona hodkâmlık değil, diğerkâmlık demek icap eder. Bununla beraber gene o kendisinden bir üst realiteye nazaran, nefsanîyet durumunda kalır. Bu durum eski nefsanîyetlerin öz varlıktaki neticelerinin yeni elemanları neticeleriyle, yâni üst zıtların neticeleriyle beslene beslene şümullenen ve inkişaf eden hâllerini gösterir. İşte, böyle bir üst realitenin karşısına dikilmek suretiyle onun kazanılması için lüzumlu cehitleri gerektiren bir nefsanîyet realitesi aynı zamanda, bu üst realitenin içine karışıp daha yüksek hüviyetlerde kaybolmaya namzet durumdadır. Şu hâlde en ileri ve yüksek realitelerin öz bilgi hâline geçmiş sentezleri içinde ilk realitelere ait nefsanîyetlerin o bilgilere intibak etmiş ve ilk mahiyetlerini orada eritmiş neticeleri vardır.

\* \* \*

Şimdi, realitelerin insanları vazife plânına nasıl hazırladıkları problemi üzerinde duracağız. İnsanın vazife plânına geçecek olan tarafı etiyle, kemiğiyle, sinirleriyle bedeni değildir. Beden, her dünya hayatı devresinin sonunda bütün teşekkülâtı ile birlikte toprağa gömülmeye mahkûmdur. Binaenaleyh ilk insanlık hayatından itibaren insan üstü bir plân olan vazife bilgisine kadar yürüyen insanın bedeni değil, başka bir tarafı vardır ki o da evvelce izah etmiş olduğumuz varlıktır. Yâni tâbi olduğu bir ruha hizmet etmek için çeşitli maddeler kullanarak, bütün kâinat boyunca inkişaf ede ede yürüyen varlıktır. Bedenler bu varlığa sadece bir vâsıttan ibarettir. Şu hâlde, bütün bu realiteler ve realiteleri teşkil eden unsurlar insan bedenini değil, onu kullanan varlığı vazife plânına hazırlamaktadırlar. Bunun da mânâsı şudur ki insan beynine göre kıymetlendirilmiş olan dünya realiteleri öz varlığa aynı hâl ve şekillerde geçemezler. Ve zaten böyle olmasaydı bedene hiç lüzum kalmaz, varlık dünyada doğrudan doğruya yaşayabilirdi. O hâlde, insan beyninin kıymetlendirdiği, dünyada bildiğimiz, gördüğümüz realitelerin öz varlığa intikal eden ve onun hazırlanması için intikal etmesi gereken asıl kıymetleri nelerdir?

Varlığa geçen bu kıymetler, dünya maddelerine ayarlanmış bulunan realitelerin kaba hâl ve şekilleri değildir. Bu kıymetler öz varlıkta, bu realitelerin husule getirmiş oldukları, varlığın ince bünyesine ve ihtiyaçlarına uygun yüksek ve ince madde kombinezonları hâlindeki birtakım neticeleridir. Bunlara birer intiba demek de doğru olmaz. Zira bu kelime burada tam mânâyı ifade etmemektedir. İşte, mahiyetleri insan idrakine göre pek müphem olan bu neticeler veya intibalar varlıkların inkişafına sebep olan derin izlerdir. Ve bu izlerin derinleşmesi tâbirinin mânâsı da o varlığa ait olan ve tekâmülü temin eden öz idrakin genişlemesi ve şümul kazanması demektir. Esasen öz idrak, varlıkla



eş olduğundan, idrakin genişlemesi ve şümül kazanması demek bizzat varlığın inkişaf etmesi demektir.

\* \* \*

Realitelerin öz varlıktaki husul tarzına gelince, yaşanan realiteler ve bu realitelere bağlı iyi ve kötü bütün hâdiseler insanları çeşitli görünüşleriyle memnun veya müteessir ederken hakikatte bunlar, öz varlıkta -o varlığın bünyesine uygun değerlerle- insanın anlayamayacağı şekilde birtakım formasyonlara ve transformasyonlara sebep olurlar. Böylece orada, çok yüksek madde sentezleri içinde, dünyadaki görünüşlerinden bambaşka şekil ve tarzlarda gittikçe değerlendirilerek zenginleşen ince kombinezonlar meydana getirirler. Bunlar hakikî öz bilgilerdir ki ruhların tekâmüllerine hizmet ederler. Demek ki realitelerin, kaba dünya maddeleri arasında evvelce söylediğimiz maddî şekilleri ve durumları birbirini kovalayıp hazırlayarak tevali ederken, onların öz varlıkta müradifleri bulunan neticeleri de kaba âleme mahsus ifadelerinden çok daha derin ve ince mânâlar hâlinde birike birike öz bilgileri beslerler. Bunlar hakikî tekâmül değerleridir. Evvelce bilgisini verdiğimiz tekâmül değerleri mefhumunu buradaki mefhumla karşılaştıranlar, ruhların kâinattan ne yolda faydalandıklarına dair olan sezgilerini biraz daha genişletirler. Öz bilgilerle genişlemiş bulunan öz idrak, yâni beden vasatının üstündeki varlığa ait olan ve varlıkla kâinat sonuna kadar uzanan hakikî idrak, dünyada endirekt olarak, beden kanalıyla içinde yaşamış olduğu realitelerin kaba görünüşleri yollarından faydalanır. Ve böylece tâbi bulunduğu ruhun tekâmülüne ait hizmetlerine devam eder. İşte bu bilgi iyice kavrandıktan sonra, realitelerin hem unutulması, hem yaşanması tâbirlerinin mânâlarını birbirine karıştırarak teşevvüslere düşmek ihtimalleri ortadan kaldırılmış olur. Zira burada, hâdiselere hedef olan iki ekran vardır: Bunlardan birisi fizik dediğimiz kaba maddeler topluluğu, diğeri ise bu topluluğu kullanmak suretiyle bir ruha hizmet eden ince ve mudil bir varlıktır. Bedenin kabalığı, kaba realiteleri almaya yarar, varlıktaki öz bilgilerin artmasına imkân sağlar. İşte, işleri görülünce unutulması lâzım gelenler, realitelerin kaba bedenlere hitap eden kaba görünüşleridir. Ve bu da zaten ileride izah edeceğimiz sathî zaman idrakinin bir zaruretidir. Zira bu zarurete göre yeni bir kıymetin meydana gelebilmesi için eski kıymetin yerini ona terk etmesi icap eder. Buna mukabil, realitelerin öz varlığa hitap eden cepheleri, kaba görünüşlerinin öz varlıktaki müradifi olan ince mânâlardır. Bunlar, evvelce söylediğimiz gibi birbirini hazırlayan ve birbirine eklenen kıymet cüzüleridir ki bu cüzüler öz bilgi sentezini genişletirler.

Tekrar ediyoruz, realitelerin yaşanması ve unutulması mevzuunu mütalaa ederken insan beynine, sathî zaman idrakine göre kronolojik kıymet ve sistemlere bağlı olan maddî hâtıralarla, bu realitelerin varlıkta derinleşmiş ve öz bilgi sentezine dahil olmuş intibalarını birbirinden ayırt etmeyi unutmamalıdır. Zira sathî zaman icaplarına tâbi olan beden için evvelkilerin unutulması ne kadar lüzumlu ise ruhun tekâmülü ile ilgili, kürevî zaman idrakinde yaşayan varlık için de ikincilerin öz bilgiler arasında temelleşmesi o kadar tabî ve zarurîdir. Ve hattâ esas gayenin icabıdır.

\* \* \*

Şimdi öz bilgilerin artmasını sağlayan vicdan mekanizmasının düaliteleri arasındaki münasebetleri biraz daha inceleyeceğiz.

Vicdan mekanizmasında; biri vazifeye, diğeri nefsaniyete yönelmiş iki zıt tezahürün, birbirini takip eden ve hazırlayan realitelerden ibaret olduğunu söylemiştik. Sırasına göre aynı realite hem

nefsaniyete, hem de vazifeye yönelebilmektedir. Uyulması icap eden yerde vazifeye, geride bırakılması lâzım gelen yerde de nefsanîyete müteveccihdir. O hâlde, nefsanîyetlerin neticeleri, yâni öz bilgiler, nasıl birbirine takılarak mazinin zenginliklerini meydana getiriyor ve gelecekleri hazırlıyorsa gelecekler de öylece vazife plânına yönelmiş olan daha geleceklerin yollarını açmaktadırlar. Burada bu vazife ve nefsanîyet istikametlerine yönelmiş zıt unsurların birbirine nazaran durumlarını daha maddî kıymet mümasilleriyle izah edebilmek için, evvelce vermiş olduğumuz mıknatıs çubuğu misaline tekrar dönüyoruz. Bu çubuğu (+) tarafı yukarı, (-) tarafı aşağı gelmek üzere şakul istikametinde tutalım. Bu hâlde iken çubuğun tam üst yarısı ile, alt yarısı birbirine müsavi miktarda zıt mıknatısîyeti ihtiva etmektedir. Şimdi bu çubuğu üst tarafa doğru uzatırsak, yâni ona üst taraftan mıknatısîyet eklersek muvazene bozulacağı için çubuğun nötür noktası yerinden oynar ve biraz yukarı yükselir. Çünkü (+) taraftan eklenen bir kısım mıknatısîyetle (+)dan (-)ye doğru bir mıknatısîyet akımı başlayacağından muvazene hattı yukarıya çıkar. Bu ameliyeyi alt taraftan yaparsak netice aksi olur, muvazene hattı biraz daha aşağı seviyeye kayar. Bu kaba bir misaldir. Fakat sezgi vermesi bakımından faydalıdır. Bu tecrübe gösteriyor ki biri (+), diğeri (-) işaretli olmasına rağmen çubuğun her iki tarafındaki unsur aynı cevherdir. Bittabî mıknatıs çubuğu ile sembolize ettiğimiz vicdan düalitesi bu kadar basit bir durum arz etmez. Yâni onun unsurları arasında, bir mıknatısîyet unsurlarıyla kıyas edilemeyecek kadar büyük ve mudil farklar vardır. Binaenaleyh buradaki realite farkları, mıknatısın (+), (-) kutuplarındaki gibi basit değildir. Fakat vicdan mekanizmasının işlemesine ait, kabaca bir sezgi kazandırmak için bu misali vermiş oluyoruz. İşte bir mıknatıs çubuğu ile sembolleştirdiğimiz vicdanı şakul istikametinde tutarsak üst tarafta bulunan vazifeye müteveccih unsuru ile, alt tarafı işgal eden nefsanîyete müteveccih unsuru muvazene hâlinde iken bu unsurların kıymet dereceleri insan idraki muvacehesinde, yâni gene bizzat vicdan mekanizmasında birbirine müsavidir. Ve bunların muvazene hattı da mıknatıs çubuğu sembolüne nisbetle tam ortadadır. Eğer bu vicdan çubuğunu üst yarısından itibaren yukarıya doğru uzatırsak, yâni üst tarafa, vazife realitesine yakın cüzülere değerler ilâve edersek çubuğun yükü o tarafa doğru artar. Ve eski muvazene hattı aşağıda kalır. Bu takdirde, vazife-nefsanîyet cephelerinin birbirine karşı olan muvazene durumu bozulmuş bulunur. Fakat muvazene kanunu bu bozukluğa tahammül edemez. Mıknatısîyet hâdisesinde olduğu gibi, muvazene tekrar teessüs edinceye kadar, değeri artmış olan taraftan az değerli tarafa, vazife tarafından nefsanîyet tarafına doğru bir akım başlar. Bu akım bittabî yüksek realitenin daha alt realiteye bâzı kıymet cüzüllerinin geçmesi demektir. Bittabî bahsettiğimiz bu değerler -biraz yukarıda izah ettiğimiz gibi- realitenin maddelere ve şekillere ait bedene hitap eden cephesi için değil, öz bilgilerle ilgili varlığa hitap eden cephesi içindir. Bunlar öz bilgi değerleridir ve vicdan mekanizmasının bir sürü ameliyelerinden sonra tahakkuk etmektedirler. Böylece, (+) taraftan (-) tarafa bu akımın başlaması, bozulmuş olan muvazene hattının, evvelkine nazaran biraz daha yüksek seviyede yeniden kurulmasına sebep olur. Daha doğrusu vazife unsuru değerlerinin bir kısmı, nefsanîyet unsurları arasına karışarak nefsanîyet seviyesini de biraz daha yükseltmiş bulunur. Bu suretle de öz bilgi seviyesi ve öz bilgi idraki yukarılara doğru uzanır. Demek ki vicdan mekanizmasının vazife cephesine ait değerleri arttıkça, nefsanîyet cephesine akan üst cephenin değerleri, nefsanîyet cephesinin vazife cephesine doğru kaymasını ve iki cephe arasındaki muvazene hattının da vazife plânı bilgilerine doğru yükselmesini mucip olmaktadır.

Şunu tebarüz ettirmek isteriz ki bir insanın dünya kıymetleri idraki muvacehesinde yapacağı iş, vicdan düalitesinin vazifeye müteveccih olan unsurunu beslemek, nefsanîyet unsurunu geriye atmak olmalıdır. Zira vazife unsuruna değerler eklendikçe vicdan muvazenesinin öz varlıktaki kazançları süratle yükselecek, nefsanîyet unsurlarına bağlanıp üst unsurlar ihmal edildikçe de öz bilgilerin artması başka kanallardan, uzun uzadıya geçirilecek ıstıraplı, zahmetli ameliyelerle otomatik yürüyüşe tâbi olarak yavaşlayacaktır.

Şu hâlde, inkişaf yolunu kısaltmak ve vicdan mekanizmalarının zahmetli müdahale zaruretlerini mümkün merteye azaltmak için bu mekanizmanın üst ve alt unsurlarını birbirinden ayırt edebilecek idrak seviyesine bir an evvel ulaşmak lâzımdır, tâ ki üstlere yönelmenin idraki ve cehti mümkün olabilsin. Bunun için, inkişaf mekanizmasında ehemmiyeti aşikâr olan idrak üzerinde durmamız lâzım geliyor.

\* \* \*

Yukarıda, vicdan mekanizmasının, insanlıktan evvelki varlıklarda -bittabî en iptidaî şekillerde- insiyakî düalitelere hâlde olduğunu, insanlık derecesindeki idrakli formunu ancak insanlık hayatından itibaren almaya başladığını tebarüz ettirmiştik. Bunun sebebi hiç şüphesiz, idrak kudretinin insanlık seviyesine mahsus derecesine erişmiş bulunmasıdır. İnsanlık safhasındaki vicdan mekanizması idraklere göre ayarlanır. İnsanlar arasındaki vicdan mekanizmasının inkişafı, en basit idrak seviyesinden en yüksek idrake kadar çeşitli kademeler arz eder. Bütün bunlar gösteriyor ki insanlıktaki vicdan mekanizmasının inkişafında idrakin çok ehemmiyetli bir durumu vardır. Daha doğrusu vicdanın inkişafı idrakin inkişafı demektir. İdrakin en basit insiyaklar hâlde mevcut bulunduğu ilk dünya varlıklarında ancak o seviyeye göre vicdan mekanizması vardır. Meselâ insanların dünyada ilk varlık olarak tanıdıkları nebatlarda idrakin en basit hâli olan otomatik insiyaklar bulunmaktadır. Ve bu da elbette insanların mâlik oldukları idrak kademelerinden çok uzak bir hâl arz eder. Bu sebepten dolayı onlara bir idrak damgası da vurulamaz. Fakat bu insiyaklar o seviyedeki varlıklarda, onların hayat icaplarına kâfi gelecek kadar idrakin yerini tutmaktadırlar. O hâlde idrakin hakikî mânâsı üzerinde duralım.

\* \* \*

İdrak, madde kâinatında namütenahi madde sistemlerini birbirine bağlayan bir kudrettir. Fakat bu tarifi yaparken şunu unutmamalı ki kâinatta her şeyde olduğu gibi, bu kudretin de illeti madde kâinatı dışındadır. İşte bu kudret sayesinde ki maddeler arasında münasebetler kurulabilir. Ve bu münasebetlerden de ruhların kâinat içindeki sembolleri, yâni timsalleri olan varlıklar meydana gelir. Keza bu kudretle plânlar arasındaki münasebetlerin karşılaştırılmalarından inkişaf ve tekâmüller temin edilir. Burada idrak bahsinde ifade edilmiş büyük hakikatler vardır. Bu hakikatlere nüfuz edebilmek için, bu sözlerin üzerinde düşünmek lâzım gelir.

\* \* \*

İdraki hazırlayan ilk unsurların, varlıkların ilk teşekkülü esnasında nasıl meydana geldiklerini izah etmiştik. Burada ruhlar, münkeşif hidrojenin dağınık hâlde neşrettikleri enerjileri bir araya toplamak suretiyle bu varlıkları teşkil ediyordu. Birer yüksek vibrasyon mudilesinden ibaret olan bu yüksek enerjilerle varlıkların meydana gelmesi demek, idrakin en iptidaî hâli olan insiyakların, bu bahsedilen dağınık enerjilerde tezahür etmeye başlaması demektir. Burada bu varlıkları teşkil eden

ruhlarla tâli yardımlar da yapılmaktadır. Zira evvelce belirtmiş olduğumuz gibi varlık kurulduğu andan itibaren aslî tesirlerin yerine tâli dediğimiz üstten ve yanlardan gelen tesirler kaim olur. Bu bahsi biraz daha açıklayalım. İdrak, madde sistemlerini bir araya toplayan bir kudrettir dedik. Buna göre: Varlığın ilk teşekkülünde hidrojen atomu enerjileri artık öyle bir inkişaf kademesine gelmiş olurlar ki tâli tesirlerin de yardımı sayesinde ruhlar, insanların ancak idrak kelimesi sembolüyle ifade ettikleri kudretlerinin en basit hâli olan insiyaklarını, maddenin bu kademedeki durumlarından faydalanarak kullanabilmek imkânlarına kavuşmuş bulunurlar. Burada idrakin nasıl başladığı hakkında kâfi derecede bir bilgi verilmiş olmaktadır.

Varlığın mayası idraktır. Ve ilk teşekkül eden varlık, ilk anından itibaren diğer daha basit madde kombinezonlarını ve sistemlerini, kendisinde mevcut olan bu mayanın, yâni idrakin tedricen inkişafıyla mütenasip olarak birbirine bağlamakta ve yeni yeni kombinezonlar ve sistemler meydana getirmektedir. İdrakin doğuşu ve ehemmiyeti hakkında bu kadar sözü kâfi görüyor ve onun vicdan mekanizmasındaki rolüne geçiyoruz.

\* \* \*

Evvelâ şunu belirtmek isteriz ki idrakin vicdan mekanizmasındaki rolü, bizzat o mekanizmanın mahiyetinde mündemiçtir. Çünkü esasen vicdan mekanizmasının zıtları arasındaki münasebetlerin kuruluş ve bağlanışları, idrak mekanizmasıyla vukua gelmekte ve hattâ doğrudan doğruya idrakin fonksiyonuna ait bir iş bulunmaktadır. Bittabî bu iş, varlığın ilk teşekkülü anında daha ziyade yardımcı tesirlerin müdahaleleriyle olur ve tedricen, idrak inkişaf ettikçe bu müdahaleler azalır, varlığın hâkimiyeti tebarüz eder ve idrakin ileri inkişaf hâllerinde o artık vicdana tamamıyla hâkim olur. Vicdan realitelerinin birbiriyle olan münasebetlerinin iyi takdir edilmesi, yukarılara doğru yükseltici mahiyette olan vazife unsurlarının nefsanîyetlerden ayırt edilip yüksek unsurlarla onları takviye edici sistemlerin kurulması ve bu suretle vicdan mekanizması muvazenesinin gittikçe daha üst kademelere yükseltilmesi idrakin fonksiyonuna bağlı işlerdir. Şu hâlde idrak ne kadar mükemmelleşirse onun bu fonksiyonu da o kadar iyi çalışır ve binnetice vicdan seviyesinin vazife bilgisine doğru yaklaşması o nisbette kolaylaşır ve süratlenir. Meselâ böyle geniş ve şümüllü bir idrake sahip olan insan artık cehit ve gayretlerini vazife unsuruna mı, yoksa nefsanîyet unsuruna mı çevirmesi lâzım geleceğini daha iyi bilir. Ve müspet olan vazife unsuruna uyduğu zaman ileriye doğru ne gibi yüksek madde kombinezonları ve sistemleri kurabileceğini takdir etmeye başlar ki bu da onun vazife plânına -idrakiyle- gittikçe yaklaşması demek olur. Buna mukabil, vazifenin zıddı olan nefsanîyet unsurunu seçtiği takdirde aşağılara doğru indikçe vicdanın bünyesindeki yüksek tertipli münasebetlerde ne gibi çözümlerin, çöküntülerin meydana geleceğini ve böylece maddenin inkişaf kombinezonları zenginliğinden ne gibi kıymetlerin kaybedileceğini de görür ve anlar. Zira bunların takdiri idrakin, madde kombinezonları ve sistemleri arasındaki kuruculuk kudretinin şümülüne giren işlerdir.

Şu hâlde idrak öyle büyük bir kudrettir ki bütün hayatlar boyunca vazife bilgisi hazırlanışı yolunda geçireceği hazırlık kademelerinde, vicdan düalitesi tekniği içinde, kendi kendinin hem rehberi, hem de muharrikidir. İşte bu da madde kâinatının diğer unsurları arasında onun, ruha en yakın bir vâsıta durumunda bulunduğunu ifade eder.

\* \* \*

Şimdi, dünyadaki vazife plânına ait hazırlıklarda bu kadar mühim roller alan idrak ve vicdan mekanizmalarını besleyen öz bilgilere geliyoruz. Evvelâ şunu söyleyelim ki öz bilgiler, idrak ve vicdanı beslerken, kendileri de idrak ve vicdan yoluyla zenginleşirler.

Öz bilgiler, idrakin bizzat kendisi ile beraber, dış müdahalelerin yardımlarıyla da değerlerini artırır. Bu dış yardımcı müdahalelerin, öz bilgileri kuvvetlendirmeleri bahsine gelince, bu hususta evvelce biraz bilgi verilmişti. Şimdi o bilgiye tekrar dönüyoruz.

Öz bilginin artmasına yardım eden müdahaleler, vicdan muvacehesinde, çeşitli madde kombinezonlarının sayısız hâl ve durumlarından, yâni bir sürü hâdiseden istifade ederek hedeflerine ulaşırlar. Hâdiseler kaba kıyas bilgisi süzgecinden geçerek şuurdan şuurdışına çıkarlar ve orada kalırlar. Bunlar öz varlığın emri altındadır. Ve insanın o dünya hayatı müddetince orada, şuurdışında bulunurlar. Bunlar henüz şuuraltına geçmemişlerdir.

Hâdiseler doğrudan doğruya öz bilgi hâline geçemezler. Zira bunların arasında henüz intibaksızlık vardır. Şuurda cereyan eden bu hâdiseler, şuurdışındaki nisbeten kaba maddî intibalarla ilk kıyasî muhasebeleri yapıldıktan sonra şuurdışına itilirler. Bunlar öz varlığın emri altında bulunmakla beraber henüz onun öz malı olmamışlardır, öz bilgi hâline girmemişlerdir. Şuurdışındaki bu bilgilerin öz bilgi hâline geçebilmeleri için, öz bilgilere intibak etmeleri, öz bilgi sentezine dahil olabilecek duruma gelmeleri lâzımdır. Hâlbuki bunların şuurdışındaki kıyasî muhasebeleri şuuraltı bilgileriyle değil, şuurdışı bilgileriyle yapılmıştır ki bunlar da öz bilgiler değildir.

Ölümden sonra spatyoma geçilince varlığın, dışarısı ile bütün irtibatları kesileceğinden, bu bilgiler şuuraltı bilgileriyle karşılaştırılarak varlık tarafından muhasebeleri yapılacak, muhasebeleri yapıldıktan sonra şuuraltına geçerek varlığa mal edilecektir. Zira bu ameliye şuuraltındaki bilgilerle şuurdışındaki bilgileri intibak hâline getirecek ve onları şuuraltı bilgilerinin sentezleri arasına karıştıracaktır.

Demek ki bütün hayat boyunca şuurdışı kalan bilgiler, ancak ölüm hâdisesiyle büyük muhasebeden geçtikten sonra varlık tarafından temsil edilip şuuraltına girebilirler. Şuurdışında bilgilerin nasıl toplandığına gelince bunlar, şuur tarafından idrak edilen veya edilmeyen dünya realitelerinin uyku esnasında kabaca yapılacak vicdan muvacehesindeki kıyas bilgisi mekanizmasına tâbi tutularak şuurdışına itilmesi suretiyle birikirler.

\* \* \*

Hulâsa idrak edilsin veya edilmesin, şuurun karşılaşmış olduğu hâdiseler, şuurdışındaki kıyas bilgileriyle neticelendirilirler ve bu neticeler şuurdışında kalırlar. Bunlar orada, varlığın henüz öz bilgileri hâline girmemişlerdir, binaenaleyh şuuraltına ait değildirler. Bununla beraber bu bilgiler varlığın hâkimiyeti altındadırlar ve icap ettikçe şuur sahasına çıkarılabilirler. Ve ancak ölümü müteakip yapılan büyük muhasebeden sonra şuuraltındaki öz bilgi hamulesine karışırlar.

Öz bilgiyi besleyen kaynaklar ve yollar çok çeşitlidir. Bunların en mühimlerinden bâzılarını zikredeceğiz. Bilgi, din, millet, aile gibi mâşerî durumlar ve bu durumları kuvvetlendiren hâller ve nihayet doğrudan doğruya, muhtelif kademelerde vazifeli varlıklar tarafından insanlara ve medyomlara verilen tebliğler, ilhamlar, bilgiler ve bütün bunlardan doğan hâdiseler, öz bilgiyi arttıran ve varlığı vazife plânı bilgisine yaklaştıran kuvvetli materyallerdendir. Bunlar dünya realiteleri içinde geçirilir ve dediğimiz gibi bâzı ameliyelerden sonra varlığın öz bilgi dağarcığına

karıştır. Şimdi biraz öz bilgi üzerinde duralım.

\* \* \*

Öz bilgi, en iptidaî devreden itibaren geçmiş hayatlara ait elde edilen müktesebatın daha önceki müktesebat ile mukayesesi, muhakemesi neticesinde ulaşılan ve varlığın -insanın değil- malı olan, insanların idrak edemeyecekleri birtakım derin intibalardır. Bunlar idrak formlarıyla bir taraftan hizmetinde buldukları ruhun tekâmülünü sağlarken, diğer taraftan yeni bilgilere zemin hazırlamak suretiyle varlığın inkişaf sahasını genişletirler. Bu müktesebat, dünya idraki tekniği içinde birtakım durumlarla elde edilir. Bu durumları hâdis mefhumu içinde toplamak mümkündür. İnsan, etrafındaki hâdiselerden bâzılarının içinde bizzat yaşar, o hâdiselerin kahramanı olur. Bâzılarında da bizzat yaşamaz, onların içinde yaşayan diğer insanların ve varlıkların durumlarını yakın bir alâkayla takip ve müşahede eder. İşte insanların dünyada hayatları icabatıyla direkt olarak içlerinde yaşadıkları veya endirekt olarak başkalarında gördükleri hâdis kombinezonlarına ait münasebetler dünya idrakiyle ifade olunan bilgilerin topyekûn hepsidir ki bunlar, öz bilgiden ayrı mefhumlar ve öz bilgilerin teşekkülüne vâsıta olan materyallerdir. Ancak bunların, ölümü müteakip spatyom hayatında geçirecekleri çeşitli mekanizmalardan sonra öz varlığa intikal eden neticeleri ve intibalarıdır ki öz bilgi hâlinde varlığın malı olurlar.

İşte evvelce izah ettiğimiz şuur, dünyanın kaba realiteleriyle, daha doğrusu bu hâdiselerle doğrudan doğruya karşılaşarak dünyadan yeni bilgi materyallerini toplamaya devam eder. Öz bilgilerle, dünyada bilgi diye itibar edilen hâdiselerin farklarını böylece belirttikten sonra bunları birbirine karıştırmadan bilgi kelimesinin dünya lisanına göre mânâsını kullanarak izahatımıza devam edeceğiz.

\* \* \*

Dünyaya ait bilgilerin mütalaasını kolaylaştırmak için bir ağaca benzeterek onların direkt, yâni hâdiselerin bizzat içinde yaşanmak suretiyle elde edilenlerine gövde bilgiler; endirekt yâni, başkalarının müşahedeleriyle elde edilenlerine de dal bilgiler diyebiliriz ki bunların her ikisi de kendi kapasitelerine göre öz bilgilerin inkişafına sebep olan kudretli vâsıtalardır. Meselâ elini ateşe sokmuş bir çocuğun yanık ıstırabını bizzat duymasıyla edinmiş bulunduğu bilgi, onun için bir gövde bilgisi ise, diğer bir çocuk arkadaşının, elini yakmasından mütevellit ıstıraplarının ve reaksiyonlarının müşahedesini ile elde ettiği bilgi de dal bilgi olur. Bu misalle de, öz bilgilerin teşekkülünde, gövde bilgilerinin dal bilgilere nazaran daha kestirme yoldan neticeler verebileceğini anlatmış oluyoruz. Bununla beraber, insanların bizzat her hâdisenin içinde yaşamalarına ve sadece direkt bilgiler almalarına imkân bulunamaz. İşte bu imkânsızlıktan mütevellit eksiklikler dal bilgilerle tamamlanır.

\* \* \*

Bilgiler öz bilgileri beslerken arada yardımcı bâzı prensiplerden kuvvet alınır ki bunlardan birisi de illiyet prensibidir.

Kâinatta hiçbir hâdis sebepsiz değildir. Kâinatın bütün olayları, münasebetleri, tesirleşmeleri, kuruluşları, değişimleri, dağılımları velhâsıl bütün madde kombinezonlarının formasyonları, transformasyonları ve deformasyonları; büyük tekâmül illetinin zaruretleriyle, birbirinin illeti ve neticesi hâlinde ve birbirine bağlı olarak vukua gelir. İşte bu, kâinattaki büyük illiyet prensibinin bir tecellisidir. Zaten bu kitabın her noktasında, bütün hareketlerin sebeplere dayandığını ve neticelere

müncer olduğunu ifade etmekteyiz. Sebepsiz ve neticesiz hiçbir oluş düşünülemez. Kâinatta bütün münasebetlerin kuruluş ve dağılışlarına ait mekanizmalar bu prensibe göre işlemektedirler. Hiçbir hâdisе başıboş ve müstakil değildir. Her hâdisе direkt veya endirekt olarak diğer hâdiselere bağlıdır. Böylece bütün kâinat, bütün cüzüleriyle büyük bir bağ şebekesiyle örülmüştür ki bu bağların düğüm noktaları illiyet prensibinin sebep-netice zaruretleridir. Her hâdisе bir üsttekinin neticesi ve bir alttakinin illetidir. Hangi hâdisenin sebebi görülmüyorsa bu hâl, o hâdisenin sebebinin bilinmemiş olmasından ileri gelmektedir.

\* \* \*

İllyet prensibi; hâdiselerin öz bilgiye inkılâplarında en mühim rolü alan idrakin kullandığı kıyas bilgisinin kuvvetli bir dayanağıdır. İllyet prensibi hakkında yukarıdaki kısa bilgiyi verdikten sonra, idrak ile kıyas bilgisinin karşılıklı durumlarını belirtmemiz faydalı olur.

Kıyas bilgisi; idrakin illiyet prensibine uyması yoludur. İdrakler, kâinattaki illiyet prensibine intibak edebildikleri nisbette inkişaf ederler. İllyet prensibine yabancı kalan idrakler, kâinattaki namütenahi kombinezonlar arasında mevcut olan namütenahi münasebetleri tâyin ve takdir etmekte o nisbette acz gösterirler ve o nisbette de geri ve basit durumlarda kalırlar. Ateşi eliyle tutarsa elinin yanıp yanmayacağını idrak edemeyen bir çocuğa ateşle oynamak salâhiyeti verilmez. Çünkü onun idraki henüz böyle bir işe lâıyk duruma gelmemiştir. Onun idraki, bu maddelerin münasebetlerine ait illiyet prensibine henüz lüzumu kadar intibak etmemiştir. İşte bu intibakı sağlayacak şey, onun kıyas bilgisi olacaktır. Kıyas bilgisine girmek için o çocuk, eliyle ateşi birkaç defa tutmak tecrübesini yapacak ve her defasında eli yanacaktır. Her eli yandığı zaman onun idrakinde el ve ateş münasebetlerine ait sebep ve neticeler hakkında yavaş yavaş birtakım sezgiler belirecek ve kıyas bilgilerinin yardımıyla bu sezgiler bilgiye intikal edecektir. Böylece idrak ve dolayısıyla öz bilgi muhtevası artacaktır. Bu ameliyeye görgü ve tecrübe diyoruz.

\* \* \*

Verdiğimiz bu bilgiler gösteriyor ki öz bilgileri artıran illiyet prensibi ile kıyas bilgisi, bu fonksiyonlarını ancak hâdiseler yoluyla yapmaktadırlar. Hâdiseler olmayınca ne illiyet prensibi mütalaa edilebilir, ne kıyas bilgisi anlaşılabilir, ne de bunların birbirine bağlantısı bahis mevzuu olabilir. O hâlde kıyas bilgisine devam edebilmek için evvelâ, hâdiseler üzerinde durmak zarureti hâsıl oluyor.

Bilgilerin ve öz bilgilerin elde edilmesi ve bunların neticesi olarak da tekâmülün kazanılması için, lüzumlu olan esaslı materyallerden birisi ve hattâ birincisi hâdisedir. Hâdiselerin içinde direkt veya endirekt olarak yaşamak lâzım gelmektedir.

Hâdiselerin zuhur etmesi birçok sebebe bağlıdır. Fakat her şeyden evvel hâdiseler sebep-netice kanunu hükümlerine göre cereyan ederler. Esasen hâdiselerin öz bilgiyi doğurabilmeleri de onlardaki sebep-netice münasebetlerine, idraklerin kıyas yoluyla intibak edebilmeleri derecesine bağlıdır. Ateş çocuğun elini yakar, çocuk bu ıstırabı duymuştur. Onun ateşten elinin yanması, eliyle ateşi tutmasından ileri gelmiştir. Eğer çocuk bu yanık duygusu etrafında toplanan hâdiseler arasındaki sebep-netice bağlarını idrak edebilirse öz bilgi bakımından onun alacağı netice başka olur, edemezse gene başka olur. Yâni idrakin bu hâdisedeki sebep-netice bağlantılarına intibakı nisbetinde bilgiler teessüs eder ve ruha akseder. Bilgileri temin eden hâdiseler o varlığın ihtiyacı ile mütenasip olarak

yardımcı varlıklar tarafından tertiplenir ve insanın önüne konur veya aynı sebeple gene o varlığa, yardımcı varlıkların gönderecekleri tesirlerle yaptırılır. O varlık bu hâdiselere bizzat kendisi, kendi hareketleriyle sebep olur. Zira o insanın bilgisini hazırlayan bu hâdiselerin tertip ve sıralanışları tekâmülle ilgili bir sürü ferdî ve mâşerî plânlara ve bir sürü nizama tâbidir ki bu nizamlar da ancak üstün idrakler ve kudretler tarafından yürütülebilir.

Matlup olan herhangi bir hâdiseyi bir insana yaptırtmak için icap ettiği zaman yardımcı varlıklar, onun vicdanının nefsaniyet unsurlarını tahrik ederler. Veya onun karşısına kendi ihtiyarı dışında hâdiseler çıkartırlar ve böylece onu çeşitli hareketlere sevk etmiş olurlar. Bu da nefsanî hareketlerinin acı neticelerini onlara tattırmak ve bu sayede insanları kıyas bilgisine götürerek öz bilgilerine o yoldan değerler hazırlamak içindir. Meselâ bir insan, eğer bir kâtilin duyacağı ıstırapları çekecekse, onun buna ihtiyacı varsa o insanın önüne öyle hâdiseler çıkartılır ki o, bunların karşısında kendini tutamaz ve adam öldürür. Demek ki böyle, neticesi çok vahim bir hâdiseye onun bizzat sebep olması, keyfî veya rasgele vukua gelmiş bir iş değildir. Zira yavaşlatmış olduğu inkişaf hazırlıklarını tekrar canlandırabilmesi için lüzumlu olan kıyas bilgisine onun girebilmesi, hâdiselere ancak bizzat kendisinin liyakat kazandığını idrak edebilmesi nisbetinde mümkün olur. Bunu da temin edecek olan şey onun, bir adamı öldürmesidir. O bu adamı öldürsün ki o zamana kadar vicdanının vazife unsuruna, nefsaniyet unsurundan daha fazla değer vermeyen, daha doğrusu buna kifayet etmeyecek derecede zayıf olan bilgi ve idrak dağarcığı, bu hâdiseye yüzünden gireceği kıyas bilgisi yoluyla kâfi derecede kudret kazansın ve zenginleşebilsin ve artık ondan sonra da iradesini, vazife unsuruna yöneltmek suretiyle inkişafında hız almak imkânlarına kavuşabilsin. Varlığın buna benzer daha binlerce ihtiyacı karşısında bu yardımlar ve müdahaleler vâkı olarak çeşitli hâdiseler ortaya çıkartılır. İşte vicdan düalitelerinin üst unsurlarına yönelmeye kâfi gelecek derecede kuvvetlenmemiş, daha doğrusu alt kademe bilgilerinin tesirlerinden kendilerini kurtaramamış ve vicdanlarının muvazene seviyelerini yükseltmekten âciz kalmış insanların karşılıklarına, onların tekâmülleriyle vazifeli olan yardımcı varlıklar böyle bir sürü hâdiseye çıkartırlar ve onlar da bu hâdiselerden mütevellit azap ve ıstırapların tesiri altında, girdikleri kıyas bilgisinden mühim dersler alırlar ki bu derslerin her biri onların öz bilgilerinin tohumlarını atmaktadır. Böylece o varlık, idrakini daha üst kademelerdeki realitelere ait yüksek değerlere hazırlar ve inkişaf eder. Yâni insanüstü safhasının vazife bilgilerine yaklaşır. Onun için, çoktan beri insanlar arasında imtihan, epröv diye anılan bu ıstıraplı hâdiselere insanlar -pek de mahiyetlerini idrak etmeden- birer kurtarıcı âmil nazarıyla bakmışlardır ki doğrudur. Nitekim biz de bu imtihan veya eprövlerin veya tecrübelerin neticelerinden çıkan derslere görgü veya müşahede diyoruz. Bunların her biri birer tekâmül materyalidir.

\* \* \*

Gerek illiyet prensibi, gerek bu prensibin ışığı altında hâdiselerin akışları -insanları bu hâdiseler içinde direkt veya endirekt olarak yaşamak suretiyle- bir kıyas bilgisine götürür demiştik. Filhakika öz bilgilerin artışında kıyas bilgisi mühim bir unsur olarak tebarüz etmektedir.

Kıyas bilgisinin en müessir yardımcısı acı ve ıstıraptır. Burada, ıstırapın da öz bilgiyi kazanmada mühim rolü olduğunu belirtmek lâzım gelir. Şurası aşikârdır ki kıyas bilgisi, ekseriya ıstırap yoluyla öz bilgiyi ve idraki beslemektedir. Spatyomda çekilen ıstıraplar, şuur dışı bilgilerinin muhasebeleri sırasında varlıkların girecekleri kıyas bilgilerinin kıymetli yardımcılarıdır. Buna dair bir dünya misali vereceğiz. Bu misal, bu bahsin bütün inceliklerini ihtiva etmektedir.



Dünyada en güç yenilen ve birçok safhalara derecesi nisbetinde şümullenebilen, birçok imtihanların, birçok ilerlemelerin, birçok gerilemelerin âmili olan cinsiyet hodkâmlığını ele alalım. Bir adam sırf etinin, sınırlarının arzularını yerine getirmek için bir kadını sevmektedir. Ve bu yoldan o, maddî hodkâmlığını atlatma durumundadır. Sevdiği kadın bir gün ondan bıkar, bir başkasını sever. İşte bu epröv karşısında bu adam sevgilisini öldürecek kadar nefsanîyetine mağlup olur. Onun böylece göstereceği reaksiyonlar derece derece safhanın sonuna kadar değişerek gider. Şimdi, vicdanın az çok ilerlemiş safhasında aynı durumdaki başka bir adamı alalım. Sevgilisi onu terk etmiştir. Ve bir başkasını sevmeye başlamıştır. Vicdan safhasının yukarılarına doğru ilerlemekte bulunan bu adam buna kırılmadan muvafakat edecek ve belki de o kadına bu hususta elinden gelen yardımı yapmaktan da çekinmeyecektir. İşte burada bir cinayete bir faziletin, bir hodkâmlıkla diğerkâmlığın kıyası karşı karşıyadır. Cinayeti işleyen adam, bu kıyasın bilgisine eğer kendi idrakiyle varacak durumda değilse (ki mademki bu cinayeti işledi, değilmiş demektir) o zaman dış müdahalelerin yardımı ona gelmeye başlayacaktır. Tâ ki o, bu kıyasın idrakine varabilsin. Ve ancak bu kıyas bilgisiyedir ki netice hâsıl olacak ve o adam hodkâmlık nefsanîyetini yenmek için lüzumlu olan cehit ve gayreti gösterebilecektir. Şöyle ki: O, cinayetini bir bıçakla işlemiş olsun. Cinayeti müteakip bir hapisaneye kapatılacaktır. Burada kıyas eprövlerinin bir zincirini sıralamak istiyoruz. Bu adam evvelâ hapisanede, cinsî arzularını ve zevklerini tatmin edememek ıstırapıyla zoraki bir kıyasa girecektir. Ateş karşısında eli yanan bir çocuk gibi, gene ateşe benzeyen ihtiraslarının ilk acı neticelerini bu şekilde duymaya başlayacaktır. Böylece ıstıraplarına sebep olan âmilin ne olduğunu kendisine öğreten bir kıyasla karşılaşacaktır. Bu onu uslandırmadı diyelim. Mahkûm hapisanede yaşlanacak. Hormonları, iktidarı, cinsî faaliyetleri zayıflayacak ve cinsiyet fonksiyonunu yapmaktan âciz kalacak. Bu duruma gelince, bu adam artık sırf etine ve sınırlarına münhasır olan hodkâmlığını duymayacak ve ancak onu imajine edecektir. Eğer evvelki derslerden kâfi derecede ibret almadıysa, hâdiselerin verdiği bilgilerden lüzumu kadar faydalanamadıysa o zaman bu mahkûmu bir kavgada başka bir mahkûm bıçaklayacak veyahut o öyle bir kaza geçirecek ki bıçak gibi sivri bir cisim onun vücuduna saplanacak. Ve bundan şiddetli bir maddî ıstırap duyacak. Burada, misalimizin süjesi gayet tabiî olarak zorlu bir kıyasa girecektir. Cinsiyetten mahrum olduğu için doğrudan doğruya etinin esiri değildir. Artık o realiteden zarurî olarak geçmiştir. Üstelik bir kâtil eprövünün hâtırasını kıyasen yaşatacak bir de kaza atlatmıştır. Artık bu durum karşısında bu varlığın bir ders almaması ve lüzumlu bilgileri kazanmak için cehit ve gayret göstermek teşebbüsüne girişmemesi mümkün olmaz.

Şimdi bir de yukarıdaki misalin objektif bir müşahedesini veriyoruz: Orta yaşlı zengin bir adam, seviştiği ve oynadığı genç bir kızın, kendisinden bıkip yüz çevirmesi üzerine tekrar iltifatını kazanabilmek için yaptığı bütün teşebbüslerin boşuna gittiğini görünce işi zorbalığa döktü, kızın yolunu beklemeye başladı ve yakalayınca da bir bıçak ile vücudunun 25-30 yerinden delik deşik ederek onu yere yıktı. Cinayetini müteakip, idamdan kurtulan bu adam bir tımarhanede cânî deliller kısmına ayrılmış olan yere kapatıldı ve on iki sene orada kapalı kaldı. Bir gün aynı kısımda oturan ve kendisi ile çok iyi anlaşılan azgın bir delinin geçirdiği ruhî bir kriz esnasında, hücumuna mâruz kaldı ve deli, elindeki bir bahçe çapasıyla onun vücudunu 25-30 yerinden çapalayarak parça parça etti ve yere yıktı.

Bu müşahede de gene bütün kıyasların sıralanışlarını gösteriyor. Elbette, gerek ateşte eli yanan çocuğun, gerek sevgililerini ihtirasları yüzünden öldüren ve birisi hapisanede, diğeri tımarhanede,

evvelce yapmış oldukları cinayetlerin misilleriyle mukabele görerek can veren bu delikanlıların derece derece çektikleri ve çekecekleri ıstıraplar ve acılar, onları kuvvetli birer kıyas bilgisine sokacak ve bu bilgi de yukarıda şemasını çizdiğimiz yoldan onların -ileri kademelere ulaşabilmeleri için lüzumlu olan- öz bilgilerini ve idraklerini hazırlayacaktır.

\* \* \*

Demek ki bilgi ile idrak beraber yürümektedir. Bu bakımdan, bunların inkişafını birlikte izah etmek lâzım gelir. İdraklerin inkişafında iki yol vardır. Birincisi, insanın kendi bünyesi dahilindeki durumları tetkik mevzuu yaparak ilerlemesidir. Buna idrakin direkt olarak inkişafı deriz. İkincisi idrakin beden dışındaki hâdiseleri müşahede etmesiyle, daha doğrusu kendisinin sebep olduğu hâdiseleri mütalaa yoluyla olan ilerleyiştir. Buna da idrakin endirekt olarak inkişafı deriz. İdrakin endirekt inkişafında kullanılan unsurların başında insanların görgü ve tecrübelerini arttıracak olan etraflarındaki, kendilerinin bizzat sebebiyet verdiği hâdiseler, işler ve eserler gelir ki bunların çoğu dış tesirlerin yardımlarıyla meydana getirilmiş bulunur. Bu hâdiseler bilhassa inkişafın ilk kademelerinde; ağır, zahmetli, meşakkatli, ıstıraplı ve çok uzun vadeli görünürler. Bitmeyecek ve tükenmeyecekmiş gibi duygular tevlit ederler. Bu sırada insan güçlükler içinde çalışır, bir lokma gıdasını temin etmek için bütün hayatı boyunca tabiatın çeşitli imkânsızlıklarıyla boğuşur, canavarlarla, kendi cinsleriyle didişir. Bu mücadelede bazan galip gelir, ekseriya mağlup olur. Bunların azaplarını nefsinde duyar, bu suretle onun işkenceli hayatı asırlar boyunca sürüp gider. Bütün bu hâdiselerin, insanlardaki idrak ve öz bilgileri nasıl besleyip arttırdıklarını, inkişaf mekanizmalarının muvazenelerini hangi yollardan üst seviyelere yükselttiklerini evvelce söylediğimiz için onları burada tekrara lüzum görmedik. Böylece bu olaylar, bir taraftan öz bilgilerin artmasına sebep olurken, diğer taraftan da idrakleri, inkişaf mekanizmalarına müdahaleye sevk ederler. Bu da yeni yeni hâdiselerin, imtihanların, tecrübe ve müşahedelerin zuhuruna yol açar ve böylece idrakin yürüyüş temposu yavaş yavaş hızlanır.

İdrak arttıkça, etraftaki hâdiselerin mânâları daha ziyade belirir. Ve bu sayede insanın beynine ait madde kombinezonlarından süzülen idrak vibrasyonları bu sayısız hâdiseden çeşitli neticeler çıkarmaya, hâdiselerden türlü türlü kombinezonlar kurmaya başlar ki bunlardan da dünya bilgileri meydana gelir. İdrakler inkişaf ettikçe bu bilgiler de şümullenir ve artar. Böylece bilgiler çeşitli dallara ayrılır. Sanat, edebiyat, ilim, tababet, felsefe, müzik, resim, iktisat, siyaset, din gibi bir sürü bilgi kolu teşekkül eder. Bütün bunlar inkişaf mekanizmasında artan idrakin, hâdiselerden kurmuş olduğu yeni madde kombinezonlarının neticeleridir. Ve bittabî tekâmülün ancak dünyadaki icap ve zaruretlerini yerine getirmek üzere dünyaya mahsus ve dünyada kalmaya mahkûm olan şeylerdir. Bunlar dünyayı idare eden vazife plânının tesirleri ve kontrolleri altında cereyan eder. Şu hâlde, dünyada iken öz idrakin genişlemesi, onun vâsıtâ olarak kullandığı beyne bağlı durumlarının mudilleşmesi, zenginleşmesi ve yüksek ince madde hâllerine doğru yeni teşekküllere sahip olmasıyla alâkalıdır.

Zaten ruhun tekâmülü için hâdiselerden öz varlıkta husule getirdiği neticelerin, yâni öz bilgilerin, öz idrak kanalıyla ruha aksetmesi lâzım geldiğini evvelce belirtmiştik. Bunun içindir ki tekâmül ihtiyacıyla dünyaya gelen bir varlık, dünya hâdiseleri imkânlarından kabil olduğu kadar fazla istifade etmeye çalışır. İdrakin bu istifadesi hem bedeninin form değiştirmeleri, hem de bedeninin yaşadığı âlemin sayısız madde değişimleri sayesinde olur. Bunlardan birinciye idrakin direkt,

ikinciye endirekt inkişafı demıştik. Direkt hâllerde idrak doğrudan doğruya bedende formasyon, transformasyon ve deformasyonlar meydana getirmekle yapmış olduđu tatbikatlar neticesinde inkişafı kaydederken, endirekt hâllerde de gene bizzat idrakin beden vâsıtasıyla yapacağı veya üst vazifelilerin tertipleyeceđi sayısız dıř hâdiselerin neticeleri üzerindeki tatbikatlarıyla genişler.

Kâinat içindeki bütün formasyonlar ruhların ihtiyaçlarıyla ayarlıdır. Ölçü dahilindeki transformasyonlar çeşitli mekanizmalarla vukua gelir. Dünyada en ince bir madde hâli olan idrak de böylece bu çeşitli mekanizmalar içinde direkt ve endirekt olarak kendisini, ruha hizmet edebileceđi en uygun tarzda hazırlar. Bunun için de bizzat kendi bedenine ve bedeni vâsıtasıyla da dıř âleme tesir ve müdahale eder. Hem bedeninde, hem dıř maddelerde husule getireceđi inkişafılarla kendi inkişafını ve öz bilgisinin artışını sağlamış olur. Ve unutulmasın ki bütün bu işler, evvelce uzun uzadıya izah ettiğimiz tesirlerle, mekanizmalarla ve düalite prensibi tekniđi ile vukua gelmektedir. Öz bilgilerin inkişafını hızlandıran ve besleyen unsurlardan bilgiyi izah ettikten sonra, sevgi unsuru üzerinde de bâzı bilgileri vereceğiz.

\* \* \*

Filhakika dünya hayatının birçok hâdiselerine ve imtihanlarına sebep olan sevgi hem öz bilginin teşekkülünde, hem de vicdanın inkişafında direkt ve indirekt yollarda rol alan en kudretli âmillerden birisidir. Sevgi olmasaydı öz bilgiyi kazanma yolları ve vicdan mekanizmasının müspet veya menfî istikametlerde neticeler meydana getirmesi fırsatları bir hayli azalmış ve binnetice imtihanlar, tecrübeler, müşahedeler ve kıyas bilgileri imkânları iyice tahdit edilmiş olurdu. Zira sevgi vicdanın hem üst unsurlarını destekleyerek müspet yollarda husule getirdiđi hâdiselerle doğrudan doğruya, yâni şuurlu bir idrakle öz bilgilerin çoğalmasına yardım eder, hem de vicdan mekanizmasının, icabında alt unsurlarını tahrik edip zuhuruna sebep olduđu ıstıraplı ve azaplı neticelerden doğan kıyas bilgisi yoluyla endirekt ve otomatik olarak öz bilginin artmasına hizmet eder. Meselâ insanlardan birisini hapishaneye, diđerini tımarhaneye gönderen ve ikisinin de öldürölmeleri suretiyle kıyas bilgilerine ve bir sürü ıstıraplara sebep olan yukarıda bahsettiğimiz sevgiler -haddizatında gene müspet olmakla beraber- menfî görünen yoldan vâkı tesirleriyle, endirekt inkişafılara misal teşkil ederler. Sevginin evvelki iki misalinden başka müspet şekilde tesiri görölen bir misalini de burada veriyoruz: Henüz tecrübesiz bir genç, bir kadını büyük ve temiz maksatlarla sevmektedir. Kendisi de vicdan safhasında oldukça ilerlemiş bir durumdadır. Fakat kadın, nedense istediđi meziyetleri görmediđi için onu reddetmektedir. Delikanlı kadının takdir ve iltifatını celbetmek azmiyle meziyetlerini arttırmaya, kendisini değerlendirmeye çalışmak üzere derhal işe koyulur. Evvelâ bu işleri sevginin otomatizmasıyla yapar. Başarısı arttıkça sevginin şümülü genişlemeye ve mânâsı deđişmeye yüz tutar. Bu sayede kendisini daha çok yetiştirmek ihtiyacını duyar, insanlığa yararlı eserler meydana getirmeye çalışır. Herkesi sevmeye, herkes tarafından sevmeye başlar. Sevgi umumîleşir ve ilk basit tek cepheli formunu umumî ve şümüllü bir alâkanın sonsuz cepheleri içinde kaybeder ve böylece o, ilk sevgisi yolunda yürürken karşılaşmış olduđu bir sürü neticelerle öz bilgisini artırır ve yüksek bir vicdan muvazenesi seviyesinde aktif ve vazife bilgilerine hazırlanmış bir varlık hâline girer.

\* \* \*

Sevgi denince daima onun dar mânâsı üzerinde durmamak lâzım gelir. İnsanların anladıkları dar mânâdaki sevgi, geniş bir sevgi mefhumunun inkişaf mekanizmasında almış olduđu büyük rolünün -mühim olmakla beraber- küçük bir kısmıdır. Yâni bizim burada kastettiğimiz sevginin sonsuz

cepheleri ve şekilleri vardır. Sevginin vicdan mekanizması, daha doğrusu inkişaf mekanizması karşısındaki rollerini izah ederken bu geniş mânâsı üzerinde durmak lâzım gelir. Ancak böyle yapılırsa onun tekâmüldeki tam kıymeti belirtilmiş olur. O hâlde böyle umumî mânâdaki sevgiyi izah edelim.

Sevgi, herhangi bir şeye karşı duyulan incizaptır. Dünyada her şey, her realite yerine ve adamına göre -her inkişaf kademesinde bulunan- insanları ve varlıkları çeşitli tarzda kendisine çekebilir. Binaenaleyh her kademedede, her şeye karşı sevgi duyulabilir. İşte sevgi bu kadar umumî ve şümulü bir mevzudur. Maddelerin birbirine karşı göstermiş oldukları fizikoşimik alâkalar dahi, yüksek varlıklarda görülen sevginin belki en maddî ve iptidaî bir hazırlığıdır ki bu, o safhadaki varlıkların kendilerine mahsus ihtiyaç ve zaruretlerinin birer icabıdır. Nebatların, gıdalarını alarak bünyelerine ithal etmeleri, havanın karbonunu, oksijenini çekerek kendi usarelerine karıştırmaları ve hattâ bâzılarının güneşe karşı dönmeleri, hayvanları sinelerine çekip hazmetmeleri ekseriya fizikoşimik çehrelerde görünen bu incizabın çeşitli insiyaklar mahiyetindeki tezahürleridir.

Sevginin nebatlarda basit ve muhtelif mekanizmalarla tezahür eden bu incizap hâllerinin, hayvanlarda daha az maddîleşmiş ve az çok insanlarınkine yaklaştığı durumlarını görmeye başlarız. Hayvanlarda yavru, eş, aile, arkadaş, hattâ hemcinslerinin dışındakilerle dostluk alâkalarının bazan tamamen sevgi manzarasını alan varyetelerini müşahade etmek mümkündür. İnsanlara gelince, oldukça geniş bir idrakte duyulan sevginin yüksek ve zengin tezahürleri bu safhada meydana çıkar.

\* \* \*

Burada sevginin mahiyetini biraz daha açıklamamız lâzım gelir. Sevginin bedenle münasebetlerini daha iyi izah edebilmek için bu kitabın baş taraflarındaki madde kombinezonları bilgisini bir daha gözden geçirmek faydalı olur. Her şeyden evvel şunu açıkça belirtmek isteriz ki bir duygu diye tanılan sevgi unsurunun bedendeki teşekkül mekanizmasına ait, vereceğimiz bilgiler evvelce de söylediğimiz gibi, bedende zâhir olan ve ruhî denilen bütün hislerin ve ihtirasların da teşekküllerini şümulü içine alır. Bu bilginin ışığı altında, bedende mevcut bütün duyguların bedendeki teşekküllerini ve bedenle olan münasebetlerini izah etmek mümkün olur.

İnsanlığın inkişaf kademelerinde en yüksek formunu bulan sevgi, bedenün çok ince bir kısım madde kombinezonlarının neşretmekte oldukları yüksek ve süptil vibrasyonların, enerjilerin tezahürlerinden ibarettir. Bir insanın gerek kendi görgü ve tecrübelerinin, yâni öz bilgilerinin ve plân tatbikatlarının icap ve neticeleriyle, gerek doğrudan doğruya bir imtihan mevzuu olarak, vazifeli varlıkların müdahaleleriyle beyninin muayyen kısımlarında öyle yüksek ve ince tertiplerde birtakım madde kombinezonları ve sistemleri teşekkül etmeye başlar ki bu ince kombinezonların neşretmekte oldukları vibrasyonlar ve enerjiler onun etrafında çok kuvvetli ve çekici bir saha, bir manyetik alan meydana getirirler. Yalnız burada kelimelerin ifadelendireceği kaba mânâlara bakıp bu sözlerden, adi bir mıknaş akımını kastettiğimiz mânâsını çıkarmamak gerekir. Bunlar, tanıdığımız mıknaşiyet dalgalarından çok ince ve onlarla kıyas edilemeyecek derecede yüksek mahiyettedir. İşte bu alan, kendisiyle sempatische olabilecek birçok diğer vibrasyonları çeker. Ve aynı yoldan o diğer vibrasyonların tâbi buldukları manyetik alanlar tarafından çekilir. İşte bedenlerin birbirlerini sevmeleri ve birbiri tarafından sevlmeleri kelimelerinin ifade ettiği mânâlar budur. Bedenlerde şu veya bu icapla teşekkül eden bu ince madde kombinezonları devam ettikçe, neşrettikleri vibrasyonlar da devam eder. Bunlar değiştikçe, bu değişişin şekil ve derecesine göre vibrasyonların mahiyetleri

ve şiddetleri de deęişir. Bu kombinezonlar daęılınca, vibrasyonlar da ortada kalmaz. Ve sevgi tezahürü de biter. Bütün bu işlerin, icaplara göre yukarıdan gelen tesirlerle olduęu malûmdur.

Şimdi bir de bunun tersini düşünelim. Dięer bir insan var... Onun bedeni de aynı tarzda, fakat başka tertipler dahilinde gene birtakım ince madde kombinezonları kurmaktadır. Bunlar, kaba fizikoşimik dięer madde kombinezonlarına nisbetle bir hayli ince ve süptil olmalarına rağmen evvelki sevgi kombinezonlarına nisbetle kabadırlar. İşte bunların neşrettikleri vibrasyonlar da antipati ve nefret vibrasyonlarıdır. Bunlar da etraflarından, alâkalandıkları nefret ve antipati duygusu vibrasyonlarını aldıkları gibi, kendileri de onlara aynı vibrasyonları gönderirler. Böylece birincilerin bütün bedenlerinden sempatik neşriyat çıkarken, ikincilerin bedenlerinden mütemadiyen antipatik dalgalar etrafa yayılır. İncelikleri ve kudretleri daha üstün olan sempatik neşriyat, antipatik neşriyatı yapan madde kombinezonlarına çevrilirse, onlardan çok kuvvetli olan bu vibrasyonlar o kombinezonları silip dağıtabilirler. Bu sebepten dolayı sevenler ve sevilebilenler; düşman olan ve kin besleyenlerden daha çok kudretli ve müessir durumdadırlar. Bunlar mâşerî yoldaki inkişaf tatbikatında işe yarayacak çok faydalı bilgilerdir.

\* \* \*

Sevgi -müspet veya menfî yollarda kullanıldığına göre- vicdan mekanizmasında sonsuz hâdiseler variyetelerine sebep olarak öz bilgileri arttıran mühim bir inkişaf vâsıtasıdır. Ve bu bakımdan o da insan hayatındaki dięer bütün kudretlerde olduęu gibi, bedenlenmeyi zarurî kılan lüzum, ihtiyaç ve icaplara göre devam eder, zamanı gelince dağılır veya dejenere olur. Ve bütün bu hâllerden varlıklar öz bilgi daęarcıklarını doldururlar, ruhlar faydalanırlar.

Böylece, sevgi yüksek cephesiyle kudret ve karakterine göre, vicdanın daima üst unsurlarıyla sempatische olmaya mütemayil bulunduęundan, onun muvazene hattının mütemadiyen yükselmesine sebep olur. Yeter ki bu sevgi vibrasyonlarına muhtelif sebeplerden ve bilhassa bâzı zarurî ve lüzumlu, imtihan ve müşahede ihtiyaçlarından dolayı daha basit ve kaba kombinezonların ağır neşriyatı karışmış olmasın. Meselâ bunlardan kıskançlık, bencillik, gurur, izzetinesis, kabadayılık, para ve şöhret hırsları gibi sevgiyi zehirleyici bir sürü dięer kaba madde kombinezonu sevgi kombinezonlarına karışabilir. Bu suretle bu kaba madde kombinezonlarından çıkan ve bedenin ince sevgi kombinezonlarına devamlı olarak kuvvetle ve şiddetle yönelen tesirler yavaş yavaş sevgi kombinezonlarına müessir olarak onların üst kıymetlerini kısmen silmeye ve neticede bu kombinezonları dejenere etmeye başlarlar ki bu takdirde o kombinezonlardan intişar eden bulanık, karışık ve ağırlaşmış enerjiler, daha alt realitelerle bağdaşmaya başlayacaklarından -bu gibi ahvâlde daima vâkı olacağı gibi- vicdan mekanizmasının otomatik olarak işlemelerinin neticelendireceęi birtakım ıstıraplı hâdiselere yol açar.

\* \* \*

Sevgi; vicdan mekanizmasına muhtelif variyeteleriyle karışır. Zira onun bir kısmı vicdanın vazifeye müteveccih, dięer kısmı nefsaniyete müteveccih olan bir sürü cephesi vardır. Bilhassa insanlığın ilk kademelerinde sevginin hodkâmlıkla müterafık cephesi hâkim durumdadır. Bu kaba kombinezonlarla karışmış sevgi şekillerinden yukarıda biraz bahsetmiştik. Bunlar bir sürü zahmetlere, sıkıntılara, ıstırap ve azaplara müncer olan akibetlere yol açarlar. Bazan da sevgi saf ve yüksek tezahürleriyle doğrudan doğruya üst realitelere insanı ulaştırır. Onun bu cephesinde bilhassa feragat,

fedakârlık, diğerkâmlık, yardım, şefkat gibi inkişafı süratlendirici yüksek, ince diğer madde kombinezonlarının da tezahürleri vardır. Bunun da misalini yukarıda vermiştik.

Sevgi müspet yolda diğerkâmlık cephesiyle, vicdanın vazifeye müteveccih unsurlarını takviye eder ve inkişaf mekanizmasında süratli ve idrakli bir yürüyüşü sağlarken, hodkâmlık cephesiyle de nefsanîyet unsurlarını tahrik eden menfî kudretleriyle inkişafın yürüyüş temposunu ağırlaştırır. Ve zahmetli, ıstıraplı şartlar içine insanı sokar. Böylece her iki takdirde de öz bilginin artmasına birbirine zıt yollardan sebep olur. Meselâ sevgi ile bir insana yardım edilir, denize düşen birisini kurtarmak için fedakârlık yapılır, aç kalan bir kimse doyurulur, ağlayan gözyaşları dindirilir ve bütün bunların sonunda insana bir ferahlık, bir huzur ve hattâ saadet duygusu gelir. Bu da süratli bir inkişafın şuurdaki tezahürüdür. Buna mukabil; sevgi için birçok kalp kırılır, bir ihanetin cezası verilir, bir rakibin vücudunun ortadan kaldırılması düşünülür, başkasına fenalık yapılır ve neticede insanda inkisar, huzursuzluk ve sıkıntı başlar. Bu da ağırlaşmış bir inkişafın insan üzerindeki baskısını ifade eder. Birinci gruptakiler, vicdan mekanizmasının nasıl yüksek unsurlarına müteveccih kudretler ise, ikinci gruptakiler de nefsanîyet realitelerini o kadar besleyici geri âmillerdir. Bunların her ikisi de inkişaf kademelerine göre insanlarda bulunabilir. Ve ona göre de neticeler tevhit eder.

Şu hâlde, kademeler ne kadar aşağılarda ise o kademedeki sevgiye karışan hodkâmlık malzemeleri ve vibrasyonları da o kadar fazla olur. Bilâkis inkişaf kademeleri ne kadar üst muvazene seviyelerinde ise sevgi unsuru da o nisbette saf ve fazilet vibrasyonlarıyla zenginleşmiş bulunur. Ve bu inkişaf hâli nihayet öyle bir duruma gelir ki insanlara karşı duyulan bu faziletli hisler onlara hizmet etmek, onların iyilikleri, inkişafı hususunda her türlü yardımda bulunmayı -ne pahasına olursa olsun- göze almak gibi çok şümüllü ve yüksek derecelere ulaşır. Ve o zaman vicdanın nefsanîyet unsurları ve realiteleri hodkâmlıktan sıyrılıp diğerkâmlık yollarında yürümeye başlarlar. Vicdan mekanizmasının muvazene seviyeleri artık, diğerkâmlığın yüksek ve idrakli sahalarında teessüs eder. O insan başkalarının yükselmeleri için her türlü fedakârlığa katlanmayı kendisine bir borç, bir vazife telâkki eder. O zaman ondaki sevgi bir vazife sevgisi hâlini almaya yüz tutar ki bu da artık onun, vazife plânının eşiğine gelmiş olmasının işaretidir.

İşte, vicdan mekanizmasının bu sahalara kadar ulaşmış yüksek muvazene seviyesi, dünya mektebinin insana kazandırmış olduğu en yüksek mertebedir. Bu mertebeye ermiş olan insan dünya mektebinden tam derece ile diplomasını alacak ve dünyada kazandığı en yüksek öz bilgi kudretiyle vazifeler kabul ederek daha kudretli ve mesut bir varlık hâlinde yüksek plânlara geçecektir. Bu duruma geldikten sonra vicdan düalitesi ortada kalmayacak, onun yerini, daha yüksek tertipte bir vazife düalitesi alacak ve varlık o andan itibaren hakikî ve objektif bir tekâmül mekanizması içine girmiş bulunacaktır. Zira ileride söyleyeceğimiz gibi, vazife safhasından evvelki tekâmül seyri, daha ziyade subjektif şartlar içinde vâkı olmaktadır. Zaman hakkında izahat verirken bu mefhum açık olarak tebarüz ettirilecektir.

\* \* \*

Daha iyi anlaşılabilmesi için bu bahiste bâzı noktaları hulâsa olarak tekrarlamayı faydalı görüyoruz. Vicdan, realite, idrak, bilgi, sevgi velhâsıl dünyada tezahür eden bütün kıymetler; ancak beyin cevherinin imkânları dahilinde formlarını almış, maddî görünüşlerden ibarettir. Bunların asıl kıymetleri, öz varlıkta meknuz olan kudretlerdedir. Fonksiyonları da dünya imkânları içinde ancak öz varlığa hizmet etmek yolunda işler. Binaenaleyh bunlar, yalnız dünyada cari, sathî zaman idrakiyle

ölçülebilen dünya şekilleri, hâlleri ve görünüşleridir. Bunların besledikleri, inkişaflarına vâsita oldukları asıl öz varlıktaki kıymetler ise, öz varlığın tâbi bulunduğu küre zamanının namütenahi diyebileceğimiz idrak imkânlarıyla değerlendirilen hakikî kıymetlerdir ki bu kıymetler, ruhun kâinattaki tekâmül ölçüsünü gösterir. Kürevî veya idrakî zaman tekniği ile değerlendirilen bu ince kombinezonlar, dünyanın sathî zaman idrakiyle tarif ve tavsif edilemezler. İşte vicdan mekanizmasına ait geçen bütün bilgilerdeki idrak, bilgi, realite, unsur, sevgi... gibi kelimelerin hep bu mefhumlar içinde kendi kıymetleriyle ele alınması lâzım gelir. Meselâ sevginin bahsedilen cephesi dünyaya ait olan kıymetlerini ifade eder. Bunun varlığa ait olan, idrakî zaman karşısındaki durumuna ve mânâsına dünya zamanıyla düşünen bir insan aslâ nüfuz edemez. Keza kürevî veya idrakî zaman tekniğine tâbi olan, dünyayı müteakip süptil âlemdeki sevgi kombinezonları da insanlar için kabil-i idrak değildir. Ancak, bedenlerinden yükselerek tamamen ayrılmış varlıklar o âleme gittikleri zaman bunların hakikî mânâlarını anlayabileceklerdir. İleride verilecek sathî ve kürevî zaman bilgilerini gördükten sonra tekrar bu satırlara dönülürse, sathî zaman idrakine bağlı insan sevgisinin yanında, kürevî zaman tekniği ile yürüyen ve sevginin öz varlıktaki mukabili olan vibrasyonların mânâsındaki şümulün derecesini sezme daha kolay olur. Ve tek satırlı, basit insan idraki karşısındaki sevginin iptidâî durumuyla, namütenahi imajinatif satırları ihtiva eden insan üstü âlemdeki sevgi intibalarının nihayetsiz şümulü, yâni öz bilgiler içinde parlayan ihtişamlı durumu hakkında daha geniş bir sezgi kıyası yapmak mümkün olur.

\* \* \*

Öz bilgileri zenginleştiren âmillerden bilgi ve sevgiyi mütalaa ettik. Fakat bunların yanında gene öz bilginin inkişafında, artışında kudretle rol alan bir unsur daha vardır ki bu unsuru insanlar henüz takdir edememiş durumdadırlar. Bu da, dünyada muhtelif tekâmül kademelerindeki vazifeli varlıklar tarafından insanların varlıklarına gönderilen tesirlerdir. Bu tesirler, insanların hem ferdî, hem de ekseriya bu fertler vâsıtasıyla kazanılan mâşerî bilgi değerlerini -insanların aslâ tahmin edemeyecekleri tarz ve şekillerde- arttırmaktadır. İşte bu tesirleri alan insanlara medyom diyoruz.

İnsanlar için medyomluk, kâinat tesirlerini, kâinat vibrasyonlarını alabilmekte hassasiyet kesbetmiş olmak demektir. Dünyada medyomluk reaksiyonlarını husule getiren tesirlerin en ehemmiyetlisi yüksek entüvitif tesirlerdir. Medyomların yapılarında entüvitif bakımdan gönderilen tesirleri kolayca ifadelendirebilmek imkân ve takati fazladır. Fizik medyomlar için de bu kaide caridir. Ancak fark şudur ki evvelkinde, gelen tesirler yüksek idrak kombinezonlarıyla ilgili çok ince vibrasyonlardır. Fizik medyomlarda ise gelen tesirlerin, kaba bir maddeye tevcihi ve o kaba maddelerdeki reaksiyonların neticesi olarak çeşitli formasyonları, transformasyonları, deformasyonları veya daha basit hareketleri husule getirmiş olmasıdır. Demek ki umumî bir görüşle birisi entüvitif, diğeri fizik olmak üzere iki medyomluk tezahürü vardır.

\* \* \*

Medyomluğun mekanizmasını izaha başlamazdan evvel verilmesi lâzım gelen bâzı hazırlayıcı bilgiler vardır ki onları bildirmekle işe başlayacağız. Bunun için evvelâ insan beyninin bilinmesi burada lüzumlu olan bâzı durumlarından bahsetmek lâzım geliyor.

Beyin organizmanın, birtakım atomlarla, bu atom topluluklarından müteşekkil, yüksek fonksiyonları havi moleküllerden ve bunların hareketlerinden meydana gelmiş hâkim bir organıdır. İnsan vücudunun

her tarafında hüceyre vardır. Ve hepsinin de kendisine göre muayyen hareket frekansları mevcuttur. Bir hücrenin hareketi ne kadar fazla olursa o hücrenin kudreti, faaliyeti o kadar yüksek derecede bulunur. İnsan bedeninde en fazla hareketi haiz olan hücreler beyin hücreleridir.

Esasen bu hareketlerinin fazlalığı sayesinde ki beyin hücreleri dünyaya ait intibaları alabilirler. Keza, beyinde molekül hareketleri en fazla olan kısımlar (ki bunlar şuur merkezini temsil ederler) en seyyal ve kudretli olan kısımlardır. Nitekim şuur merkezlerinin yüksek fonksiyonlarına mukabil yüksek frekansları vardır.

Beyin hücrelerinin mûtat hâllerde kendilerine mahsus muayyen frekansları vardır. Bunlar muhtelif sebeplerle çoğalabilir. Ve çoğaldığı zaman onların faaliyetleri ve kudretleri artar. İşte medyomlara tesir gönderen varlıklar kullanmak istedikleri merkezlerdeki hareketleri ya doğrudan doğruya veya şuur kanalıyla arttırmak suretiyle onların faaliyetlerini istedikleri şekilde idare ederler.

İzafî rakamlarla kıyasî bir misal verelim. Şuur merkezinin moleküllerinin titreşimi mûtat zamanlarda saniyede 40 bin olsun, trans hâline geçince, yâni medyom, bir varlığın tesiri altında kalınca bu frekanslar saniyede 60-70 bine kadar çıkar. İşte şuur merkezinde frekansın bu artışı ile orada faaliyet de artar, idrak genişler. İdrakin genişlemesi, bu frekansın artışına bağlıdır. Frekansın artışı da o tesiri gönderen varlığın tensibine göre olur.

İşte hareketlerin arttırılmasıyla, medyomun varlıktan alacağı tesirlerin mânâlarını ifade etmek kabiliyeti ve idraki artar. Medyomlar ya konuşarak, ya yazarak veyahut başka bir tarzda bu mânâları dış âleme, insanların anlayabilecekleri vâsıtalarla naklederler. Bunlara entüvitif medyom diyoruz.

Bir de fizik medyomlar vardır. Burada gelen tesirler; ya tesiri alacak maddenin vibrasyonlarından daha kabadır veya ona uygundur. Kaba ise bu tesirler medyomdan geçip o maddeye gidince onun, evvelce izah etmiş olduğumuz gibi, yüksek kombinezonlarını besleyemeyeceğinden onların silinmesini ve binaenaleyh maddenin dağılmasını mucip olur ki bu da materyalizasyon denilen hâdiseyi meydana getirir. Eğer gelen tesirler o maddelerin bünyesine uygun vibrasyonları havi ise o zaman medyomun o maddeler üzerindeki tesir kabiliyeti artarak birtakım formasyonlara ve tezahürlere imkân hazırlanır. Böylece, materyalizasyonlar, fantomlar, aporlar, eşyanın çeşitli hareket ve durumları gibi türlü isimlerle anılan sayısız fizik tezahürler meydana getirilir. İnsanların fizik medyomluk grubunda müşahade ettikleri hâdiseler bu mekanizmaya tâbidir ki bunlar, maddede değer farklanması mekanizmasıyla düalite prensibinin yürütülmesi sayesinde hareketlerin, yer değiştirmelerin ve nihayet molekül dağılıp toplanmalarının vukua gelmesi gibi hâllerle meydana getirilir.

Beyinde tam rakam olmamakla beraber, aşağı yukarı 90-100 merkez vardır. Ve bunların da vücutta muayyen fonksiyonları olan 900-1000 tane tâli merkezi, yâni istasyonu mevcuttur. İşte öz varlıktan beyne gelen tesirler, beynin şuur merkezinden bu merkezlere, oradan da -ihtiyaçlara göre- tâli merkezlere veya istasyonlara dağılırlar.

\* \* \*

Şimdi bâzı zamanlarda insanlarda görülen uyku, rüya, obsesyon, medyomluk gibi hâllerin mekanizmalarından sırasıyla bahsedeceğiz. Ancak bu mekanizmaların esasını ve tekniğini açık olarak izah edebilmek için bâzı ön bilgileri tekrarlamak icap ediyor. Bu ön bilgiler, varlıkla beyin arasındaki irtibat ve münasebetlere aittir.



Evvelce de bahsettiğimiz gibi, insan varlığının insan beynine 7/8'i bağlanmıştır. Yâni varlığın yedi kısmı beyne bağlıdır, bir kısmı serbesttir. Beyne bağlı olan kısım, şuur merkezi dediğimiz muayyen beyin hüceyrelerinden müteşekkil bir lokali işgal eder. Şuur merkezi diğer merkezleri ve onlar da tâli merkezleri idare ederler. Böylece varlığın bedene olan hâkimiyeti, şuur merkezinden itibaren derece derece birbirine tesir eden merkezler ve istasyonlar vâsıtasıyla temin olunur. Evvelce insan varlığının beyne bağlı olan kısmına şuur, serbest kalan kısmına da şuur ötesi demiştik. Şu hâlde varlığın bağlı bulunduğu şuur merkezi beynin, hareketleri en fazla moleküllerden müteşekkil bir lokalidir. Bütün beden bu merkezden idare edilir. Şuur merkezi, daima dışarıya ile, yâni varlıkla münasebet hâlinindedir. Bu merkezin faaliyetinin azalması veya çoğalması, kendisine gelecek tesirlerle, hareketlerinin azaltılıp çoğaltılmasına bağlıdır.

Varlığın beyne bağlı olmayan serbest kısmına gelince, buna şuur ötesi demiştik. Şuur ötesini de iki kısma ayırmak lâzım geliyor. Yalnız şunu söyleyelim ki varlık insanların anladığı mânâda parçalanmalara, bölünmelere tâbi tutulamayan süptil bir enerjiler bütünüdür. Binaenaleyh onda, maddelerde yapıldığı gibi kat kat veya iç içe ayrılmış kısımlar düşünülemez, yâni beyinde olduğu gibi lokaliteler tâyin edilemez. Ancak, bizim burada izah etmek durumunda kaldığımız bâzı fonksiyonların ifası bakımından varlıkta böyle ayrı faaliyet hâllerini, lokalite sembolü ile ifade etmek zarureti hâsıl olmaktadır. İşte burada yaptığımız taksimat, verdiğimiz isimler bu fonksiyonları ifade eden hâllere aittir. Yoksa hakikatte varlıkta ayrılmış, bölünmüş kısımlar, parçalar, lokaliteler yoktur. Yanılmalara düşmemek için bu durumu bir misalle izah etmek istiyoruz. Gerçi bu misal anlatmak istediğimiz varlığın durumuna nisbetle çok kabadır ve gene bizim dünyamıza ait bir realitedir. Fakat yukarıda anlatmak istediğimiz şeyin daha kolaylıkla sezilebilmesine yardım edecektir. Boşlukta toplu olarak dağılmadan duran meselâ muayyen bir hidrojen hacmi düşünölsün. Bu kütle bir sürü hidrojen atomundan müteşekkildir. Şimdi bu atomları, görececeklerini kabul ettiğimiz bâzı işler bakımından ayrı ayrı karakterlerde birkaç gruba ayıralım. Bu suretle her grubun ayrı fonksiyonu olacaktır. Meselâ bir kısım atomların fonksiyonu ziya vibrasyonlarını yakalamak olsun, diğer bir kısım atomların fonksiyonu hararet vibrasyonlarına mahsus olsun, başka bir kısım atomların fonksiyonu elektrik vibrasyonlarını tesbit etmek olsun. Böylece fonksiyonları ayrılmış bulunan üç türlü atom karakteri bu hidrojen topluluğu içinde karmakarışık bir hâlde bulunmakta ve gruplar hâlinde ayrı ayrı yerlerde toplanmış olmamakta bulunsunlar. Bu suretle kendilerine mahsus birer lokalitesi olmayan bu atomlar gene de fonksiyonları bakımından tamamıyla birbirinden ayrılmış durumdadırlar. Fakat bahsettiğimiz varlık böyle hidrojen atomu topluluğu gibi maddî bir durum arz etmez. Binaenaleyh bu misali de oraya aynen tatbik etmek gene doğru olmamakla beraber aşağı yukarı bundan bir sezgi elde etmek mümkün olur. Zira varlık için böyle muayyen bir yerde muayyen bir kütle dahi düşünmenin caiz olmayacağı şimdiye kadar varlık hakkında vermiş olduğumuz bilgilerden elbette anlaşılacaktır. Şu hâlde varlığı ayrı ayrı lokalizasyonlara tâbi tutmadan onda, ayrı ayrı fonksiyonlara sahip idrak edemeyeceğimiz tesir mudileleri mevcuttur.

Böylece şuur ötesinin, yâni varlığın bedene bağlı olmayan serbest sahasının iki kısma ayrıldığını, daha doğrusu birbirinden ayrı iki fonksiyon cephesi bulunduğunu söylemiştik. Bunlardan birincisi şuurüstü dediğimiz kısımdır. Bu, varlığın dışarıya açık olan cephesidir. Varlığın ruhundan gelen tesirler onun bu kısmından varlığa girer. Keza, yukarıdan ve civardaki varlıklardan gelen tesirler de gene bu kısma inerler.

Şuur ötesi sahasının ikinci kısmı şuuraltıdır. Bu gene fonksiyon bakımından varlığın dışarıya kapalı olan cephesidir. Şuuraltı sahasına dışarıdan hiçbir tesir gelmez. Kendisi de dışarıya hiçbir tesir göndermez. Fakat burası, varlığın bütün kâinat boyunca birikmekte olan müktesebatının deposudur. Binaenaleyh geçmiş hayatların bütün intibaları şuuraltında mevcuttur, öz bilgiler burada mahfuzdur. İşte evvelce söylediğimiz gibi, buraya ancak öz varlığa mal olmuş, öz bilgi hâline gelmiş kazançlar girebilir.

Şuurüstü ile şuuraltının şuurla irtibatı mevcuttur. Bunlar birbirleriyle alışverişlerde bulunabilirler. Fakat şuurla; şuuraltı ve şuurüstünün, bir kelime ile, şuur ötesinin irtibatı doğrudan doğruya olmaz. Köprü vazifesini gören arada mutavassıt bir fonksiyon daha vardır ki buna da şuur dışı diyoruz. Demek ki şuur dışı, şuurla şuur ötesi arasındaki geliş gidişlere vâsıta olan, varlığın üçüncü bir fonksiyon sahasıdır. Fakat şuur dışının diğer bir fonksiyonu daha vardır ki o da şudur: Dış âlemden, dünyadan, günlük hayattan şuura gelip de henüz öz bilgi hâline girmemiş bulunan bilgilere ait intibalar bu sahada, yâni şuur dışında toplanır ve ölünceye kadar orada kalır. Demek ki şuur dışı sahası (bittabî buradaki saha tâbiriyle ne demek istediğimiz sezilmektedir) aynı zamanda şuurun bir bilgi deposudur. Şuur, icap ettiği zaman -şuuraltına inmeden- lâzım gelen materyalleri bu şuur dışından alıp kullanabilir. Bunlar varlığın son dünya hayatına, yâni insanın yaşamakta olduğu hayatına ait bilgilerinin neticeleridir. Bu bilgiler evvelce de söylediğimiz gibi kıyasî bir muhasebeden geçtikten sonra şuur dışına itilirler ki bu muhasebeyi yapan da vicdandır.

Şuur dışı bilgileri gene evvelce söylediğimiz gibi ancak ölümden sonra varlık tarafından, şuuraltının bilgileriyle büyük kıyasî muhasebesi yapılarak öz bilgi hâline geçerler ve şuuraltına yerleşirler. Günlük hayattaki şuur sahasında cereyan eden hâdiseler, uyku esnasında bu şuur dışı sahasına intikal ederler. Esasen şuur dışı ile şuur sahaları birbirine çok yakın ve sık sık münasebet hâlinindedirler.

\* \* \*

Fonksiyon bakımından bu taksimatı açıkladıktan sonra mûtat idrakin ne yolda cereyan ettiğini bu bilginin ışığı altında izah edelim.

İnsan dışarıdaki bir objeye, meselâ bir kaleme baktığı zaman o kaleme ait titreşimler görme sistemi muhitindeki noktalardan itibaren muayyen istasyonlardan geçerek görme merkezine gider. Oradan da şuur merkezine aksedince ilk maddî idrak vâkı olur. Bu idrak tamamıyla beynin tâbi olduğu sathî zaman faaliyetine ait dünya idrakidir. Bu tesir şuurdan şuur dışı kanalıyla şuurüstüne giderek orada varlığa ait ve dünya realitesi dışında insanların anlayamayacağı idrak vâkı olur. Varlık bu kaleme şümüllü bir idrak içinde muttali olur.

Tekrar edelim, şuurda husule gelen maddî idrakle varlıkta husule gelen süptil idrak birbirinin aynı değildir. Bu idraklerin mahiyetleri, kendilerini teşkil etmiş olan şuur gibi nisbeten kesif ve şuurüstü gibi ona nazaran çok seyyal madde vasatlarına göre kesifleşir ve süptilleşir. Şuura bağlı olan idrak, varlıkta olduğu gibi şümüllü ve mudil değil, şuur merkezinin maddî bünyesine ayarlı olarak kaba şekilde tecelli eder.

Yukarıda verdiğimiz kalemin idraki misali basit bir şemadır. Bahsettiğimiz yol bundan daha çok karışık da olabilir. Bu tesir seyahatine, alâkalı diğer merkezler ve istasyonlar da karışabilir. Keza şuur dışından bâzı tesirler de katılabilir. Bunlar sayısız icaplara göre sayısız durumlar alırlar.

\* \* \*

Şimdi uykuyu izah ediyoruz. İdrakin husule gelmesi için şuur merkezinin serbest ve kendisinde mevcut olan intibaları uyandırabilecek derecede frekansının yüksek bulunması lâzımdır. İnsanın uyanık dediğimiz hâlde şuur daima şuurüstü ile irtibattadır. Keza merkezlere karşı da açık durumdadır. Yâni merkezlerle de irtibat hâindedir. Şu hâlde çevreden gelen tesirleri almaktadır. Hulâsa uyanık hâlde iken şuur bir taraftan varlıkla, diğer taraftan çevresiyle, yâni dünya hayatıyla münasebettedir. Böylece gerek yukarıdan, şuur ötesinden, gerek aşağıdan, dünyadan tesirler alır. Bu sayede bütün asabî sisteme ve onun vâsıtasıyla da organizmaya hâkim olur. Yâni şuur ötesinden gelen icaplara göre bedeni idare eder. Esasen bedeni idare edenin doğrudan doğruya şuur merkezi olduğunu evvelce söylemiştik. Varlık, bu merkezi kullanarak bedenden istifade eder.

Uykuda iken bâzı merkezlerin dış âlemlerle olan münasebetleri kesilir. Şuur da dahil olduğu hâlde bu merkezler şuur dışına bağlanır. Artık bu merkezler dünya ile değil, şuur ötesi ile alâkalıdırlar. İşte buna, merkezlerin kendi içine dönmeleri deriz. Ve dış âleme karşı o an için hassas olmayan bu merkezlerin böyle içe dönmeleri, uyku hâli dediğimiz durumu meydana getirir. Şu hâlde bu merkezler dış âleme karşı hareketsiz ve pasifler, şuur ötesine karşı ise bilâkis hareketli ve aktif durumdadırlar. O anda şuur ve alâkalı merkezler dış âlemin bağlarından azade bulduklarından, günlük kazançlarının neticelerini şuur dışına nakletmek için, onların vicdan muvacehesinde, şuur dışındaki kıyas bilgileriyle ilk muhasebelerini rahat rahat yaparlar. Bu neticeler orada şuur dışında kalacaklardır. Bunların henüz öz varlık tarafından, öz bilgilerle kıyas yapılmadığından, öz bilgilerle aralarında intibaksızlık vardır. Bu yüzden bu bilgiler şuur altındaki öz bilgiler sentezine dahil olamazlar. Şuur dışında, varlığın şuura yakın fonksiyon sahasında kalırlar. Onların burada birikmesi evvelce söylediğimiz gibi, ölüm anına kadar devam eder.

Demek ki uyku esnasında çevreye karşı hareketsiz ve pasif hâlde görünen merkezler içeride mühim işler başarmaktadırlar. Fakat bunların faaliyetleri dışa değil içe dönmüştür. Ve bütün meşguliyetleri de günlük olayları şuur dışına devretmek muamelesinden ibarettir. Bu muamelenin selâmeti için bunların çevreyle olan irtibatlarını kesmesi ve günlük hayat karşısında istirahata çekilmesi, yâni uyku dediğimiz hâlin vukua gelmesi lâzımdır.

\* \* \*

Bu hâlde iken rüyaların mekanizmasını izah etmek kolaylaşır. Rüyalar iki şekilde, yâni iki tesir kaynağının müdahalesiyle vukua gelir: Bunlardan birisi aşağıdan, çevreden gelen tesirler, diğeri ise şuur ötesinden gelen tesirlerdir.

Evvelâ çevreden gelen tesirleri tetkik edelim: Uyumakta olan bir insanın ayağı, onu uyandıracak kadar şiddetli olmamak şartıyla bir tüy parçasıyla hafifçe okşansın. Buradan çıkan vibrasyonlar ayakla alâkalı olan merkezi uyandırmayacak, fakat rahatsız edecektir. Zira bu sırada o, kendi işiyle meşgul olduğu için çevreden gelen bu tesirle uğraşmak istemez. Binaenaleyh ayaktan gelen bu tesiri derhal omuzundan atarcasına, o sırada irtibatta bulunduğu şuur dışı kanalıyla şuur altına aktarır. Gerçi çevreye karşı hareketsiz olan bu merkezin oradan gelen bir tesiri bu şekilde aktarması da bir harekettir. Fakat kendisini uyandırmayacak kadar dışarıdan gelen bu tesire, bu işi yapabilecek kadar küçük bir hareket gösterebilir. Nitekim eğer tesir biraz şiddetlenirse bu hareketler artar ve merkezin çevreye karşı olan hareket frekanslarının artması onu derhal içten dışa dönmeye, yâni uyanmaya mecbur kılar.

Şimdi, onun uyanmadığını kabul ederek devam edelim. Ayaktan gelen tesir şuuraltına girince orada mevcut olan namütenahi intibalardan rasgele kendisine uygun olanları yakalar ve onları harekete getirir. Böylece şuuraltında bir imajinasyon ameliyesi otomatikman, kontrolsüz olarak vukua gelir. Beyinde vukua gelen her hareketin şuur merkezine ya doğrudan doğruya veyahut başka kanallardan aksetmesi bir kaidedir. Ancak bu akseden tesirler bazan şuurda intibaları uyandırmayacak kadar kuvvetsiz olurlar. O takdirde şuur merkezi idrak etmeden vazifesini yapar. Burada şuuraltında husule gelen imajlar şuur dışı kanalıyla şuura aksederler. Eğer bu akseden intibalar şuuru harekete getirecek kadar kuvvetli iseler şuurun çevreye ait olan bu imajları alacak kadar frekansı artar ve imajları idrak eder, aynı zamanda uyanır. İşte o anda rüya görülür. Eğer şuuraltından gelen vibrasyonlar şuur sahasını teşkil eden merkezin moleküllerinde lüzumu kadar hareket uyandırmazsa şuur merkezi kendi meşguliyetine devam eder ve bu imajlarla meşgul olmaz, rüya da görülmez. Şunu da söyleyelim ki şuuraltından şuura akseden imajlar şuur tarafından maddî bünyesine, yâni mümkün mertebe dünya realitesine uygun şekillerde idrak edilir. Şu hâlde rüya, görülen bir şey değildir. Bir nevi imajinasyondur. Bu hâdisenin vukuu, yâni ayaktaki intibahtan itibaren şuur ile şuur ötesi arasındaki gidiş gelişler, saniyenin kesirleri içinde olup bittiğinden rüyanın görülüşü de bir an meselesi olur. Ayağına her tüy sürtülen insan mutlaka rüya görmez. Meselâ ayağa bağlı olan merkez kendi işine o kadar dalmıştır ki ayaktan gelen bu tesirler onu harekete getirmez. Keza şuuraltından gelen vibrasyonlar, şuuru harekete getirecek şiddette olmayabilir... O zaman rüya görülmez.

\* \* \*

Sebebi yukarılara, şuurüstüne bağlı olan rüyaların mekanizmasına gelelim: Herhangi bir gaye ile bir varlık bir insana rüya göstermek istediği zaman, o insanın tâbi bulunduğu varlığın şuurüstü sahasına, göstereceği rüya ile alâkalı bâzı vibrasyonları gönderir. Şuurüstüne gönderilen bu tesirler, şuur dışı kanalıyla şuura intikal eder ve şuuru ifade eden merkezin moleküllerinin frekanslarını arttırır. Bu hâl gelen vibrasyonlarla alâkalı intibaların idraklerini şuurda meydana çıkartır. Bu da şöyle olur: O sırada şuur esasen şuur dışına doğru dönük vaziyettedir. Yukarıdan gelen tesirler maksatlı olduğu için onların her biri şuur dışında mevcut olan ve arzu edilen bir intibaı uyandıracak şekilde ayarlı olarak gelmiştir. İşte esasen şuur dışıyla irtibat hâlindeki şuura inen bu ayarlı tesirler şuurun şuur dışından istenilen intibaları almasını neticelendirir. Ve şuurda şuur dışından gelen imajların idraki hâsıl olur. Demek ki rüyayı göstermek isteyen varlık, şuur dışındaki sayısız materyallerin kemiyetlerine göre göndereceği ayarlı tesirlerle onlardan istediklerinin yukarıda söylediğimiz yoldan şuur sahasına çıkarılmasını temin eder. Şu hâlde bu nevi rüyalar da gene imajinasyon ile meydana gelmektedir. Yukarıdan veya aşağıdan gelen rüyalar, az çok tecrübeli insanlar tarafından kolaylıkla tefrik edilebilir. Aşağıdan gelenler daha dağınık, müphem ve sönüktür. Şuurüstünden gelenler ise daha mazbut, canlı ve derin intibalıdır.

\* \* \*

Bu mekanizmada görülüyor ki ikinci gruptaki, yâni yukarıdan gelen tesirlere bağlı rüyalarda daha ziyade şuura hitap eden maksatlı tertipler vardır. Bunlar insana bâzı şeyler öğretmek gayesini gütmektedir. Bu rüyalar bâzı icaplar gereğince haber verilmesi lüzumlu olan geleceğe ait vakalardan bâzı safhaları bildirmek, herhangi bir duruma karşı ikazlarda bulunmak veya icap eden bâzı bilgilerin sezgilerini vermek gibi çeşitli sebepler altında gösterilir. Bununla beraber kâinatta hiçbir kıpırdanış yoktur ki ünite'nin kontrol ve direktifi haricinde kalmış olabilsin. Bir tek hareketten itibaren kâinatın

bütün hareketlerine kadar her kıpırdanış ünite'nin direktifine tâbidir. Binaenaleyh aşağıdan gelen rüyalar hakkında: Rasgele, rabitasız gibi kelimeler kullandığımızı bakarak bunların boş ve abes şeyler olduklarını söylemek istediğimizi düşünmemek iktiza eder. Kâinatta lüzumsuz, mânâsız, abes hiçbir hareket ve oluş yoktur. Aşağıdan gelen rüyalar hakkında yukarıki tâbirleri kullanmamız, şuurüstünden gelen tesirlere bağlı rüyalara nisbetledir. Yoksa çevreden gelen rüyaların da kendilerine göre yürütülmekte olan yolları vardır. Bunlar da başka bir yönden tertipli ve hesaplı olarak cereyan ederler. Nitekim onlar üzerinde de duruldukça birçok şeyler öğrenilir ve kazanılır.

Demek ki yukarıdan gelen tesirlerle görülen rüyalarda imaj olarak şuur dışındaki materyaller kullanılır. Çevreden gelenlerde ise şuuraltından alınmış materyallerle imajlar teşekkül eder. Bununla beraber, eğer rüyayı göstermek isteyen varlık, maksadının tahakkuku için lüzum görürse, yalnız bu dünya hayatına ait şuur dışındaki bilgilerden değil, aynı zamanda şuuraltından, geçmiş hayatlara ait bâzı bilgilerden de istifade eder. Bittabî bu tarzda şuuraltından alınan imajlar çevreden gelen tesirlerle alınan imajlar gibi derme çatma toplantılar hâlinde olmaz, daha tertipli ve muntazam olur. Bu bilgileri verdikten sonra medyomluğun mekanizmasını izah etmek kolaylaşır.

\* \* \*

Medyomluk tesirleşmeler, yâni vibrasyon alışverişleri yoluyla vukua gelir. O hâlde, varlıklardan gelen vibrasyonların, medyomların bünyesine uyması lâzımdır.

Kâinatta mevcut bulunan dünyaların her birinde madde şartlarının değişik olduğu tabiîdir. Bedenliler ise daima üzerinde buldukları kürenin madde şartlarının derecelenmiş birer formasyon hâlidir. Ve bunların her birinin kendilerine mahsus manyetik alanları vardır. Binaenaleyh gelen vibrasyonların her hâl ve şarta en yakın madde formlarını bulması zarurî olduğuna göre, dünyada medyomların bünyelerine gelecek vibrasyonların da onların manyetik alanlarına göre ayarlanması icap eder.

Dünyamız etrafında kesafetten seyyalliğe doğru uzaklaşan bir sürü tesir sahası vardır. Bunlar âdeta birbiri içine girmiş küreler gibi dünya çevresini sarmışlardır. Bunların her biri vazifeli varlıklara ait tesir sahalarıdır. En kesif tesir mıntukası dünya sathına en yakın olan sahadır. Ve nisbeten daha geri varlıklara aittir. Bununla beraber, bu sahaları iç içe imiş gibi dünya mekânı kaydına tâbi tutarak ele almamak icap eder. Burada da biraz evvel vermiş olduğumuz hidrojen kütleindeki fonksiyonlara ait misali hatırlatırız. Şu hâlde dünyanın etrafında kabalıktan inceliğe doğru dünyadan gittikçe uzaklaşan tesir vasatları mevcuttur.

\* \* \*

Dünya dışı kaynaktan dünyadaki bir insana inecek herhangi bir tesir o insanın bünyesine nazaran farklı incelikte bulunur. Bu durumda iken onlar arasında sempati mevcut değildir. Binaenaleyh tesir o insana aynen olduğu gibi inemez. Onun insana gelinceye kadar yumuşaması, şiddetinden bir kısmını terk etmesi, insanın kabul ve hazmedebileceği duruma gelmesi lâzımdır. Bunun için onun birtakım istihaleler geçirmesi, bâzı süzgeçlerden süzülmesi, kabalaşması iktiza eder. İşte bunlar demin bahsettiğimiz vasatlarda yapılır. Demek ki bu istihaleleri temin edecek olan her tesir sahası gelen tesir için bir transformasyon istasyonu, yâni bir transformatördür.

\* \* \*

Bir insana tesir gönderecek olan varlığın o insana mesafesi ne kadar uzaksa, yâni aralarında ne

kadar tekâmül farkı varsa o tesirin o insana gelinceye kadar geçireceği transformasyon sahalarının veya transformatör istasyonlarının adedi o kadar fazla olur. Bilâkis tesir gönderecek olan varlıkla o tesiri alacak olan insan, yâni medyom seyyaliyet bakımından birbirine ne kadar yakın ise aradaki transformatör istasyonların miktarı da o kadar azalmış bulunur.

Dünyaya en yakın durumdaki çok az mütekâmil varlıklar, temasa geçebilecekleri bâzı medyomlarla arada hiçbir vasattan, transformatör istasyondan geçmeden doğrudan doğruya irtibat tesis edebilirler. Zira bunların manyetik alanları transformasyona lüzum kalmadan birbiriyle temas edebilecek kadar yakın durumdadır. Meselâ bâzı insanların imtihan geçirmeleri ve eprövlere icabı olarak bu nevi basit varlıkların hâkimiyeti altına girmeleri lâzım olduğu zaman vazifeli varlıklar böyle basit varlıkları o insanlara musallat ederler. Bu suretle obsesyonlar meydana gelir ve ara istasyonlarına lüzum kalmadan, obsesör olan basit varlık doğrudan doğruya o insana tesirlerini gönderebilir. Esasen böyle basit varlıkların, obsesörlerin birtakım transformatörleri kullanabilme kudretleri de yoktur. Zira bu da bir tekâmül işidir. Onların idrakleri buna müsait değildir. Onlar karşılıklarına çıkan müsait insanlara otomatikman yapışırlar. Bazan da bu obsesörler yüksek varlıklar tarafından istasyon olarak kullanılan dünyaya en yakın ve kaba bir transformasyon vasatı da olabilirler.

\* \* \*

Evvelâ yüksek vazifeli bir varlığın bir vazife medyomuyla olan ve en yüksek medyomluk şeklini teşkil eden irtibat mekanizmasını izah edeceğiz.

Vazifeli varlıktan kalkan ve muayyen mânâları ve intibaları medyomda uyandırabilecek titreşimleri havi olan bir tesir, bu iş için intihap edilmiş medyoma doğru ilerlemeye başlar. Dediğimiz gibi, bir sürü transformatör istasyonlardan geçtikten sonra medyomun varlığının şuurüstü ile irtibata geçer. Zaten varlıkların diğer varlıklarla ve kendi ruhları ile ancak şuurüstü sahalarının açık olduğunu ve bu saha ile irtibata geçtiklerini evvelce belirtmiştik. Şuurüstüne inen bu tesirler oradan derhal, medyomun hangi melekesi veya fonksiyonu kullanılmak icap ediyorsa, o fonksiyonu idare eden merkeze şuur dışı kanalıyla gönderilir.

Şurası bir kaidedir ki beyne gelen tesirler beyin merkezlerini teşkil eden moleküllerin hareketlerini arttırırlar. Onların mûtat olan titreşim frekanslarını yükseltirler ki bu da onların kabiliyet ve kudretlerinin o nisbette artmış olması demektir. Meselâ burada medyomun konuşarak, gelen vibrasyonları çevreye nakletmesi lâzım geliyorsa şuurüstündeki tesirler şuur dışı kanalıyla doğruca, konuşma ile alâkalı merkezlere gelirler ve onları faaliyete sokarlar. Bu tesirler onlarda uyandırılacak intibalara göre ayarlanmıştır. Beyne giren her tesirin ya doğrudan doğruya veya başka yollardan muhakkak şuur merkezine aksetmesi şart olduğundan, şuurüstünden konuşma merkezine tesirin gelmesi sırasında bu tesir şuur merkezine de intikal eder. Şuura intikal eden tesirler şuur ifade eden merkezdeki moleküllerin titreşim frekanslarını arttırarak bu merkezi, tesirlerde mündemiç olan maksatlara göre faaliyete sevk ederler. Böylece tesirleri alan şuur onları şuur dışı kanalıyla tekrar şuurüstüne gönderir. Tesirlerin burada şuurüstüne gönderilmesindeki gaye, onların merkeze tam gelip gelmediğinin kontrolünün yapılmasıdır. Varlık bunu kontrol eder. Fakat haddizatında bu kontrolü yapan gene varlık olmayıp o tesiri gönderen vazifeli varlıktır, ama sanki bunu medyomun varlığı yapıyormuş gibi görünür.

Kontrolün neticesinde, tesirin konuşma merkezine giden hâlinin doğru veya yanlış olduğuna hüküm

verildikten sonra bu hüküm tekrar şuur dışı kanalıyla şuura gelir. Şuur, hükmün doğruluğuna veya yanlışlığına göre hâkimiyeti altında bulunan merkeze onun yapılmasını veya yapılmamasını emreder. Merkez ancak bu emri aldıktan sonra harekete geçer, eğer yap diye emir almışsa lüzumlu organlara tesir ederek medyomu konuşTURUR. Bu sırada medyom, gelen tesirin ihtiva ettiği mânâları söz hâline çevirirken lüzumlu olan kelime ve imajları şuur dışındaki, o hayata ait bilgilerden ve intibalardan alır. Bunun için hemen şuuraltını karıştırmaya lüzum yoktur. Fakat eğer verilecek tebliğın mahiyetine göre geçmiş hayatlardan bâzı intibalar almak icap ediyorsa o zaman konuşma merkezi gene şuur dışı kanalıyla bu bilgileri şuuraltındaki materyallerden alarak kullanır.

Tesirin, şuur üstünden konuşma merkezine geldikten sonra tekrar varlığın kontrolünden geçmedikçe söz hâlinde dışarı dökülemeyeceğine nazaran bu merkezin, kontrolün neticesine kadar harekete geçmemesi lâzım gelir. Her ne kadar burada konuşma merkezinin bunu bekler gibi bir durumu varsa da hakikatte burada bekleme diye bir şey yoktur. Zira konuşma merkezinden konuşma organlarına tesirin intikal etmesi için lüzumlu ameliyelerin ikmalî birkaç saniyeye mütevakkıftır. Hâlbuki tesirin şuurdan, şuur dışı kanalıyla şuur üstüne gidip kontrolden geçtikten sonra tekrar şuuraltı kanalıyla şuura dönmesi ve oradan da konuşma merkezine emrin gitmesi ancak saniyenin onda biri kadar kısa bir zamanda olup biter. Binaenaleyh konuşma merkezinin, kontrol neticesini uzun uzun beklemeye ihtiyacı yoktur. Zira daha henüz tesir, konuşma merkezine gelirken onun, yukarıda söylediğimiz yollardan kontrolü yapılmış ve bitmiş olur. Bu mekanizmada görüldüğü gibi, evvelce izah etmiş olduğumuz üst tesirlerle görülen rüyaların mekanizmasıyla, böyle yüksek irtibatların mekanizması arasında büyük bir fark yoktur. Ancak aradaki fark, burada vetirenin daha canlı oluşu ve kontrol mekanizmasından geçişidir.

Burada tebliğ veren varlık yukarıda söylediğimiz gibi, şuuraltına da müracaat ederek lüzum hâsıl olursa oradaki materyalleri de kullanabilir. Şuuraltındaki bu materyaller alâkalı merkezde kelimelere çevrilerek medyomun ağzından dökülmeye başlar. Bunlara ait intibalar şuurda uyanmayabilir. Bu intibalar geçmiş hayatlara ait oldukları için, esasen şuurda mevcut değildir. Bunlar şuur dışı kanalıyla alâkalı merkezlere gitmek üzere şuura da uğrarken oradaki idrak hüceyrelerini harekete getirmeden seyredelerse şuur merkezinin, bunların intibalarına ait idraki uyanmaz ve insan bunlardan haberdar olamaz. Bu takdirde otomatik intikalden bahsedilir.

Kontrollü irtibatla bâzı sebeplerden dolayı mânâları medyomun idrakine aksetmemesi icap eden tebliğler olabilir. Bu tebliğler kontrol edilmek üzere şuur merkezinden şuur üstüne aksettirildiği hâlde şuurda idrakin husule gelmemesi şu yolda olur: Şuur merkezi çok karışıktır. Çeşitli frekanslara mâlik atom kombinezonlarından mürekkep moleküllerden teşekkül etmiştir. Bu molekül gruplarının bir kısmı idrake mahsus, diğer bir kısmı da insanın idrakiyle alâkalı olmayıp sadece şuur merkezinin diğer merkezler üzerindeki idareci vibrasyonlarıyla, yâni onları tahrik edici vibrasyonlarıyla ilgilidir. İşte şuur vâsıtasıyla bâzı merkezlere yaptırılacak işlerde eğer medyomda o işlere ait idrakin husule gelmemesi matlup ise o zaman şuur merkezine gelen tesirlerin frekansları şuurun idrake ait olan kısımlarını tenbih edici mahiyette olmayıp, ancak idare işleriyle ilgili molekül gruplarını tenbih edecek mahiyette bulunur. O zaman şuur merkezi sadece alâkalı merkezlere gelen vibrasyonların mânâlarına göre o merkezlerin harekete geçmelerini temin edecek şekilde hareket eder, fakat idrak merkezi faaliyette olmadığı için insan o işin idrakine sahip olmaz. İşte o zaman otomatik tebliğden ve otomatik faaliyetten bahsedilir. Eğer şuur merkezindeki bütün gruplar, yâni idrak molekülleri grupları

da tahrik edilirse o zaman şuur hem tedvir işini yapar, hem de yaptığından insan hâliyle haberdar olur. Bu takdirde idrakli irtibatlardan bahsedilir.

Kontrollü irtibatlarda tebliği veren varlık, tebliğin mânâsını insan idrakine aksettirmek istemiyorsa o zaman öyle kemiyet ve kıymette vibrasyonlar gönderir ki bunlar şuur merkezinin idrak molekül gruplarını tahrik edecek durumda olmazlar. Sadece şuur merkezinin diğer merkezleri sevk ve idare edici molekül gruplarını tahrik ederler ve onun vâsıtasıyla verilen tebliğlere ait mânâların o merkezlerde teşekkülünü temin ederler. Bu sırada şuur merkezi bu emri merkezlere verirken insan hâlindeki idrakın bu işlerden haberi olmaz. Çünkü merkezin o kısma ait molekülleri faaliyette değildir. Mamafih şuurun idareci molekülleri o vibrasyonların merkeze akseden ve kontrol için yukarıya gönderilen mânâlarını hâmil bulunurlar. İşte bu suretle idraksiz bir kontrol yukarıda söylediğimiz kanaldan yapılmış bulunur. Demek ki idrakli ve idraksiz kontroller arasındaki fark, birincisinde intibaların şuurdaki idrak molekül gruplarını harekete getirmesi, ikincisinde bu grupları tahrik etmemesidir.

\* \* \*

Büyük vazife medyomlarının dışında, fert veya küçük topluluk tekâmülleri için orta varlıklarla medyomların alelâde irtibatlarına gelince, esas itibarıyla durum burada da evvelkine benzer. Aradaki fark burada kontrol mekanizmasının mevcut olmamasıdır. Yâni varlık medyoma gönderdiği vibrasyonların doğru nakledilip edilmediğini tahkik etmez. O sadece, tesirlerini medyomun şuurüstüne göndermekle iktifa eder. Medyom tarafından nasıl alındığı ve nasıl nakledildiği onu ilgilendirmez. Fakat bu tebliği veren varlık, üst varlıklar tarafından kontrol edilir.

Bu varlıktan medyomun şuurüstüne gelen tesirler, evvelce tesirler bahsinde izah ettiğimiz öncü, güdücü ve dirijan tesirler mekanizmasına tâbi olarak, medyomdan uzaklığı derecesine göre birkaç istasyondan süzülür, medyomun şuurüstü sahasına iner ve orası ile irtibata geçer. Tesirler şuurüstünden şuurdışı kanalı ile, o tesirleri çevreye nakledecek organların tâbi bulunduğu merkeze, konuşma merkezine gider. Aynı zamanda, şuur merkezine de akseder. Eğer konuşma merkezinde, canlanması matlup olan ve şuuraltından gelmesi icap eden imajlara ait intibalar, şuurdışı kanalıyla şuuraltından alınırken idrake aksettirilecek durumda değilse bu vibrasyonlar şuurun idrak moleküllerine ait hüceyrelerini tahrik edici mahiyette olmaz. O zaman insan onların idrakine varamaz. Bu takdirde gene otomatik irtibattan bahsedilir. Ancak, her merkez daima şuur merkezinin idaresi ve emri altında bulunduğundan, ondan emir gelmedikçe de hiçbir merkez faaliyete geçemez. Şuur merkezi kendisinde idrak moleküllerini uyandırmayan bu tesirleri alır ve icap eden merkezlere o tesirlere uyarak lâzım gelen emirleri gönderir. Bazan da gelen tesirler taşıdıkları mânâlara ait intibaları şuurdaki idrak hüceyrelerinde uyandıracak mahiyetinde olurlar, yâni şuur merkezinin idrak moleküllerinin frekanslarına uygun ve onları harekete getirici durumda bulunurlar. O zaman medyom yaptığı işi bilerek faaliyete geçer. Fakat tebliğlerin çoğunda bu faaliyet idrakli olarak cereyan eder.

Burada görülüyor ki şuur merkezi icra merkezine yap, emrini vermek için evvelkinde olduğu gibi bir kontrol mekanizmasına tâbi tutulmuyor. Varlıktan gelen mânâlar, sıhhatleri tahkik olunmaksızın merkez tarafından icra ediliyor. Binaenaleyh bu nevi irtibatlarda tebligatın arasına şuurdışından alınan intibalardan mâada, şuuraltından da intibaların karışması ve bunların kontrole tâbi tutulmaması, bazan tebligatın mânâsını değiştirmek, onları dejenere etmek veya varlığın ifade etmek istediğinin tam zıddını beyan etmek gibi durumları meydana getirebilir. Bu durumların sık veya



seyrek olarak vukua gelişi medyomların kabiliyetlerine, tebliği gönderen varlığın kudreti derecesine, bünye ve muhit şartlarına bağlıdır. Zira unutulmasın ki tebliğ sırasında celsede hazır bulunan asistanların idrakli veya otomatik olan düşünceleri, istekleri -hattâ o asistanların ihtiyarları dışında- medyomlara tesir eder. Bu da şöyle olur. Bu tesir aslâ medyomun şuurüstü sahasına gidemez ve o yoldan tebligatı bozamaz ama medyomun o sırada şuura açık bulunan şuur dışı kanalından istifade ederek kolaylıkla şuur sahasına tesir edebilir ve şuurda az çok bulanıklıklar husule getirir. Çevreden gelen bu tesirlerin şiddet ve nevilerine göre şuurda hâsıl olan bulanıklık şuurüstünden gelen tesirlerin akışını zorlaştırabilir. Zira şuurüstünden gelen tesirleri hâmil şuur dışı ile şuurun irtibat sahası çevreden gelen tesirler tarafından az çok işgal edilmiş duruma girer. Bu takdirde merkezler bir taraftan şuuraltından, diğer taraftan bulanık olan şurudan alacakları karışık ve şaşırtıcı tesirlerle medyoma acaip tarzda sözler söyletmeye başlar.

Bütün bu hâller maksatsız ve boş olmayıp, gene medyomların ve muhitindekilerin görgü ve tecrübelerinin artması için vazifeli varlıklar tarafından tertiplenmiş bir sürü hâllerdir. Burada asistanların ve medyomların dikkat, cehit, gayret melekelerinin inkişafı, iyi veya kötü niyetlerinin imtihanı ve bunlardan mütevellit yanılmalar karşısında takınacakları tavırlarla azim, cesaret ve sebat derecelerinin ölçülmesi gibi sayısız âmiller vardır.

\* \* \*

Otomatik irtibatın iyi anlaşılabilmesi için onun mekanizmasını kısaca tekrar etmeyi faydalı buluyoruz. Beyne gelen her vibrasyonun muhakkak surette ya doğrudan doğruya veya diğer kanallardan şuur merkezine aksetmesi şarttır. Zira varlık, insan bedenine şuur merkeziyle bağlı bulunmakta olduğundan bütün beyni, asabî cümleyi ve dolayısıyla bedeni idare eden merkez, şuur merkezidir. Binaenaleyh onun muvafakatından geçmedikten sonra organizmada hiçbir iş yapılamaz. Aksi hâlde, yâni şuura müracaat vâkı olmadan her gelen tesir doğrudan doğruya merkezleri kullanmaya kalkışırsa bu hâl sadece, varlığın hürriyetine tecavüz etmiş olmakla kalmaz, aynı zamanda bir bütün olan organizmanın bütünlüğünü bozmak, o bütünlüğü dağıtmak gibi, icaplara uymayan bir durum hâsıl olur ve nizam bozular. Kâinatta ilâhî nizamı bozmaya hiçbir kudret muktedir değildir. Binaenaleyh organizmada şu veya bu faaliyeti yapmak isteyen her dış tesirin muhakkak surette, organizmanın bütünlüğünü bozmadan hareket etmesi gerekir. Bunun için, oraya giren her tesirin, ancak şuurun tasvibinden geçmesi lâzım gelir. Demek ki dışarıdan gönderilen ve uzviyet tarafından icra olunan tesirler, idrak edilsin edilmesin, muhakkak surette şuur merkezinin tasvibinden geçmiş bulunmalıdır. Ancak, üst, orta ve alt seviyelerdeki medyomlara gelen tesirler, şuura aksettirildikleri hâlde, taşıdıkları mânâlara ait şuurda -söylediğimiz gibi- bazan idrak moleküllerini tahrik edecek mahiyette olmayabilirler. Bu karakterdeki tesirler sadece, insan idraki lâhik olmaksızın alâkalı merkezlere icap eden işleri şuur merkezi vâsıtasıyla yapturtmakla neticelenirler. Yâni şuur merkezi - insan idraki olmaksızın- kendisine gelen tesirler altında, o işin yapılması hakkında lüzumlu icra merkezlerine müspet veya menfî emirlerini verir. O merkezler bu emre göre, yukarıdan kendilerine gelen ve muhtelif kanallardan dolaşarak mânâlanan tesirleri kendi tebliğ vâsıtalarına çevirerek çevreye aksettirirler. Bu da şöyle olur: Yukarıda söylediğimiz gibi şuur, varlığın beyne bağlı olan sekizde yedi kısmıdır. Binaenaleyh şuur da varlığın bütününe dahildir. Ancak, insan hayatıyla ilgili olan beyin hüceyresinin muayyen kısımdaki molekül topluluklarını işgal eder. Bu moleküller gruplar hâlinde bulunur. Bu gruplardan bir kısmı insan idrakini husule getirirken, diğer bir kısmı da varlıktan

gelen emirlere göre beyin merkezlerinin sevk ve idaresine ait işleri görürler. Binaenaleyh burada bahsedilen idrak yalnız insan beynine ait, daha doğrusu insana ait bir idraktır. Bunu öz varlıkta teşekkül eden idrakle karıştırmamalıdır. Şu hâlde beyindeki şuur merkezinin idrak hüceyrelerinde idrakin teşekkül etmemesi şuur merkezine gelen tesirlerin öz varlıkta da idrak edilemeyeceği mânâsını ifade etmez. Binaenaleyh otomatik olan, yâni şuur merkezindeki idrak molekülleri tarafından ve dolayısıyla insanlarca meçhul kalan bir hâdise öz varlıkça idrak edilmiş bulunur. Otomatik karakter şudur ki dışarıdan beyne gelen ve icra merkezleri tarafından yapılması için muhakkak surette şuur merkezinin emirlerini bekleyen tesirler şuur merkezini teşkil eden molekül gruplarından idrak hüceyrelerini ya alâkadar eder veya etmez ve bu da icaplara bağlıdır. Eğer alâkadar ederse şuur merkezi diğer merkezler üzerindeki faaliyetini idrakli olarak yapar, yâni insan hâlinde iken yaptığı işleri bilir. Gelen tesirler idrak moleküllerini alâkadar etmezlerse şuur merkezi gene aynı şekilde idarecilik vazifesini görür, fakat yaptığı işlerden insan hâliyle haberdar olmaz, bununla beraber bu işlerden varlığın şuurüstü gene kendi idrakiyle haberdardır ve şuur merkezini bu idrakiyle idare etmektedir. İşte insan idrakiyle öz varlığın idrakinin aynı şeyler olmadığı hakkında evvelce vermiş olduğumuz bilgilerin mânâsını başka bir cepheden de burada kuvvetlendirmiş oluyoruz.

Tebliğlerin otomatik olarak verilmesinin muhtelif sebepleri vardır. Meselâ yüksek bir varlık, vereceği tebliğin bâzı mânâlarını medyomdan saklamak ister. Binaenaleyh şuur merkezindeki idrak hüceyrelerine dokunmadan tesirlerini şuur merkezine gönderir. O zaman şuur merkezi tebliğin mânâsını anlamadan, otomatik olarak onu tasvip eder ve konuşma merkezine ona göre hareket etmesi emrini verir. Unutulmasın ki şuurdaki intibalar esasen, şuurdışıdaki bilgilerden gelir. Hâlbuki bilhassa trans hâlinde şuur daima şuurdışıyla irtibatla bulunduğu için, intibaların şuurda uyandırılmaması demek, şuurdışından merkezlere sevk edilecek olan bu bilgilerin şuurda uyanmasına sebep olacak derecede onun kantitatif değerlerini harekete getirmemiş olması demektir. Eğer bu değerler kâfi derecede şuurdaki idrak moleküllerine gönderilirse onda husule gelen hareketlerle intibalar uyanmaya ve şuur da idrakli olarak hareket etmeye başlar.

Keza, bâzı geri irtibatlarda olduğu gibi -varlığın durumunu hiç nazarı itibara almadan- basit bir varlık, şuur merkezinde bu intibaların doğup doğmaması kaydından tamamıyla azade olarak kendisi de otomatikman hareket eder ve sadece merkezlerde istediği tesiri husule getirmesini şuurdan bekler. Binaenaleyh şuurda gene o tesirlerin ifade ettiği mânâlara ait intibalar uyanmaz ve şuur otomatikman hareket eder.

Bazan medyomun bünyesi ve şuur merkezinin durumu intibaların, gelen tesirlerle şuur merkezinde doğmasına müsait olmaz. Sadece, yapılması lâzım gelen işin yapılmasına ait şuurda doğan intiba ile, şuur merkezi alâkalı merkezlere emir verir. Bu işleri onlara yaptırır. Bazan da gelen tesirler bu intibaları uyandıracak durumda olmayabilirler. Hulâsa bunlara mümasil bir sürü sebeple, gelen tesirlerin mânâlarına ait intibalar şuurda uyandırılmaksızın sadece onların yapılması hakkındaki intibalarla şuur merkezi çalışır. Bu takdirde otomatik medyomluk karakteri meydana çıkar. Tekrar ediyoruz ki bütün bu hâller yüksek icaplara ve zaruretlere göre üstün varlıkların kontrolü altında cereyan eder. Keyfi ve rasgele hiçbir şey yoktur.

\* \* \*

Şimdi, irtibatların en kabası olan obsesyon mekanizmasına geçiyoruz. Burada da teknik evvelkilere yakındır. Yalnız geri bir irtibatın karakteri icabı olarak burada obsede olan varlığın hürriyeti irtibat

esnasında -obsesyonun şiddeti derecesine göre az veya çok miktarda- ortadan kaldırılmış bulunur. Hattâ bazan obsesyonun şiddetli derecelerinde obsede insan kendisine hiç sahip değilmiş gibi bir duruma girer. Obsesör denilen çok basit bir varlığın elinde oyuncak olur. Obsesyon şu mekanizma altında cereyan eder.

Evvelâ obsesyonu yapacak varlığın çok geri ve dünyanın kesif insanlık tabakalarına en yakın durumda olması lâzımdır. Bir insanın tekâmülü, görgü ve tecrübelerinin artması, kıyas bilgilerinin geçirilmesi gibi sayısız sebepler yüzünden, yüksek icapların tensibi ve tasvibi ile, idraki çok dar, ihtirasları aşırı, baştan başa hodkâm, basit bir varlık insanın şuurüstüne kaba tesirlerini göndermeye başlar. Bunun için evvelce söylediğimiz gibi, onun transformatör vasatlardan geçmesine ne imkân, ne de lüzum vardır. O doğruca tesirini şuurüstüne gönderir. Evvelâ şuurüstüne hâkim değildir. Fakat onun kaba ve kesif olan tesiri şuurüstünden şuur dışı kanalıyla şuur sahasına gidince o sahayı işgal eder. Ve şuura tamamıyla hâkim olur. Bu hâkimiyet biraz daha ilerleyince şuurüstüne kadar gider ve nihayet obsesör olan varlık şuurüstü sahasını tamamen kaplar ve kendisi onun yerine geçer. Artık insanın öz varlığından gelen tesirleri hemen hemen kesilir ve öz varlığı yerine tesirler obsesör varlıktan gelmeye başlar. Bu suretle şuurüstüyle alâkası azalan şuur, şuuraltına döner. Bütün emirleri şuurüstü yerini tutan obsesörden almaya başlar. Ve o anda obsesör şuurüstü sahasını tamamen işgal etmiş olduğundan, obsede olan insan obsesörü kendi varlığı imiş gibi idrak etmeye başlar. Bu suretle şuur merkezine tesir etmeye başlayan obsesör şuur merkezini şuuraltına da bağlamış bulunur. Burada, evvelce mekanizmasından bahsettiğimiz, muhitten gelen tesirlerle vâkı rüyalara benzer bir durum husule gelir. Yâni obsede olan insan şuuraltının bilgilerinden ekseriya obsesör varlığın kaprislerine göre rasgele alınarak teşekkül etmiş rabıtasız ve münasebetsiz imajinasyonlarla acaip bir hayatta yaşamaya başlar. Ve kendisini başka bir varlığın hüviyeti içinde görür. Demek ki şuur sadece, şuuraltında teşekkül etmiş imajlarla, şuurüstünden gelen ve obsesöre ait bulunan onun basit tabiatına uygun ihtiraslı, cahilane ve hodkâmca mânâlarla dolu tesirleri karşısında bulunur ve obsede olan insan kendi hüviyetini bu karışık durumlar içinde kaybeder, yâni kendisini başka hâllerde hisseder. O sıralarda obsesör o insanın hem şuuruna, hem de şuuraltına tasarruf ettiğinden bu imajları kendi kapris ve kapasitesine göre toplar ve şuurda temayüllerine uygun intibaları tevlit eder. Burada şuur merkezi intibaları hep obsesörden aldığı için onun idrakî hüviyeti de obsesör kanalından gelmektedir. Binaenaleyh insan her şeyi obsesör zaviyesinden görür ve kendi varlığına ait bir idrake sahip bulunmaz. Eğer obsesör bu intibaları onun şuuruna hiç aksettirmezse o zaman o hiçbir şey bilmez ve sırf bir otomat olarak hareket eder. Bununla beraber yukarıda söylediğimiz mekanizma ile iradesini tamamıyla obsesöre terk eder ve obsesör onun idrakine hiçbir şeyi aksettirmeden şuurunu istediği yere sevk eder ve istediği gibi kullanır.

\* \* \*

Şimdi az çok obsesyon mekanizmasına uyan, bir hipnotizörün süjesine yaptığı tesir şeması hakkında da birkaç şey söyleyeceğiz.

Bir insan ne kadar kudretli olursa olsun, bedeninin dar imkânları içinde bulundukça -dışarıda az çok serbest hâlde bulunan bir obsesör gibi- doğrudan doğruya diğer bir insanın şuurüstüne hâkim olamaz. Ancak, hipnotizör çeşitli yollardan gönderdiği birtakım tesirlerle -kendisi de mekanizmasını bilmeden- süjenin şuur dışının şuurüstü ile olan irtibatını aşağıdan keser. Şuurüstünden gelmesi iktiza eden tesirler kesilince kendi tesirlerini şuura göndermeye başlar. Burada yabancı tesirler obsesyonda

olduğu gibi, şuurüstünden gelmez, doğrudan doğruya hipnotizörden şuur dışı kanalıyla şuura gelir. Görülüyor ki teknik bakımdan bu ikisinin arasındaki fark pek azdır. Bir defa bu mekanizma teessüs ettikten sonra süje, hipnotizörün tesirleriyle hareket etmeye başlar. Eğer hipnotizör onun şuur sahasında intibalar uyandıracak tesirleri göndermezse süje tamamıyla idraksiz ve otomatik olarak hareket eder. Ancak bu tesirler, yâni hipnotizörün telkinlerindeki mânâlar şuur dışında mevcut olduğu için icap ettiği takdirde bu mânâlar veya intibalar şuura aksettirilebilirler.

\* \* \*

İlham denilen ve ilim, sanat, fikir hayatında insanların deha, ibda dedikleri tezahürlere sebep olan bâzı irtibatlardan da biraz bahsetmeyi faydalı buluyoruz. Bunlar büyük vazife plânlarına mensup olmayıp insanların ferdî veya bâzı mâşerî durumlarına yardım etmek isteyen hâmi ve yardımcı varlıklar gibi mutavassıt vazifeliler tarafından, yukarıda bahsettiğimiz, alelâde orta derecedeki irtibat mekanizmasına tâbi olarak gönderilen tesirlerdir. Burada transa da lüzum yoktur. Zira trans, ancak uzun bir tebliğin akışı sırasında çevreden gelen tesirleri ortadan kaldırmak için beyin merkezlerinin uykuya yakın bir durumla çevreye karşı hareketlerini azaltmak maksadıyla husule getirilmiş bir hâldir. Hâlbuki ilhamlarda böyle uzun uzadıya tesir göndermeler yoktur. Bunlar bir an sayılacak kadar kısa zamanlarda ve kesik kesik gelir.

\* \* \*

Vazifeliler tarafından medyomlar vâsıtasıyla dünyaya verilen bilgiler, ekseriya mâşerî plânlarla ilgili çok büyük hareketleri meydana getirirler. Bazan da vazife plânının yüksek varlıkları pek müstesna hâllerde insanlar arasında büyük bir hareketi uyandırabilmek ve onlara külevî hamleler kazandırmak, umumî ve mâşerî tertipler, nizamlar ve usuller dahilinde yetiştirici bilgileri insanlara vermek, hulâsa dünyada hızlı inkişafı sağlamak için bizzat kendileri dünyaya inerler, hem idareci, hem de mürşit durumlarda faaliyet gösterirler. Bu kudretli varlıklar daimî surette irtibatta buldukları yüksek vazife plânından aldıkları üst bilgileri insanlar arasında yaymak için kurdukları din müesseseleriyle dünyada büyük ve toplu inkılâplara sebep olmuşlardır.

Böylece kurulan ve mâşerî plânlar dahilinde kudretli tesirler gösteren büyük dinler, sağlam ve mazbut müeyyideleriyle vicdanların yüksek seviyelere ulaşmalarını sağlamışlardır.

Dinler bu cepheleriyle; insanları vazife plânlarına hazırlayan vâsıtalardandır. Dinler dünyanın bugünkü yüksek ve mütekâmil durumunu meydana getirmiş ve dünyadaki gelecek büyük intikal devrinin ilk mâşerî hazırlıklarını temin etmiş ve her biri kendi bünyesinde, zamanlarının çeşitli ve değişik ihtiyaçlarına, zaruretlerine ve icaplarına cevap vererek insanlara, vazife plânına hazırlanmanın en uygun yollarını göstermiştir.

Her din zaman ve icaplara göre direktifler, misaller, semboller ve bilgiler içinde verdiği derin sezgilerle insanları cehaletin karanlığından kurtarıp büyük ilâhî yola yöneltmiştir. Bütün dinler insanların vicdan mekanizmalarının realite muvazeneleri hattını; o ana mahsus icapların müsaadesi dahilindeki idrak imkânlarının en üst seviyelerine yükseltebilmelerine yardım etmiştir.

Kurulan bir dinin vecibelerini insanlara tebliğ ve talim etmek ve bu talimata insanların ilk intibaklarını sağlamak için yüksek vazife plânından vazifeli bir varlık biraz evvel söylediğimiz gibi, dünyada bedenlenerek insanlar arasına karışmıştır ki insanlar bu vazifeli bedenlilere peygamber veya kurtarıcı demişlerdir.

Vazife plânına hazırlanmak üzere dünyaya gelmiş olan insanlar, başları boş bırakılmış değillerdir. Eğer böyle olsaydı insanlar bugüne kadar olan müttekâmil durumları ile gelemezlerdi. Binaenaleyh fertler gibi mâşerî durumlar da daima yüksek vazife plânının murakabesi ve nezareti altında yükselmektedir. Kâinatta bu işle mükellef büyük vazifeliler vardır.

İnsanlar bilhassa idrakleri genişledikçe, içinde yaşadıkları kaba maddelerin dar fizikoşimik kaideleri dışına taşmaya başlamışlar ve daha şümüllü geniş idraklere dayanan birtakım kanun ve nizamların mevcut olabileceğine dair, öz bilgilerinden şuurlarına sızan sezgiler ve insiyaklarla varlıklarının illetlerini öğrenebilmek ihtiyacı içinde mütemadiyen çırpınıp durmuşlardır. Onları ilk işgal eden problem, etraflarında görmekte oldukları şeylerin ve bu meyanda bizzat kendilerinin kimin tarafından meydana getirilmiş olması ve mukadderlerinin kimler tarafından idare edilmesi mevzuu idi. Binaenaleyh Tanrı mefhumu üst vibrasyonların yardımıyla insanların öz varlıklarından kopup gelmiş bir ihtiyacın, idraklerinde beliren ilk kuvvetli inikâsıdır. İdrakleri inkişafa yüz tutmaya başladıkları andan itibaren insanlar bir tanrı aramaya başlamışlardır. Fakat önceleri onların bu ihtiyaçları, değer bakımından henüz pek zayıf olan idrakleriyle mütenasip basit durumda bulunuyordu. Binaenaleyh o, tanrısını, ancak beş duyu organının mahdut imkânları içinde aramaktan daha ileri bir kudret gösteremiyordu. Onların bu ihtiyaçlarını cevaplandırmaya çalışan yardımcı varlıkların gönderdikleri sezgiler insanların ancak beş duyu organına hitap edebilecek sembollerle mümkün olabilirdi. Bu sembollerin asıl delâlet ettikleri mânâları insanlar anlayabilecek idrak seviyelerine ulaşmış değillerdi. Binaenaleyh ilâhî mefhumların sezgileri insanlara ancak onların, etraflarında en kudretli olarak tanıdıkları şeylerle sembolleştirilerek verilmişti. Meselâ ilk zamanlarda güneş sembolü tanrıyı temsil ederdi, bir ülkeyi ihya eden büyük bir nehir gene böyle bir semboldü. İlk zamanların basit idraklerine bu semboller bir müddet kâfi gelebildi. Fakat idrakler gittikçe değerleniyor, değerleri yüksek ince madde kombinezonlarıyla artan insan idrakleri artık bu sembollerle tatmin edilemez hâle giriyordu. Bütün bu hâllerin neticesinde, vazife plânından, ilâhî bilgileri insanlara sunmak için vazifeli varlıklar dünyaya indiler ve kitabî dinleri dünyada tesis ettiler. Bu dinlerin her biri insan topluluklarının eksik taraflarını tamamladı. Bu kitaplarla sembollerin mânâları biraz daha açıklanmış oldu. Bu suretle beşeriyeti daha ileri bir inkişaf hâline getirmenin, büyük mukadderat plânına göre çizilmiş yolları insanlara gösterildi.

Her din, insanların yaşadıkları realitelerinin en son imkânları hudutları dahilindeki idraklerinin varabileceği en üst sezgi sınırlarına kadar öğrenmeleri icap eden şeyleri öğretti ve vazifesini mükemmelen yaptı.

Evvelâ insanları çeşitli ibadet şekilleri ve mükellefiyetleriyle vazife sezgisi tabikatının disiplinine hazırlayıcı durumlara onları otomatikman soktu. İnsanlara birbirlerini sevmesini öğreterek gene vazifeye doğru yürüyüşün büyük hazırlıklarına ait istikametlerini direkt talimatla da gösterdi. Vicdanlarının daima üst realitelerine yönelmeleri için lüzumlu olan her türlü hareketi onlara, faziletin çeşitli yollarını göstermek suretiyle aşıladı ve insanları vazife sezgisi hazırlığının nurlu imkânlarına kavuşturmanın çeşitli müeyyidelerle yollarını sağladı.

Hulâsa dinler, bugün artık gelmekte olan dünyanın büyük intikal devrinin eşiğine insanları yaklaştırdı. Eğer dinler olmasaydı insanlık bugün bu mertebeden daha pek çok gerilerde bulunurdu. Böylece, insanların vazife plânına hazırlanmalarını temin etmek için vazifelenmiş varlıklar bu vazifelerini muvaffakiyetle yapmış oldular.

Fakat ilk zamanlardan orta zamanlara geçmiş olmakla beraber insanlar, dinlerin kurulduğu devirlerde idraken henüz kâfi derecede teçhiz edilmiş değillerdi. Binaenaleyh hepsi aynı kaynaktan, yâni vazife plânından gelen ve hepsi aynı derecede büyük hakikatlerin izinde yürüyen dinler, muhtelif zamanlarda bu hakikatleri insanlara ancak anlayabilecekleri tarzda, çeşitli formlar içinde verebilmişlerdir. İşte onun için ki insanlar arasında yayılması gereken hakikatleri, peygamberler ve kurtarıcılar ancak sembol kullanarak yayabildiler. Binaenaleyh bütün büyük din kitapları birer hakikatin sezgisini taşıyan ve zamanlarına göre hesaplanarak tertiplenmiş bulunan kuvvetli sembollerle doludur. Meselâ, kıyamet sembolü bunlardan birisidir ki büyük bir hakikat olan dünyanın yakın intikal devresini veyahut bu dünya devresinin kapanışını ifade etmektedir. Keza, cennet ve cehennem mefhumları da mânâları derinlerde olan bâzı hakikatlerin -idraklere yetecek kadar sezgilerinin verilebilmesi için- yüksek icaplara göre vazife plânı tarafından tertiplenerek dünyaya vazifeliler eliyle sunulmuş birer semboldür. İbadet şekillerinin her biri zamanın icaplarına, hayat şartlarına, inkişaf durumlarına ve vicdan mekanizmalarının muvazene seviyelerine göre kılı kılına hesaplanarak insanlara empoze edilmiş ve böylece otomatik bir tertiple insanların üst vicdan unsurlarına yönelerek bugün yaklaşmakta oldukları üst plâna elverişli bir hâle gelebilmelerinin hazırlıkları yapılmıştır.

Bu arada dinlerin emretmiş oldukları sevgi, şefkat, yardımlaşma, af, müsamaha, feragat, fedakârlık, iyilik, doğruluk, samimilik, hemcinslerine ve hattâ hemcinslerinin gayrına karşı birtakım mükellefiyetler... gibi sayısız faziletler, keza bunun aksine olarak menettikleri; hodkâmlık, kin, haset, düşmanlık, intikam, kötülük, yalancılık, mürâîlik, gasıplık, hırsızlık, cânilik... gibi sayısız reziletler bazan otomatik, bazan da yarı idrakli bir aydınlık içinde, insanları yüksek idrak plânlarına hazırlamıştır.

Fakat zamanla bu idraklerin üst plâna doğru inkişafı o kadar arttı ki dinlerin, sembollerle vermiş oldukları sezgileri anlamak ve mânâlandırmak ihtiyacı insanlarda şiddetle belirdi. Bunu da bu dinlerin muvaffakiyetleri cümlesinden saymak gerekir. Bugün insanlar bu sembollerin, kendilerinde uyandırmış oldukları yüksek sezgilerin mümkün olduğu kadar açık bilgilerine susamışçasına iştiyak duymaktadırlar. Bununla beraber, bu mânâları din kitaplarının muvaffakiyetle yerleştirmiş oldukları kuvvetli sembollerin içinden ayırıp çıkarabilmeye insanların ancak yüzde ikisi veya nihayet üçü muvaffak olabilir.

Fakat direktiflerini daima ilâhî plândan alan yüksek vazifeliler insanların bugünkü iştiyaklarını ve yüksek ihtiyaçlarını gördüler. İşte bu kitap, büyük vazife plânının dünya için vazifeli olan kısmının dünyaya bir hediyesidir. İleri tekâmüllerine devam etmek ihtiyacı içinde susamış insanların şiddetle aradıkları ve bekledikleri bilgileri ihtiva etmektedir. Din kitapları tarafından yüksek hakikatlerin, zaman ve icaplara göre insanlara yetecek kadar kuvvetli semboller içinde sezgileri verilmiş, bu kitapta da dünya inkılâbını neticelendirecek olan ve ön sezgileri evvelce verilmiş bulunan hakikatlerin açık bilgileri ve gelecek dünya üstü âlemlerin de sezgileri yazılmıştır ki bunlar da büyük inkılâbın eşiğinde bulunan bugünkü dünyanın son realitesi olacaktır.

\* \* \*

Son zamanlara doğru dünyada iyice tebarüz eden ve büyük din müesseseleri ile diğer mâşerî bir sürü durumları meydana getiren vazifeli varlıkların müdahaleleri dünyanın ilk insanlık devresinde bu kadar açık ve şümüllü olarak görülüyordu. Zira ilk devirlerde insanlığın yeni inkişafa yüz tutmuş

İdrakleri içinde böyle büyük mâşerî tekâmüllere pek ihtiyaçları yoktu. İdrakleri henüz otomatik sezgi kademesinde bulunan ilk insanlar daha ziyade ferdî hayatlar geçiriyorlardı. Bu arada raslanan küçük topluluklar bugünkü mânâda anlaşılan büyük mâşerî topluluk mefhumlarından bambaşka idi. O zamanın gelip geçici toplulukları açlık endişesi, korku insiyakı, cinsiyet ihtiyaçları gibi çok basit birkaç insiyakî sezgiden mütevellit ihtiyaçlar altında vukua geliyordu. Bu basit inkişaf kademelerinde insanların şümüllü mâşerî hayatları henüz kurulmuş değildi. Bu da onların idraklerinin, böyle bir durumu meydana getirebilmek kudretinden mahrum bulunmalarının bir neticesi idi. Yâni fertleri bir araya getirip muayyen bir hedefe doğru müşterek faaliyetleri kuracak ve onları sevk ve idare edecek kadar lüzumlu olan toplayıcılık, kuruculuk ve idarecilik kudretleri idraklerde henüz teessüs etmemiş bulunuyordu. Bu yüzden, daima vicdan düalitelerinin muvazene seviyeleri nefsanîyet sahalarında kurulan bu ilk insanlar pek çok zaman boyunca alt realitelerde sürünmek mecburiyetinde kalmışlardır. Zira insan altı kademelerindeki otomatik yürüyüşlerinden yeni ayrılmaya başlamış olan ilk insanlar, ileride geniş çaptaki hürriyetlerin kendilerine kazandıracağı, bedenlerine idrakleriyle direkt olarak müdahale edebilmek imkânlarına henüz mâlik değillerdi. Eğer hâl hep böyle devam etseydi, onların inkişaf muvazene seviyelerinin üst kademelere, kendi kendilerine yükselebilmeleri mümkün olmazdı. Bunun için, ilk inkişafın muvazene seviyelerini yukarılara ulaştırabilmelerini sağlamak maksadıyla insanların idraklerine dışarıdan gelecek ferdî müdahalelerin lüzum ve zaruretleri bir müddet daha devam etmiştir. Tabiîdir ki idrakler kendilerini topladıkça, yâni insanlık hâlindeki görgü ve tecrübelerle şümmüllerini genişlettikçe hürriyetleri artmış, o nisbette de dış müdahaleler idraklerin daha ziyade, kendi inkişaf mekanizmalarına bizzat kendilerinin müdahale edebilme imkânlarını arttırmak cihetine yönelmiştir.

\* \* \*

İdrakin kendi kendisine müdahalesinin, insan hayatı başlangıcında ancak dış müdahalelerle ve yardımlarla mümkün olabileceğini evvelce söylemiştik. Bu ilk devrelerde her şey otomatiktir ve idraksizcedir. Onun için insanlar buna insiyak demişlerdir. İlk zamanlarda, üst mâşerî plânların insanlar üzerinde daima müdahalesi olmuştur. Fakat burada müdahale tâbirini yanlış anlamamalıdır. Bu müdahaleden maksat; istikametlendirmek, organize etmek, programlamak demektir. Bundan daha aşırı mânâdaki müdahaleler insanlık safhası için değildir. İşte ilk zamanlardaki bu dışarıdan gelen vibrasyonların idrakteki klâsik ifadesi insiyaklardır. Bu insiyakları, hayvanlarda mevcut olan daha ağır ve kaba otomatizmalardan ayrı tutmak lâzım gelir. Çünkü bu iki otomatizma arasında geniş mahiyet farkı vardır. Nitekim böyle farklar nebatlarla hayvanlar arasındaki otomatizmalarda da mevcuttur.

İdrakler inceldikçe bu insiyaklar yavaş yavaş daha zengin karakterler almaya başlarlar ve insanların sezgi dedikleri şekil ve hâllere girerler. Sezgi devrinin dünyada başlaması umumî değer bakımından aşağı yukarı müsâvatla olmuştur. İnsiyakların dolduramadıkları boşluk ve kifayetsizlikler sezgilerin doğmasıyla yavaş yavaş dolmaya başlamış ve yüksek âlemlerdeki mâşerî plânların simetriği ve onların hazırlayıcısı olan dünyadaki içtimaî hayat kurulmuştur. İşte bu kuruluş sırasında idraklerin inkişafına paralel ve aynı zamanda bu inkişafın neticelerine bağlı olarak bütünün cüzülere ayrılması, parçalanmalar, organlaşmalar ve organizatör ihtiyacı baş göstermiştir. Bu surettedir ki mahiyet, ihtiyaç ve zaruret zenginleştikçe bedenler arasındaki ilk devrelere mahsus benzerlikler ve idraklerdeki muhteva kifayetsizliğinin husule getirdiği insiyaklar benzerliği ortadan kalkmış ve

tekâmülün husule getirdiği farklı durumlar artık evvelce olduğu gibi, ufak nüanslarla değil, geniş değer farkları hâlinde bedenlerde tecelli etmiştir.

Bu içtimaî formasyonlar anından itibaren, gene insan hayatı için en otomatik mânâsıyla ferdî ve mâşerî topluluklar başlamış, türlü değer ölçüleri itibarıyla bâzı fertler, bu topluluklara önderlik etmişlerdir: nefsanî önderlikler, vicdan safhası önderlikleri ve muayyen zamanlarda varılmış büyük ve umumî inkişaf devreleri önderlikleri gibi.

İşte bu zarurettir ki hassas irtibat kabiliyetlerini bâzı insanlara kazandırmış, bu yüzden kuvvetli medyomlar gelmiş, muayyen intikal safhaları olmuş ve kâinatın yüksek yollarına doğru bir bilgi, bir kavrayış ve uzanış sezgileriyle vazifeye, hissî hazırlanma plânları başlamış ve nihayet yakın geçmişlere doğru bu plânlar en münkeşif hâllerini almış ve sezîşler daha kuvvetli semboller ve reformlar hâlinde cemaatlerde tecelli etmiştir.

İdrakin, dünya payına düşen inkişafının şu kısa ve umumî hulâsasını yaparken toplulukların nasıl ve ne tarzda teşekkül ettiklerini de umumî bir bilgi hâlinde vermiş olduk.

\* \* \*

Dünyadaki toplulukların her biri büyük vazife plânı hazırlığının doğurmuş olduğu zaruretlerden ileri gelmiştir. Bir insanın, bu hazırlığı bir tek fert olarak başlı başına yapamayacağı evvelce söylenmişti. Biraz evvel vermiş olduğumuz bilgi de idrakin tek başına kalınca matlup olan inkişafı temin edemeyeceğini öğretti. İnsanlar hiçbir vakit münferit olarak bütün dünya boyunca yaşayıp inkişaf edemezler.

Dünyada mevcut olan ırklar, milletler, cemaatler, cemiyetler, aileler hep yukarıda izah edilen zaruretlerin ve ihtiyaçların neticeleridir. Bunlardan evvelâ ırkları ele alalım.

\* \* \*

Ünite'den süzülüp gelen icaplar gereğince yüksek vazifelilerin tensip ve tesirleriyle dünyanın içtimaî, tabiî ve coğrafi şartlarına göre insan bünyelerinde ve idraklerinde birtakım farklılaşmalar ve gruplaşmalar hâsıl olmuştur. İdraklerin, bedenleri üzerinde yapmış oldukları çeşitli formasyon, transformasyon ve deformasyonların ana hatlarında da muayyen gruplara mahsus bâzı müşterek vasıflar ve karakterler ayrılmıştır. Böyle muayyen gruplarda toplanmış olan idrakler, o grubun somatik ve psişik (bunların ikisi de aynı şeydir ve bedeninin çeşitli tezahürlerine ait mefhumlardır) hususiyetlerini taşırlar ki bunlar da ırkları meydana getirirler.

Bu bilgi gösteriyor ki insanların ırklara ayrılması, onların idraklerinin bedenlerine yapmış oldukları endirekt tesirlerin neticesidir. Yâni ırk farkları idrakin doğrudan doğruya varlıktan aldığı tesirlerle beden üzerine müessir olmasından ziyade, muhitten ve muhitteki hâdiselerden gelen tesirlerle beden üzerinde değişmelerin husule gelmesinden mütevellit hâllerdir. Şu hâlde ırk ayrılıkları, insanların inkişaf ihtiyaçlarına göre şu veya bu şartlar içinde dünyaya inmiş ve o şartlardan şu veya bu şekilde faydalanmış olmak zaruretinin bir neticesidir. Muayyen tekâmül ihtiyaçlarıyla dünyaya gelmiş olan beyaz ve siyah ırktan iki insan, renkleriyle nasıl birbirinden farklı hususiyetler gösteriyorlarsa, aynı insanlar arasında gene aynı icaplara göre, bedenlerine bağlı birbirinden az çok farklı psişik aksiyon ve reaksiyonlar gösterirler.

Hulâsa beyaz olsun siyah olsun, sarı veya kırmızı olsun, bütün insanlar aynı yolda omuz omuza aynı yokuşları, aynı maniaları, aynı zorluklarla aşarak, aynı hedefe doğru tırmanmaktadırlar. Ve bu



yolculuk umumîdir. Kimsenin inhisarı ve imtiyazı bahis mevzuu değildir. Her varlığın inkişafı için nasıl bir yürüyüş lâzım geliyorsa, o varlığın o yürüyüşe uyması zarurîdir. Bugün yürünecek yollar beyaza boyanmıştır, icap ettiği zaman sarıya da boyanır, gene icap ederse siyah ve kırmızı da olabilir. Binaenaleyh insanların ırk tefriklerine sebep olan beden renklerinin ve bu renklere refakat eden bâzı hususiyetlerinin, hakikî ayrılığı ifade edebilecek hiçbir kıymeti yoktur. Bunlar, yürünecek yollarda kullanılması lâzım olan gelip geçici inkişaf vâsıtalarının birer basit materyalidir. Ve vazife hazırlığı yolundaki toplu yürüyüş zaruretinin icaplarıdır.

\* \* \*

Bu zaruretle, inkişaf neticesinde daha idrakli ve sistematik topluluklar meydana gelir. Bu toplulukların başında millet veya devlet topluluğu vardır.

Kâinatta muayyen vazifelerin ve işlerin birtakım grup ve kadrolardaki vazifeli varlıklar tarafından yapıldığını ve grupların, muhtelif cepheleriyle birbirine bağlı bulduklarını, böylece ünite'ye kadar bir organizasyonlar sisteminin kurulmuş olduğunu evvelce belirtmiştik. Vazife plânlarının kâinat prensiplerine uygun olarak yürütülmesini temin eden bu sistemler bütün varlıkların inkişaf ve tekâmül plânlarında çok mühim roller alırlar.

\* \* \*

İnsanlık hayatı, organizasyonlar sisteminin simetriği olan ve onların sezgilerini hazırlayan, aşağılardan itibaren son merhaledir. Binaenaleyh vazife plânı sezgilerine ve az çok da bilgilerine ait hazırlıkların insanlık hayatında ikmal edilmesi zarurîdir. İnsanlığın dünyadaki ilk ve son vazifesi, vazife plânına hazırlayıcı icapları yerine getirmektir. Zaten insanlar, üst yardımcı tesirlerin müdahaleleriyle en idraksiz olan ilk kademelerinden, en yüksek idrake, vazife sezgisinin idrakine kadar geçen bütün tekâmül kademelerinde bu icaplara ister istemez uymaktadırlar. Bu uyuş ya tamamen otomatik karakterdeki veyahut az çok aydınlık bir sezgi içindeki mekanizmalarla vuku bulur. Bu yarı idrakli veya idraksiz otomatizmalar insanların, vazife plânlarına hazırlanmalarını sağlayacak çeşitli teknik imkânlara mâliktirler. İşte bu teknik imkânlardan bir tanesi de insanların, millet veya devlet camiası içinde toplu olarak yaşamalarıdır.

\* \* \*

Millet veya devlet, her şeyden evvel insanlar arasında kurulmuş büyük bir topluluktur. Müşterek gayelerle bir araya toplanmış olan bu büyük insan kalabalığı, muayyen hedeflere müteveccih, muntazam, programlı, tertipli ve cehitli bir çalışma mekanizmasına tâbidir. Bu mekanizma büyük nizama uygun ve dünya yürüyüşü ile tam bir ahenk hâlinde gider.

Millet topluluğu, bir sürü tâli topluluklardan müteşekkildir. Bu tâli teşekküller direkt ve indirekt olarak birbirine bağlanmışlardır. Meselâ, başta idareci bir önder vardır. Hiyerarşik bir sırayla ona bağlı bulunan idare mekanizmaları mevcuttur. Bu mekanizmalar içinde idare edenler, idare edilenler zincirleme bir tertiple birbirine bağlı olarak yürüyüp giderler. Zâhiren maddî hedeflere yönelmiş görünen bu mekanizmanın bütün faaliyetleri haddizatında, bu topluluğun simetriği olan daha üst plânlara insanları hazırlamak içindir ve bu hazırlık da vazife sezgisinin hazırlığıdır. Binaenaleyh bu topluluk içinde yapılan işlerde vazife plânına ait hazırlıkların taslaklarını bulmak mümkündür. İnsanların, bir millet veya devlet topluluğu içinde -kendi idraklerine göre- vazife diye isimlendirdikleri şeylerin hepsi ancak, vazife sezgisinin birer hazırlık materyalidir. İnsanlar bu

hazırlığın icabı olarak, bu materyaller vâsıtasıyla büyük cehitler ve gayretler sarf ederek asıl vazife bilgisine kavuşabileceklerdir.

Hulâsa, millet veya devlet, büyük vazife plânına insanları hazırlayan, yüksek idareci vazifelilerin nezaretleri altında dünyada kurulmuş içtimaî birer teşekküldür.

\* \* \*

Dünya üzerinde hiçbir millet mücerret ve tek başına değildir. Hepsi aynı gaye yolunda direkt veya endirekt bağlarla birbirine bağlanmıştır. Bu teşekküller, dünya üstü vazife plânının istihdaf ettiği noktalara insanları götürmekte ve büyük bir ahenk içinde aynı elden sevk ve idare edilmektedir. Varlıklar, bütün mesuliyetlerini müdrük olarak bu işi yürütürler. İşte bu vazifeliler, millet ve devlet organizasyonu bünyesinde mevcut diğer toplulukların, organların, ailelerin, fertlerin kendi işlerini yerli yerince ve dürüstlikle yapmalarını muhtelif vâsıta ile temin etmeye çalışırlar. Bu topluluğu teşkil eden herhangi bir cüzüde, fertte baş gösteren aykırı faaliyetler yerine ve ehemmiyetine göre, bütün toplulukta az veya çok şiddette sarsıntılar yapabilir. Böylece topluluk içinde tekâmül eden gruplar, o topluluklardan ayrı grupları teşkil ederler. Büyük topluluğun böyle tekâmül ederek parçalanan kısımları diğer daha mütekâmil durumları teşkil ederlerken, büyük toplulukta kalan fertler arasındaki koordinasyon ve kooperasyon bozulur. Fertler, artık o topluluğun icaplarını ve müşterek hedeflerini takip edemez hâle girerler. O milletin veya devletin bünyesi çökmeye ve dejenere olmaya başlar ve fertler topluluk için değil yalnız kendileri için çalışmayı gaye edinirler. Nihayet büyük topluluk inkıraz bularak yerini daha ileri mâşerî bir topluluğa, yâni bir millete veya devlete terk eder. Bu hâl tekâmülün bir icabı ve dünya nizamının ahengidir.

\* \* \*

Bir millet içinde fertleri vazife sezgisine hazırlayıcı çeşitli faaliyet bulunur. Bunların bâzıları daha kolay ve rahat şartlar altında yapılırken çoğu zahmetli, yorucu, üzücü hâllerde cereyan eder. Meselâ birisi az yorulmakla hayatını bolluk içinde geçirebileceği gibi, diğer birisi en ağır işlerde, maden ocaklarında didine didine hayatını kazanmaya çalışır. Birisi hemen hemen mesuliyet hislerinden kendisini azade sayarken, diğeri en ağır mesuliyetler altında ezildiğini hisseder. Bâzıları idareci olarak başa geçer. Bâzıları idare edilenler arasında sürüklenir. Bütün bunlar bir devlet ve millet teşkilâtının tabiî fonksiyonları arasında bulunan, her biri başka bir cepheden insanları hakikî vazife plânı sezgisine çeşitli tatbikatlarla hazırlayan türlü hayat tarzından ibarettir. Mektep hayatı, iş hayatı, büro hayatı, askerlik hayatı, sosyete hayatı, memurluk hayatı, siyaset hayatı, aile hayatı... bunlar arasındadır. Fakat bunların ilk görünüşteki maddî hedefleri ve endişeleri ötesinde öyle büyük müşterek bir maksat gizlenmiştir ki bu da bütün fertleri bu karmakarışık ve çetin yollardan üstün bir sezgiye, bir vazife bilgisi sezgisine insanları topluluk içinde teker teker hazırlamaktır. Binaenaleyh millet topluluğu, başından sonuna kadar her ferdinden, kendisine düşen vazifeyi büyük bir sadakatle, iyi niyetle, hodkâmlık nefsanîyetine kapılmaksızın hareketlerini büyük insanlık topluluğuna karşı olan vecibeleriyle uzlaştırarak yapmasını bekler. O milletin fertleri bunu yaptıkça topluluğun istihdaf ettiği gayelerin büyük nimetlerinden müstefit olurlar. Ve gelecek vazife plânının aydınlık, kazançlı yollarına büyük bir kudret ve süratle yaklaşmış bulunurlar. Bilâkis milletin fertleri yalnız kendi canlarına düşerler ve şahsî menfaatlerini gaye edinerek diğer insanların aleyhinde hodkâmca çalışırlar ve vazifelerini kötüye kullanırlarsa her şeyden evvel; o millet içinde dünyaya gelmiş olmalarının kendilerine temin edeceği yüksek kazançları elde etmek fırsatını kaçırmış olurlar. Ve bu yüzden de

hokkâmlik nefsanîyetlerinde, vicdan muvazenelerinin alt seviyelerine takılıp kalarak yeni bir takım ıstıraplı bedenlenmelere muhtaç bir hâlde dünyayı hüsrân içinde terk etmek mecburiyetiyle karşılaşılır. Zira onların takılmış oldukları alt nefsanîyet seviyelerindeki durumlarıyla vazife plânlarına yaklaşabilmeleri mümkün olmaz. Tekrar ediyoruz: Zâhîren dünyanın bâzı maddî icaplarına yönelmiş görünen milletlerin kuruluşu hakikatte, dünya sınırlarını taşan başka ve yüksek bir zaman idraki içinde devam edecek ileri hayatları hazırlayıcı yolları istihdaf etmektedir. Yâni bu kuruluşların, dünyada görünen gayesinden daha çok üstün ve şümüllü rolleri vardır. Binaenaleyh dünya hayatının zarurî icaplarından olarak görünen bu maddî taraflara takılarak asıl hedefi ihmal etmek vicdan mekanizmasının yürüyüş temposunu yavaşlatır ve işleri geciktirir.

\* \* \*

Milletler arasında aynı gayeye müteveccih olmanın hakikî sezgisine varmak, o gayenin liyakatli yolculuğuna katılmış olmak demektir.

İdrakler bu inkişaf derecelerini bulduktan sonra, tıpkı vazife plânlarında yükseldikçe küçük organizasyonların idraken birleşerek daha büyük organizasyonlara irca edilmesi gibi, küçük milletlerin de tekâmül ışığı altında birleşerek daha geniş ve şümüllü işleri yapabilmek ve müşterek gaye yolunda süratle ilerlemek için daha büyük toplulukları meydana getirmeleri zarurî olur ki bu suretle yüksek ve sağlam bir insanlık idrakini kazanmış küçük topluluklardan müteşekkil büyük dünya topluluğu, vazife plânlarının daha uygun bir simetriği olmak liyakatini kazanmış bulunur. Bu ise hakikî vazifelerini idrak etmiş insanların geniş mâşerî plânlara doğru atılmış kuvvetli hamleleri sayılır.

\* \* \*

Milletlerin inkişaf yolundaki faaliyetleri otomatik, yarı idrakli ve idrakli birçok diğer bedensiz vazifelilerin faaliyetleriyle müterafıktır. Bu vazifeli organların her biri, dünyada millet veya devlet dediğimiz topluluğu teşkil eden fertlerin, grupların faaliyetleri üzerinde vazife almış üstün bir organizasyonun organlarıdır. Şu hâlde bir millet içindeki iş görümü disiplini ve vazifenin şaşmayan nizam ve tertipleri, o milletin veya devletin bağlanmış olduğu dünya üstü bir sistemden gelmektedir. Bu da hiç şüphesiz o milletin bütün fertleriyle, kazanmış olduğu liyakatin derecesine göre ayarlanmıştır.

Milletler teşekküllerinin hakikî hedeflerini kaybetmeden yükselmek istedikçe ve bu istek yolunda cehit sarf ettikçe bu ayarlar yükselir, onunla mütenasip olarak tekâmül otomatizmaları da yükseltilir. Hulâsa, milletlerin bağlı buldukları sistemler, kâinatta daha şümüllü, birbirine bağlı büyük vazife organizasyonlarının küçük birer unsurudur. İşte bu unsurlar dünyadaki herhangi bir milletin veya devletin inkişafı icaplarına göre çeşitli formlar alırlar. Buradaki gaye de -dünyadaki her vâsıta ile olduğu gibi- millet ve devlet toplulukları vâsıtasıyla insanları toplu hâlde vazife plânı sezgilerine otomatik, yarı idrakli ve idrakli olarak hazırlamaktır. Bu hazırlığa tam mânâsıyla uymuş olan bir millet veya devlet de vazifesini bitirmiş ve insanları dünya üstü vazife plânına liyakatle yetiştirmiş olur.

\* \* \*

Bütün topluluklar fertlerin inkişafı içindir. Ancak toplulukları fertlerden bıçakla keser gibi ayırmak da doğru değildir. Zira dünyadaki topluluklar büyük organizasyon sistemlerinin ilk hazırlık egzersizleridir. Organizasyon sistemlerinin gayesi ise vahdete, birliğe doğru yürümektir. Binaenaleyh

fertler bu bakımdan topluluk mefhumundan ayrılamaz. Bunu daha iyi izah etmek için, ferdî ve mâşerî plânların birbirine karşı olan fonksiyonları üzerinde biraz durmalıyız.

Ferdî plân nedir?.. Bir beden, varlığın tekâmül vâhididir. Mukadderat prensibine göre vâhit plâna sahiptir. Her bedene hasredilmiş, hazırlanmış, tekâmülünün icaplarına göre ayarlanmış bir plân mevcuttur. Plân kaba ve dar bir çerçeve demek değildir. İcapların zarurî kıldığı imkânlar nisbetinde daima geniş hareket sahalarına sahiptir. Binaenaleyh imtihanlara, dolayısıyla hürriyete daima yer verici mahiyettedir. Bu plânın prensibi bedenın tâbi olduđu ruhun tekâmülüne, tekâmül derecesine, tekâmül yolundaki kadrolara, şartlara, imkânlara, hulâsa tekâmülün bütün icaplarına bağlıdır.

Mâşerî plân nedir?.. Kâinat; fertlerin başıboş tekâmül ettikleri bir materyal sahası değildir. O, idrakini güç sezdiğimiz ve güç sezebileceğimiz yüksek prensiplerin vaz'ettiği son derece derin ve yüksek mekanizmada tertiplerin, ayarlanmaların, icapların bütünü, yâni ünite'nin kendisidir. Kâinat ilâhî nizamın bir ifadesidir. Binaenaleyh her fert, her vâhit beden bir ferdî plâna sahip olmakla beraber daima diğer vâhitlerin, yâni bedenlerin kendi plânı karşısındaki durumlarıyla ilgili, ayarlıdır. Tekâmül mâşerî plân içinde yürür. Aksi hâlde nizamdan ve ahenkten bahsedilemez.

\* \* \*

Muayyen âlemlerin muayyen vasatlarında veya muayyen kürelerinde bedenler daima birbirlerinin durumlarıyla karşı karşıyadırlar. Bu karşılaşma aynı zamanda, yüksek prensiplerin ayarladığı ferdî plânların başka bir mekanik cepheden idare olunuşunu ifade eder. Bütün bu işler, bu nizamlar ve tertipler yüksek vazife plânlarının organizasyon sistemleri içinde, vazifeli varlıkların işçilikleriyle yürütülür.

Bundan başka, bedenlerin epröv hayatlarında birbiriyle iştirak kurdukları birçok hususat vardır ki bu hâl dünyanın üstüne, vazife plânına hazırlanışın bir ifadesidir. Hulâsa, ferdî plân üstünde mâşerî plân mevcuttur. Mâşerî plân aynı zamanda bir gayeye mâtuf olmakla beraber, ferdî plânları da ikinci derecedeki bir mekanizmayla ayarlayan komplike bir plândır.

Bu ayarlanmalar üniteden gelen direktiflere göre vazife plânının tesiri ve kontrolü altında vukua gelir. Yâni fertler, yaşamakta oldukları mâşerî plâna, vazife plânının muhtelif kademelerinden akan sayısız tesirin hazırladığı namütenahi hayat kombinezonu içinde kendi epröv, imtihan ve inkişaf sahalarını bulurlar. Fertteki tesirlerin yükü arttıkça, inkişaf hızlandıkça, idrak olgunlaştıkça ferdin plânıyla ilgili mâşerî durumlar da ayarlanır.

Burada dikkat edilecek nokta şudur. Tek fert için mâşerî durum değil, mâşerî kadronun her ferdi için mâşerî durum hazırlanır. Çok kaba bir misal olan yüz fertlik bir mâşerî plân alalım. Bu fertlerden (a) için doksan dokuz ferdin durumu bahis mevzuudur. Fakat aynı yüz kişiden (b) için diğer doksan dokuz kişinin, (a)'nın da dahil olduğu diğer doksan dokuz kişinin durumu bahis mevzuudur. Keza, (c) için, (a) ve (b)'nin de dahil olduğu doksan dokuz kişinin durumu ayarlanır. Yâni bir kişi için doksan dokuz kişi seferber edilmiş değildir. Vazifeliler son derece ince tertiplerle bu yüz kişiyi birbirleri için vazifelendirirler. Fakat şurası muhakkak ki bu yüz kişinin tekâmül ölçüleri birbirinin aynı değildir. Herkesin ihtiyacı ve tekâmül icabı gene aynı ince mekanizmayla değişir. (a)'nın doksan dokuz kişiye karşı durumu ile, (b)'nin durumu aynı değildir. Keza bu mâşerî plân içinde maddeye karşı durum da her bir fert için değişir. Bütün bunlar vazifeli varlıkların vazifeleri icabı olarak gönderdikleri tesirlerin husule getirdikleri madde kombinezonlarındaki ve bedenlerdeki miktarî değişmelerle vuku

bulur. Buradaki mekanizmalardan haberi olmayan fertler, anlayamadıkları birtakım esrarlı hâdiseler içinde yuvarlandıklarını zannederler. Birisinin plân içindeki icaplara tâbi olarak vâkı olan miktarî değişimleri kombinezonuna göre fakir oluşuna mukabil, ötekinin muayyen dereceye ayarlanmış miktarlar dolayısıyla orta derecede oluşu, bir diğèrinin zengin oluşu, birinin kültürlü, ötekinin cahil, birinin şoför, birinin müzisyen, bir diğèrinin çöpçü oluşu, birinin mesut, diğèrinin bedbaht, birinin iyi, bir diğèrinin kötü, birinin hastalıklı, diğèrinin sağlam, huylu, huysuz, egoist veya diğerkâm oluşları ve bütün diğèr durumlar hep zaman ve mekân kadrolarında aslî prensibe göre inkişafın icaplarının yerine getirilmesi için üniteden süzülerek gelen tesirler kanalıyla ferdî ve mâşerî miktar değişimleri tekniği ile vukua gelirler ki aynı mekanizmaya tâbi maddelerin miktar değişimleri de yukarıki durumlara göre ayarlanmış bulunur. Bu bilgiyi tesirler ve varlıklar arasında şümullendirdikçe daha yüksek sezgilere varmak mümkün olur. İşte toplulukların insanlara görünen zâhirî gayelerinin ötesinde gizlenmiş hedefler bunlardır.

\* \* \*

Bir millet camiası içinde böyle bir sürü mâşerî plânların, yâni toplulukların bulunduğunu söylemiştik. Bu toplulukların zâhiren birbirine bağlı görünen ve öyle görünmesi icap eden durumlarının hakikatte, vazife organizasyonlarının fonksiyonmanlarına tâbi olduklarını da bildirmiştik. Bu bilgiye göre bir millet, büyük bir topluluk içinde -gene aynı zaruretlerle- teşekkül etmiş olan küçük bir aile topluluğunu da bu ışık altında mütalaa etmemiz gerekiyor.

Hakikî mânâsıyla aile, dünyaya inkişafı için inmiş varlıkların tatbikatlarına en zengin materyalleri hazırlayan ve bu tatbikata kuvvetli bir zemin teşkil eden mazbut, muntazam bir toplum cüzüdür ki bunun da bütünü insanlık camiasıdır. Aile, insanları vazife plânına hazırlayan en mükemmel bir vâsıtaadır. İnsanlık camiasının istihdaf ettiği büyük mânâlar, küçük bir aile topluluğundaki bütün inkişaf materyalleri zenginliği ile hulâsa edilebilir. Bu hakikat, vazife plânına doğru insanlığın hazırlanışında bir aile teşekkülünün ne kadar mühim roller ifa etmekte olduğunu gösterir.

Filhakika dünyada alt ve üst hiçbir tekâmül unsuru, hazırlayıcısı yoktur ki aile bilgisinin şümülü ve icapları dışında kalmış olsun. Zaten bir ailenin bünyesi, insanlık hayatında mümkün olan bütün tekâmül materyali zenginliklerini bir araya toplayacak tarz ve şekillerde kurulmuştur. Muhakkak ki herkes kendi ihtiyacı nisbetinde ve derecesinde bir aile ocağından geçmiş ve bu ocağın nimetlerinden faydalanmıştır.

\* \* \*

Bir aile topluluğunun en iptidaî ve basit hazırlıkları hayvanlardan ve hattâ nebatlardan başlar. Bu hazırlığın da en iptidaî şekli cinsiyettir. Cinsiyet birçok mekanizmaların düğüm noktasıdır. Bu düğüm noktalarından bir tanesi de aile teşekkülüdür. Keza cinsiyet dünyada acı, tatlı birçok hâdiselerin, saadetlerin, felâketlerin, ıstırapların velhâsıl inkişaf unsurlarının da düğüm noktasıdır. Hulâsa, cinsiyet, dünyadaki inkişaf mekanizmalarını muhtelif cepheden harekete getiren bir unsurdur. Hem vazifeye, hem nefsaniyete yönelen vicdan mekanizmasına, cinsiyet realitesi çeşitli şekillerde müessir olur. Cinsiyet, birçok faziletli, yükseltici imkânlarla yol açabileceği gibi, felâketlerin, ıstırapların, azapların, mezarın ve tımarhanenin de kapılarını açabilir. Aile hayatının ilk kudretli hazırlayıcı unsuru cinsiyet otomatizmasıdır. Bu yüzden de bir sürü imtihanın anahtarı onun içinde mündemiçtir.

Cinsiyet anahtarıyla açılmış bir aile müessesesi bütün icap ve zaruretleriyle insanları -otomatik yollardan dahi olsa- mesuliyet ve vazife sezgilerine hazırlar ki bu hazırlanış da insanlar için tekâmül yolunun en mükemmel bir yürüyüşü olur.

\* \* \*

Vazife hazırlığı mekanizmasında bu kadar kuvvetli bir vâsıta olan aile ocağının insanlara sağladığı inkişaf materyalleri nelerdir?

Bu sorunun cevabını mâşerî plân hakkında biraz evvel verdiğimiz bilgiden de çıkarmak mümkündür. Bu bilgiden anlaşılacağı üzere, aile müessesesinin hazırlamakta olduğu inkişaf unsurlarının -bâzılarının akıllarına gelebileceği gibi- insanları mutlaka memnun ve mesut edici, onların nefsanîyetlerini okşayıcı mahiyette olmaları gerekmez. Bilâkis bunların çoğu külfetli, zahmetli, meşakkatli, üzüntülü, ıstıraplı, azaplı ve hattâ bazan işkenceli karakterler gösterir ki esasen aile kurumunun en kuvvetli ve inkişafa en yararlı tarafını da onun bu sert, haşin ve mazbut çehresi teşkil eder. Kurulmuş bir ailenin ilk anından son günlerine kadar geçen olaylarını dikkatlice tetkik edenler, bu hususta oldukça derin sezgiler ve bilgiler kazanırlar. Aile daha kurulmazdan evvel bile ona tekaddüm eden hâdiseler, aile mekanizmasının işleyişinden beklenen neticeleri temin etmeye başlamış bulunur. İki cinsten insanın bir araya gelmesi hususunda, ilk adımda onların her ikisine ait bâzı kolaylıklar görülmekle beraber, birçok güçlükler ve hattâ namzetlerden her biri tarafından ayrı ayrı yenilmesi iktiza eden imkânsızlıklar da meydana çıkabilir. Ve bunların her biri iki tarafa da birer imtihan ve müşahede mevzuu olur. Onların öz bilgilerinin, evvelce izah etmiş olduğumuz şekilde artmasına sebep olur. Meselâ bu sırada dargınlıklar, kırgınlıklar, tartışmalar, dövüşmeler ve hattâ cinayetler bile meydana gelebilir. Bunlar bir ailenin daha başlangıcında iken menfî yollarda telâkki edilen ıstıraplı, fakat kuvvetli tekâmül materyalleridir. Ailenin teessüsünden sonra geçim dâvası, eşlerin birbiriyle anlaşma dâvası, evlilik şartlarına intibak dâvası... gibi bir sürü dâva ortaya çıkar. Bunlar hem erkeğe, hem kadına ayrı ayrı yükler, vazifeler, vecibeler tahmil eder. Onlar bu mücadelelerden ya muzaffer veya mağlup olarak çıkarlar ve her iki hâlde de imtihanların muvaffakiyetli veya muvaffakiyetsiz görünen durumlarına göre acı, tatlı bir sürü neticelerle karşılaşırırlar ve ona göre de vazife sezgisi yolundaki hızlarını kazanırlar.

Nihayet çocuklar doğar. Onların büyütülmesi, hastalıkları, sağlıkları, ölümleri, kazaları, acıları... ana ve baba için bazan haz, bazan elem yollarından geçen müşahedeler temin eder. Bu sırada bütün bu tecrübeleri muvaffakiyetle geçiştirmenin idraklerine vardıkları zaman duyacakları huzur onları müspet ve mesut yollardan yükseltirken, muvaffakiyetsizce, beceriksizce verilmiş imtihanların neticesinde, kendilerince menfî telâkki edilen hâllerde uğrayacakları acılar, hüsranslar da başka bir yoldan gene ilerlemelerine sebep olur.

Bundan sonra çocukların talim ve terbiyeleri, iyi veya kötü yetiştirilmeleri gibi problemlerin ana ve babaya düşen mesuliyet duyguları, keza yetişen evlâtların ana ve babalarına, ailenin diğer fertlerine karşı davranışlarının sayısız neticesi ve âkıbeti, aile fertleri için ayrı karakterler taşıyan namütenahi birer imtihan, görgü ve tecrübe mevzuu olarak sıralanıp giderler. Zâhiren çeşitli yolda birer ıstırap veya sevinç kaynağı olan aile hayatının bütün hâdiseleri hakikatte, büyük vazife plânının sezgilerini insanlara verir.

Hulâsa, mesut görünen bir aile, bedbaht görünen bir aile, facialarla dolu hayatlar geçiren bir aile,

sakin veya gürültülü bir aile velhâsıl çeşitli hayat şartlarına tâbi bütün aileler ancak fertlerin ihtiyaçlarına göre ayarlanmış ve onların inkişaflarına yönelmiş kuvvetli birer yükselme vâsıtasıdır. Bu kıymetli vâsıta bütün zevkleriyle, saadetleriyle, acılarıyla, felâketleriyle; insanların hedefi olan vazife plânı için lüzumlu sezgilerin hazırlanış tatbikatına en mükemmel bir zemin olur ve bu tatbikatın her türlü imkânını hazırlar. Orada sevgiler doğar, sevgiler kaybolur, doğumlar, ölümler, ayrılışlar, kavuşuşlar birbirini takip eder. Bunların hepsi, tevlit ettikleri sevinçler ve kederlerle birer zengin inkişaf materyali olur.

Dünyaya gelen çocuğu için sevinen bir anne ne kadar yükseliyorsa, ölen çocuğu için gözyaşı döken bir anne de durumunda o kadar ilerlemeler kaydeder. Fakat şu noktayı tekrar hatırlatacağız: Ailenin bütün bu durumları, inkişaf yolundaki terakkileri, yürüyüşleri, duruşları tamamıyla vazifeli varlıkların yardım ve kontrollerine tâbidir.

Aile, kâinat sonuna doğru tekâmülün tam formunu ifade eden vahdet mefhumuna hazırlık yolunun dünyadaki en basit ve otomatik egzersizlerine imkân verir. Çoğu zaman görüldüğü gibi, eşler arasındaki yüz ve karakter benzerlikleri aile topluluğu icabatından olarak bedenlerin manyetik alanları arasında teşekkül etmiş bir sentezin ifadesidir ki bu da varlıkların birbirlerine yaklaşmakta olduklarını gösterir. Bu manyetik alanlar sentezi ne kadar iyi kurulursa aile arasındaki kaynaşma o kadar mükemmel olur ve aile hakikî hedefine o kadar yaklaşmış bulunur.

\* \* \*

Varlıkların dünyaya inmeleri, dünya maddeleri içinde kendilerine lüzumlu olan materyallerle karşılaşp onlardan faydalanabilmeleri içindir demiştik.

Güneş manzumemizin bütün küreleri arasında inkişaf materyali en bol olanlardan birisi dünyadır. Bu materyallerin, çeşitli ihtiyaçlara göre tanzim ve tertip edilmiş, insanların işlerine yararlı hâllere sokulmuş olmaları lâzımdır. Bu işlerle vazifelenmiş vazife plânının varlıkları, liyakatleri ve kudretleri derecelerine göre, dünyaya tahsis edilmiş muhtelif vazife organizasyonları içinde vazifelerini yaparlar. Bittabî bunun yukarılardan gelen direktiflere uygun olması gerektiğini unutmamak lâzım gelir.

Bu yardımlarla dünya varlıklarının ve bu arada durumları daha şümüllü olan insanların, inkişaflarına yararlı bir sürü tertipler, düzenler ve teşekküller meydana getirilir. Meselâ tabiat hâdiselerinin bir nizam dahilinde vukua getirilişleri, bütün dünyaya şâmil siyasî, iktisadî, ilmî durumlar ve bu meyanda bütün tâli teşekkülleriyle kurulmuş milletler, devletler, aşiretler, cemaatler hep ünitenin direktifleri altındaki büyük organizasyonlarda vazifeli organlar tarafından sevk ve idare edilirler. Şu hâlde dünyadaki millet, devlet, aile gibi bütün toplulukların sevk ve idaresi yukarılara bağlıdır. Ve bu bağların gayesi de vazife plânı sezgisine hazırlanıp bu plâna liyakat kazanabilmek ihtiyacıyla dünyaya inmiş varlıkların, yâni insanların, hedeflerine ulaşabilmelerine yardım etmektir. Nitekim her insan, dünyada mevcut olan bu teşekküllerin namütenahi imkânlarından çoğu zaman otomatik ve yarı idrakli olarak direkt veya endirekt yollardan, yâni hem onların icapları içinde bizzat yaşayarak, hem de o icaplarda yaşayan diğerlerini müşahede etmek suretiyle sonsuz faydalar temin ederler. Buradaki otomatik kelimesinin mânâsını evvelce biraz izah etmiştik. İnsanların bu topluluklardan faydalanmaları her vakit onların hakikî gayelerini görerek vâkı olmaz. İnsanlar, hemen daima bu topluluklara -dünya realitelerine ve kıymetlerine göre- ancak kendilerine sağlayacağı

menfaatlere karşı istekli ve muhteris olarak katılırlar ve bu istekle o topluluklarda canla başla çalışırlar. Bu isteklerin çeşitleri de her şahsın nefsanîyet cüzülerinin keyfiyet ve kemiyetine göre değişir. Bu keyfiyet ve kemiyetler bazan çok aşağılardaki hodkâmlık seviyelerine kadar inebilir. Meselâ büyük bir haydut çetesi kurulabilir. Fakat vicdan mekanizmasının üst seviyelerine intibak etmiş muvazenelerle bu istekler çok asilane ve yüksek tezahürler de gösterebilirler. Meselâ temiz bir sevgi insiyakıyla bir ailenin bütün yükleri altına seve seve girilebilir. Fakat zâhiren, bu gelip geçici maddî menfaat duygularına mukabil, bütün bu teşekküllerin bazan tatlı, bazan da çok acı ve zahmetli yollardan insanları üstün ve hakikî kazançlara götürecektir olan asıl büyük kıymetlerini hemen hemen kimse görmek ve düşünmek istemez.

\* \* \*

Dünyada bulunan her şey gibi millet, devlet, aile teşekkülleri de gaye değil, vâsıta. Bu vâsıtaların hakikî gayeleri dıştan görüldüğü gibi, dünyanın çok muvakkat olan ve dünya ötesine zerresi bile götürülemeyen maddî kazançları ve realiteleri değil, bu realiteler içinde yaşayayım, bu kazançlar peşinde koşayım derken insanların karşılaşacakları acı veya tatlı bir sürü hâdisenin vicdan mekanizmasında uğrayacakları ameliyelerden sonra hâsıl olacak öz bilgilerin elde edilmesidir.

İşte bu noktada vicdan mekanizmasıyla öz bilginin zenginleşmesi arasındaki münasebeti bir kere daha tebarüz ettirmiş bulunuyoruz. Şimdi bu bilgileri, idraklerde karanlık ve müphem bir cihetin kalmaması için hulâsa ederek tekrarlayacağız.

\* \* \*

Dünya idraki ile kıymetlendirilen vicdan realiteleri varlığın öz bilgisi değildir. Bunlar, varlığın kaba maddelerdeki bedenlenmelerinin icaplarına göre madde durumlarının; vazife-nefsanîyet düalitesi içinde çeşit çeşit formlar arz eden görünüşleridir. Bu realiteler herkeste mutlak olarak aynı sırayı takip etmezler, lüzum ve ihtiyaçlara göre sıralanırlar. İşte bu zıt unsurların çarpışmaları neticesinde doğacak hâdiselerden alınacak kıyas bilgileri, idrak kanalıyla varlığın öz bilgisinin değerlerini arttıracak ve bu değerler de idrak formasyonları içinde ruhun tekâmül ölçüsü olarak ona aksedecektir. Bu hâl, dünyada daima değişen realitelerin, vicdan mekanizmasındaki durumlarını ve bütün bu mekanizmaların, öz bilgiyi zenginleştirici rollerini ve nihayet varlığın, ruhun tekâmülüne ait yaptığı hizmetlerin özünü kısaca gösterir. Keza, vicdan mekanizmasını işleten bu realiteler, bir taraftan öz bilgileri arttırırken diğer taraftan kuvvetini ve hızını öz bilgilerden alarak üst realitelere doğru kayabilmektedirler. Yâni beyne bağlı realiteler, öz varlıktaki idrake ait ince madde kombinezonları mudilelerini zenginleştirirken, öz varlıktan beyne akseden nurlu ışıklar da vicdan muvazenelerini üst seviyeye ulaştırmaktadırlar. Böylece, öz bilgiler arttıkça vazife bilgisi yolundaki vicdan mücadeleleri nefsanîyetin de seviyesini yükseltir. Ve bir an gelir ki vazife plânının yakınlarında vazife ile nefsanîyet arasındaki mesafe kısalır. Ve idrakin vazife cephesine yönelmesi kolaylaşır. Vazife plânına gelince oradan itibaren vicdan düalitesi ortada kalmaz. Onun yerine büyük vazife fonksiyonlarıyla yürüyen mahiyeti değişik diğer bir tekâmül düalitesi başlar. Ve bu düalite, varlığı üniteye kadar takip eder.

\* \* \*

Bu mücadelenin en şiddetli anlarını teşkil eden -bilhassa orta insanlık kademelerinde- insanlar mütemadiyen huzur ve huzursuzluk içinde münavebe ile yaşarlar. Bu hâller, vicdan unsurlarının bâriz



olarak meydana çıkan muvazene ve muvazenesizlik durumlarına tekabül eder. Bu huzur insanı; idraki nisbetinde tatminkâr bir duruma sokar. Bu sayede o kendisini halledilmiş problemler içinde görür. Fakat, icaplara ve öz varlığın beliren ihtiyaçlarına göre vicdanın muvazene hattı yukarıya veya aşağıya doğru bozulmaya başladığı anda onun keyfi kaçır. Yeni bir realite karşısında, eski realitesinin yıkılmak üzere olduğu hissi onu tazip eder. Bu ıstırap, muvazenenin bozulması derecesiyle artar. Bu hâl her devreye, her kademeye göre çeşitli mahiyetler ve şekiller alır. Bazan - bilhassa az ilerlemiş kademelerde- hakikî vicdan azabı hâlinde tecelli eder. Bu azap şekilleri, muvazenelerin aşağı doğru kayışlarında daha çok görülür. Varlığın ileri inkişaf derecelerinde bu nevi azaplar olmaz ama muhtelif teşevvüş hâl ve şekilleri meydana gelir ki bunlar da az mühim huzursuzluklardan sayılmaz. Bütün bu huzursuzluk veya ıstırap hâlleri; vicdan realitelerinin daha üst seviyelerde denkleşmelerini ve bu sayede öz bilgilerin artmasını ve insanların, mukadder olan vazife plânlarına yaklaşmalarını neticelendirir.

Şu hâlde, bulunulan kademenin hazmedilmiş, fonksiyonunu ifa etmiş realitelerini takip eden teşevvüşleri bir an evvel atlatmaya çalışmak suretiyle üst realitelere ulaşmak gerekir. Tâ ki kazanılmış olan üst liyakatler, zamanlarında fonksiyonlarını yapmaya başlasınlar ve bunun neticesinde de öz bilgilerin inkişaf yolundaki normal seyirleri inkıtaa uğramadan devam etsin. İşte bir insan herhangi bir huzursuzluk veya teşevvüş veyahut ıstırap ile karşılaştığı, onun vicdanı herhangi bir azabın kıvılcımlarıyla yanmaya başladığı zaman, o insanın derhal kendisini toplayarak, idrakini vicdanının unsurları arasında dolaştırması, o zamana kadar iltifat etmediği vicdanının üst unsuruna yönelmesi, istekleriyle ona değerler göndermeye başlaması, buna mukabil, alt realiteye ait isteklerini, itiyatlarını, arzularını geri plânlara atarak onları yeni değerlerle beslememesi ve her şeyden evvel bunun için elzem olan cehit ve gayretleri göstermesi gerekir. Bunu yaptıkça vicdan muvazenesi yavaş yavaş üst seviyelerde teessüs etmeye başlar. Bu da tahakkuk edince yeni doğacak daha büyük bir huzur ve saadetin neşesi bütün geçmiş mihnet ve meşakkatlerin hepsini siler süpürür. Fakat onların öz varlıktaki bilgileri zengin bir inkişaf hamulesi hâlinde o insanı yüksek tekâmül plânlarına daha ziyade yaklaştırmış bulunur ki esasen insanda huzurun artması da bu hâlin neticesidir.

\* \* \*

Acaba bu nefsanîyet unsuruna ne lüzum vardı, daha doğrusu, insanlık hayatında bâriz nefsanîyet düalitesi olmaksızın da üstün realitelerin kazanılması ve öz bilgilerin artması, binnetice vazife hazırlığının görülmesi mümkün olmaz mıydı gibi, insanların aklına bâzı sualler gelebilir. Bunun cevabı zaten geçmiş bilgilerde vardır. Onları burada tebarüz ettirelim.

Ruhun tekâmülüne yarayacak olan bilgilerin öz bilgi hâline geçmiş olması, yâni varlığın öz malı olması şarttır demiştik. Bu da gene söylediğimiz gibi, ancak hâdiseler içinde varlığın yoğrulması ve bir sürü cehit ve gayretler sarf edilmesi ile temin edilecek bir keyfiyettir. Yâni varlık, beden vâsıtasıyla, dünya hâdiselerinin müspet ve menfî cepheleri karşısında onlarla boğuşarak yapacağı tabikatlardan sonra bâzı neticeler elde edecektir ki işte öz bilgileri temin eden bu neticelerdir. Esasen insanların mükerrer bedenlenmeleri; hâdiselerin hem tatlı, hem acı namütenahi tezahürleriyle karşılaşabilmeleri içindir. Bunun sebebi de öz bilgileri arttırmaktır. Fakat burada bir zaruret daha belirmektedir. Eğer hâdiselerin içinde yoğrulma ve boğuşma imkân ve fırsatlarını hedef tutan âmiller olmasaydı böyle zahmet verici, cehit ve gayretleri tahrik edici hâdiselerin ortaya çıkmalarına lüzum kalmazdı. Ve eğer insanlar hakedilmemiş vetirelerle tekâmül yolunda yürütülebilseylerdi o zaman

muayyen hareketlerin içinde hapsedilerek idraksizce sürüklenebilirlerdi. Fakat evvelce vermiş olduğumuz bilgiler, insanlar hakkında böyle bir tekâmül vetiresinin mümkün olamayacağını göstermektedir. Zira varlıkların idrak ve hürriyetlerine taalluk etmeden tam bir makine gibi işleyen bu nevi ilerleyişler ancak -evvelce izah ettiğimiz gibi- varlıkların henüz idrakten ve kudretten mahrum buldukları kâinatın ilk safhasındaki karanlık, ebediyet kadar uzun bir esaret içinde geçen mekanik tekâmül prensibine tâbi olabilir. Ve bu prensip altındaki tekâmülün de varlıklara sağladığı en büyük netice; gene izah etmiş olduğumuz gibi, hidrojen atomunun henüz idraklenmemiş ve esaretten kendilerini kurtarabilecek kudretleri kazanamamış, sadece mekanik hareketlere intibak etmeye mecbur tutulmuş bir liyakat durumundan ileri geçmez.

Varlıklar istihkak kesbetmedikleri hâdiselere sokuldukları takdirde onlardan insanlık safhasına lââyık faydaları temin edemezler. Çünkü bu takdirde illet ve neticelerini tâyin ve takdir edemeyecekleri bu hâdiselerin tecelliyatında onların kıyas bilgisine girebilmeleri mümkün olmaz, kıyas bilgisi mevcut olmayınca da öz bilgiler teşekkül edemez ve insanlıktan beklenen tekâmül tahakkuk edemez. Ne olursa olsun, illet ve neticeleri bilinmeyen hâdiseler insanlar için boş ve gayesiz kalır. Ancak, hakedilmiş acı veya tatlı hâdiseler arasında yoğrularak onların içinden muzafferiyetle veya mağlubiyetle çıkmış olmanın illiyet prensibi muvacehesinde geçirilecek kıyas bilgisi yardımıyla idrakine varılmış neticeleridir ki tekâmül unsuru olan öz bilgileri meydana getirir.

Demek ki insanların; tekâmül ihtiyaçlarına ayarlanmış hâdiselere müstahak olmaları lâzımdır. Tâ ki onlar bu istihkaklarının idraki sayesinde, o hâdiselerin içinde yoğrulurken neticeye kendilerini ulaştıracak olan kıyas bilgilerini bulabilsinler ve bunların muhasebelerini yapmak imkânına kavuşsunlar. Niçin dayak yediğini bilmeyen bir çocuk o dayaktan lââyıkıyla istifade edemez. Dayaktan istifade edemeyince de durumunun ölçüsünü takdir edip hâl ve tavırlarını ıslah etmek cehdini gösteremez. Bu dayaktan istifade edebilmesi için onun idrakinin uyandırılması ve bunun için de hangi zayıf taraflarıyla dayağı hakettiğinin belirtilmesi lâzımdır. Bu, onun pusuda bekleyen zayıf taraflarını tahrik edip meydana çıkartmakla mümkün olur. Bütün bunlardan başka, ileride bildireceğimiz mukadderat plânının tatbikatında da bu cehit ve gayret mekanizmasının rolü vardır. Bu bilgiler, vazife unsurlarının önüne niçin çetin ve sert birtakım neticeler doğuracak olan nefsanîyet cüzülerinin dikilmekte olduğunu ve vazifeli varlıkların bu hâllere neden sebep olduklarını izah etmiş olur.

Şu hâlde, vazife-nefsanîyet mücadelesi mekanizmasına lüzum vardır. Ve nefsanîyet bunun için inkişaf yolunda kıymetli bir unsurdur.

\* \* \*

İnkişaf mekanizmasında vazife unsurunun karşısına nefsanîyetin dikilmesi boş ve lüzumsuz bir iş değildir. Nefsanîyet, bütünüyle ve cüzüleriyle cehit ve gayretleri kamçulamak ve biraz evvel söylediğimiz gibi insanı kıyas bilgisine sürüklemek için vaz'edilmiş mükemmel ve esaslı bir vâsıtaadır. Tekâmül mekanizması hayatlar boyunca artan hızını, bu nefsanîyet unsurlarının, zâhiren menfî görünen kudretlerinden alacaktır. Kırılacak odunun mukavemeti olmazsa balta kullanmaya lüzum kalmaz. Nefsanîyet bu odunun mukavemeti gibidir. Balta da nefsanîyeti yenmek için yapılacak mücadelelere ait cehit ve gayretleri sembolize eder. Şu hâlde, nefsanîyet olmazsa mücadelelere, cehit ve gayretlere lüzum kalmaz. Böyle olmayınca da liyakatsiz, kendi kendine gelecek tekâmüller beklenir ki biraz evvel izah ettiğimiz gibi, böyle bir şey mümkün olmaz. Binaenaleyh nefsanîyet olmalı ki üst unsurlara geçebilmenin cehit ve gayretleri tahakkuk sahasını bulabilsin. Bu cehit ve gayretler gelecek

merhalelerin bilgilerini ve onların öz varlığa mal edilmelerini sağlayan temelli vetirelerdir.

\* \* \*

Şimdi bu nefsanîyet cüzüleri ve vazife hazırlığı mücadelesi içinde çırpınan, çabalayan insanın bir fert olarak içinde yaşadığı âleme nisbetle olan durumuna ait bilgileri vereceğiz.

İnsan; bir ruhun kâinattaki tekâmülünün vâsıtası ve ifadesi olan varlığa tahsis edilmiş madde cüzülerinden müteşekkil kombinezonlar bütünüdür. Demek ki beden; bir varlığın dünyadaki hizmetine tahsis edilmiş, kendi inkişaf zaruretlerine göre kullanabileceği maddî bir vâsıta. Varlık; hâkimiyeti altında ve hizmetinde bulunan beden kaba maddî durumundan istifade ederek onun vâsıtasıyla dünya maddelerine tesir eder. Bu olaylar beden tâbi olduğu satıh zamanı realitesine göre cereyan eder. Buna mukabil, maddelerden gelen tesirler kürevî zaman idrakiyle kıymetlenerek varlığın idraki kanalıyla ruha aksederler. Bu suretle ruhun tekâmül ihtiyaçları karşılanmış olur.

Varlığın imtihanları, tecrübeleri, müşahedeleri velhâsıl plânının icabatından olan bütün ihtiyaçları için kullandığı bedenine, yardımcı olarak dışarıdan ve bittabî gene ancak o varlık kanalıyla milyonlarca tesir gelir. Bu tesirler çok yükseklerden gelebileceği gibi, muhtelif şiddet ve kuvvetlerde neticeler tevlit etmek üzere çeşitli tekâmül seviyesindeki plânlardan ve kademelerden de gelebilir.

Varlığın dünyadaki beden hayatına ait çizilmiş olan mukadderat plânının icaplarını yerine getirmek için bedene inen bütün bu tesirler üst plânların daima kontrol ve nezareti altındadır. Binaenaleyh bu tesirlerin en küçüğünden en büyüğüne kadar hiçbirisi boş, mânâsız ve lüzumsuz değildir. Bunların her biri evvelce bahsettiğimiz vicdan mekanizmasıyla alâkalı durumlar arz eder ve organizmada ayarlanır. Bu ayarlanmış, varlığın dünya plânının icapları ve zaruretleri ahengi içinde vuku bulur.

\* \* \*

Beden bir organizmadır. Binaenaleyh onu teşkil eden hüceyreler, organlar, sistemler vardır. Bütün bu cüzüler birbirine tâbi olarak ve sistemleşerek beden organizmasının bütününe meydana getirirler ki bunun da organizatörü o bedene hâkim olan beyindir. Fakat bu beyin de asıl varlığa bağlıdır. Binaenaleyh beden organizmasını teşkil eden daha küçük organizmaların da insanınkinden daha çok basit olmak üzere birer varlıkları, yâni organizatörleri vardır ki onlar da kendi çaplarında nisbeten daha basit ruhların tekâmüllerine hizmet ederler. Demek ki insan bedeninin bütün durumlarından bu bedene hâkim olan varlık mesuldür.

Varlıklar bedenleri kullanabildikleri kadar kullandıktan sonra, yâni onlardan elde edebilecekleri faydaları elde ettikten sonra o bedenler üzerindeki tasarruflarından vazgeçerek onları sevk ve idare eden beyinle olan irtibatlarını keserler ki buna ölüm deriz.

\* \* \*

Bir varlık üst varlıkların yardımıyla bir beden kurar, o bedenden istifade ettiği müddetçe onu kullanır, bunun için de beyin vâsıtasıyla o beden bütününe hâkim olur ve böylece maddî ihtiyaçlarını o beden kanalından temin eder.

Bu bakımdan, henüz bir insan bedenini idare edebilecek durumda bulunan bir varlığın bu bedeni kullanmasıyla meselâ, madde ve varlık topluluklarından meydana gelmiş büyük bir güneş manzumesini idare eden bir varlığın bu manzumeyi sevk ve idare etmesi arasında esas itibarıyla fark yoktur. Bunların arasında sadece tekâmül, şümül genişliği ve mudillik farkları vardır. Binaenaleyh bir insan varlığının bir bedene olan tesirleri hangi mânâları taşıyorsa vazifeli bir varlığın da bir güneş

manzumisine olan tesirleri aynı mânâları daha şümüllü ve mudil olarak taşımaktadır.

\* \* \*

Bir insan doğduğu zaman varlığının muayyen bir inkişaf seviyesine gelmiş durumu mevcuttur. Keza onun bu muayyen inkişaf durumuna göre, dünyada yapması lâzım gelen muayyen işleri olacaktır. İşte bu işlerin yapılması onun o devredeki dünya hayatına ait vazifesidir. O insanın dünyada yaşaması, kendisine sahip olan varlığın, dünyaya inmezden evvel diğer vazifelilerle birlikte hazırlanmış olduğu dünya tatbikatı plânını gerçekleştirilmesi içindir. Binaenaleyh o varlık dünyaya gelmezden evvel yapması lâzım gelen işleri tasarlamış, gözüne almış ve onları yapacağına söz vermiştir. Mademki o buna söz vermiştir, dünyaya inişi de bu verdiği sözün tatbiki içindir, o hâlde dünyaya indikten sonra onun verdiği sözü tutması ve borcunu ödemesi, yâni tasarlanmış plânı tatbik etmesi şart olur. Zira vazife plânının tensibi ile kararlaştırılmış işlerin yapılması zarurîdir. Böylece karar verilen işler vicdan mekanizması muvazenesinin ahengi içinde tatbik edilir.

\* \* \*

Muayyen ihtiyaçlarla beden sahibi olmuş bir varlık, kendi inkişaf durumuna uygun bir vicdan muvazenesi seviyesinde dünyada yaşamaya başlar ve plânına göre çeşitli mâşerî durumlarda yer alır. Bu gelişlerin ve yerleşmelerin hiçbirisi keyfî ve rasgele değildir.

Bir fert plânının yapılışı da basit bir iş değildir. Evvelce söylediğimiz gibi, onun yaşayacağı mâşerî plânlarla sayısız münasebetleri vardır. Bunlar hep hesaba katılır. Meselâ o varlık, hangi milletten, hangi dinden, hangi örf ve âdetlere sahip cemaatten, hangi temayüllere, liyakatlere, isteklere, kudretlere mâlik, hangi inkişaf kademelerine ulaşmış aileden ve fertlerden geleceksin ve hangi müşterek ihtiyaçlara göre onlarla mâşerî plânlar kuracaksa bütün bunlar evvelden ve bittabî hep vazifeli varlıkların yardımlarıyla ve kendisinin inkişaf zaruretlerine göre inceden inceye hesaplanmış, tertiplenmiş, müştereken kararlaştırılmış ve plânlaştırılmıştır. İşte dünyada tatbik edilmesi gereken plân budur. Varlık bu plânla ayarlanmış olan dünyadaki muhitine inmeye hazırlanır. Bu ayarlanma sırasında o varlığın anası, babası olan bedenlerin varlıklarıyla istişareler yapılır, onların da kararları alınır. Ve eğer bu kararlara göre ana, baba olacak bedenlerin de gerek ferdî, gerek içtimaî ve hattâ iktisadî durumlarında bâzı ıslahat ve tadilat yapılması gerekiyorsa bu işler de tanzim edilir. Yâni aralarına alacakları misafirlerine göre onların durumlarını da vazifeli varlıklar yoluna koyarlar. Velhâsıl her şey ayarlanır.

Bir varlığın dünyaya inişinde müteaddit vazifeliler çalışır. Dünyada da o varlıkla alâkalı bedenler ekseriya otomatik olarak bu hazırlıklara katılırlar. Ana, baba, taallukat, ebe, doktor, hastane, bakımhane, yetimhane, mektep, cemiyet, devlet velhâsıl uzaktan yakından bir sürü beden; dünyaya incek varlığın yakın ve uzak hayatı için bilmeden çeşitli şekilde vazifelenirler. Onlar da bu vazifelerini çoğu zaman otomatik olarak yaparlar. İşte bu otomatik vazifelerin ifası için sarf edilecek gene otomatik cehit ve gayretledir ki evvelce söylediğimiz kurumlar ve topluluklar içinde, yâni mâşerî bir plân içinde insanlar büyük vazife plânının sezgilerini kazanmaya çalışırlar.

\* \* \*

Bu kadar ince hesaplarla hazırlanmış bir plân etrafında bir sürü vazifelinin faaliyeti, emeği geçerek meydana getirilmiş bir beden sahibi olan varlığın, mensup bulunduğu mâşerî plânın fertlerine karşı elbette borçları olacaktır. Ve bu borçları o, daha dünyaya gelmezden evvel tekeffül etmiştir. Buna

rağmen bir gün kalkar da bu hazırlayıcılar ve yardımcıları muvacehesinde vermiş olduğu sözü unuttur, kararlarından döner, borçlarını reddeder, plânını tatbik etmekte tembellik gösterir ve hattâ üstelik intihar da etmeye kalkışırsa vazife sezgisine ne kadar aykırı ve uzak bir harekette bulunmuş olur. Vazife sezgisine bu kadar aykırı bulunan bir hareket o hayatın en alt nefsanîyet seviyesidir ve onun mesuliyeti ne kadar otomatik olursa olsun ağırdır. Bu ağır mesuliyetin otomatizması da çok şiddetli ıstıraplar ve azaplı reaksiyonlarla tezahür eder. Böyle bir insanı ancak bu ağır otomatizmanın zahmetli olan kıyas bilgileri, yarı idrakli durumlarda ileri doğru itebilir.

Beden bir varlığa hizmet eder ve kaba dünya maddelerinde o varlığın sembolü olur. Tıpkı ruhun sembolü de daha derin mânâda varlık olduğu gibi. Şu hâlde dünyada, bedenden ruha kadar uzanan bu birbirinden farklı beden-varlık-ruh münasebeti insanlarda, bedeninde içinde ruh varmış zehabını uyandırır.

\* \* \*

İnsan olarak dünyaya gelmiş bir varlığın ferdî tekâmülünü takip edebilmek için işi çok gerilerden alarak kâinatta hiçbir tekâmül ve inkişafın mevcut olmadığı bir kademeyi kabul edelim. Burada inkişafın hangi âmillerle seyrettiğinin sezgisini verebilmek için sembolik bir projektör şeması kullanacağız. Şunu tekrar etmek isteriz ki burada kullanacağımız şema ancak, bu hakikatler hakkında sezgi verebilmek içindir.

Evvelce, mahiyeti hakkında hiçbir şey söyleyemeyeceğimizi bildirmiş olduğumuz; hem ruhlara, hem de kâinatlara hâkim yüksek prensipten bahsetmiştik. Bu yüksek prensip, bizim bilemeyeceğimiz sonsuz, bütün mânâ ve mahiyet mefhumlarının dışında kalan bir prensiptir. Bu prensibin namütenahi kâinatlara ve ruhlara müteveccih kudretleri arasında bizim kâinatımıza yönelmiş olanının sezgisini ancak bu projektör sembolüyle vereceğiz. Fakat bu projektör, kâinatlara ve ruhlara hâkim olan aslî prensibin kendisi olmayacaktır. Onun ancak kâinatımızla, yâni madde kâinatıyla ruhların münasebetine müteallik olan bir kudretidir. Bu, ancak bu kadarla ifade edilebilir.

Dünyamızın bile basit hareketlerini izah edebilmeye muktedir olmayan, kudret kelimesiyle sembolize ettiğimiz, aslî prensibin kâinatımıza ait durumu veya veçhesi elbette böyle bir kelimenin alelâde mânâsına sığmaz. Çünkü yalnız bu kelime değil, bütün kâinatımızda bu durumu ifadeye yetecek hiçbir hareket, kelime, mânâ veya imaj yoktur. Ancak, çaresiz kaldığımız için, bilinen mânâlarından tecrit edip sırf bir sembol olarak, aslî prensibin kâinatımıza ve orada tatbikatlarını görecektir ruhlar müteveccih cephesini (bu ifadeler dahi asıllarını ifade etmekten âciz sembollerdir) kudret kelimesiyle ifade ediyoruz. Şu hâlde bu sembolle, gene sembolik olarak beyan edeceğimiz ifadeye göre, kudret; aslî prensibin, ruhların kâinatımıza müteallik tekâmül ihtiyaçlarına cevap veren bütün madde imkânlarının, bu ihtiyaçlarla uyuşturulmasına müteveccih icaplarının bütünüdür. Bunu biraz daha açıklayalım: Aslî prensibin bu kudretinde hem ruhların namütenahi kâinatlara ait ihtiyaçlarından ancak kâinatımıza müteallik -tekâmül mefhumuyla sembolize ettiğimiz- durumları mündemiçtir, hem de bu ihtiyaçlara tekabül eden, kâinatımızın bütün madde imkânları mündemiçtir. İşte ruhların ihtiyaçlarını ve kâinat maddesinin bütün imkânlarını tazammun eden aslî prensibin bu kudretinin ruhî ihtiyaçlarla madde imkânlarını birleştirerek bir vahdet hâline getirmek gayesinin tahakkuku, bizim tekâmül kelimesiyle ifadelendirdiğimiz mânânın en son ve yüksek delâletini anlatır. Bu sezgi ruhların namütenahi kâinatlardan bir teki olan madde kâinatımıza ait ihtiyacı hakkındadır. Burada diğer kâinatlar hakkında söylenmiş bir söz yoktur.

Kâinattaki tekâmülün yürüyüşünü kuvvetli bir sembol olarak verdiğimiz projektör mefhumuyla takip etmeye başlıyoruz. Bu projektörün ışıkları, aslî prensibin bahsettiğimiz kudretini veya icaplarını temsil etmektedir. Bu ışığın kaynağı aslî prensibin kendisi de değildir. Onun ancak kâinata müteveccih olan kudretidir. Bu hususta bu kadar sezgiyle yetinmek ve daha ilerisine gitmeye kalkışmamak lâzım gelir. Aksi hâlde insanlar, içinden çıkamayacakları büyük ve neticesiz teşevvüslere düşmekten başka bir şey kazanamazlar. İşte yukarıda sezgisini verdiğimiz kaynaktan çıkan bu ışık bir koni hâlinde, o anda âtıl, amorf ve pasif olarak bekleyen kâinat cevherine, aslî maddeye iner. Işığın tepesi o kudrette, tabanı da aslî maddededir. Unutulmasın ki bu ışıkta hem ruhların ihtiyaçları, hem de bu ihtiyaçlar karşısında maddede tecelli edecek olan imkânların kâffesi mündemiçtir. Ve bu ihtiyaçlarla imkânlar ancak bu ışık içinde birleşecek ve tekâmül gerçekleşecektir. İşte ışığın bu gerçekleştirici kudretlerine icap diyoruz. Demek ki her kâinata göre, ayrı bir cephesi ve durumu bulunan icabın kâinatımıza ait olan cephesi, ruhların ihtiyaçlarının, madde imkânlarıyla tevhidini neticelendirmeye mâtuf olan aslî prensibe ait kudretin kendisidir.

Bu projektör ışığının kâinatımıza ilk indiği yer aslî maddenin amorf hâlidir. Bu tâbirleri dünyadaki mekân mefhumuna göre düşünmeden sezmeye çalışmak icap eder. Yoksa ortada ne bir mahal, ne de mesafe yoktur. Bu imajlar ancak büyük hakikatin insanlara hitap eden cephesi hakkında ve sezgi verebilmek için zikredilmektedir.

Işık konisinin amorf maddeye ilk düştüğü saha derhal aydınlanır. Işık konisinin aslî maddede bulunan tabanındaki bu aydınlık, tatbikata başlayacak ilk ruhların ihtiyaçlarının, o temas sahasındaki madde imkânlarıyla karşılaşmış olduğunu ifade eder. Burada taban henüz pek az aydınlık ve tepeden çok uzakta bulunur. İşte onun için bu sahaya karanlık bir safha diyoruz. Bu sahada cereyan eden hâl şudur. Işığın madde ile temas eden nihaî kısmında, yâni koninin tabanında mündemiç olan, ruhların ihtiyaçları karşısında âtıl madde harekete geçmiş ve bu hareketle de ruhların mekanik tekâmül prensibi işlemeye başlamıştır.

Bu hâl tahakkuk ettikten sonra, yâni amorf maddede ilk imkânlar tezahür ettikten sonra, projektör ışığının aydınlattığı saha, yâni ışık konisinin tabanı daha ziyade aydınlanmaya başlar. Aynı zamanda taban yavaş yavaş tepeye doğru yükselir ve koninin tepesiyle tabanı arasındaki mesafe kısalmaya başlar. Fakat bu mesafeyi kilometrelerle ölçülecek bir uzunluk mânâsına almamalıdır ve bunların birer sembol olduğunu unutmamalıdır.

Maddelerin imkân tezahürleri arttıkça koninin tabanı daha ziyade aydınlanır ve tepeye yaklaşmakta devam eder. Bu, şu demektir ki maddenin imkânları gittikçe daha çok tezahür etmekte ve bu tezahüre sebep olan ruhların daha geniş çaptaki ihtiyaçları karşılanmakta, inkişaf artmakta ve sahalar aydınlanmaktadır.

Böylece, kâinattaki tekâmülün ilk mekanik prensibi, yâni evvelce uzun ve karanlık bir saha olarak ifade ettiğimiz hidrojen altı safhası tekemmül eder.

Işık konisinin tabanı hidrojen safhasının başlangıç sahasına kadar yükselir. Buradan itibaren - evvelce izah etmiş olduğumuz gibi- ruhlar artık maddelere bağlanır. Bu safhada monoton, mekanik, fakat geçecek pek uzun zaman içinde, çok yavaş tempoyla mudilleşen maddenin hareketlerine;

ruhların pasif ve mekanik olarak ilk intibak tatbikatları başlar. İşte bu bakımdan bu safhaya tekâmülün pasif intibaklar safhası da deriz. Ruhlar bu safhada, esaret içinde bir pasiflikle sürüklenerek sadece maddenin hareketlerine, ebediyet kadar süren bir zaman zarfında alıştırılacaklardır. Işık konisinin tabanı burada biraz daha aydınlanmış ve zirveye biraz daha yaklaşmıştır.

\* \* \*

Işık konisinin tabanı aydınlanmakta devam ederek hidrojen atomunun varlık safhasına kadar yükselir. Buradan itibaren ruhların ilk basit aktif davranışlarıyla maddelerdeki inkişaf prensibi başlar. Burada hem ruhların iptidaî bir faaliyeti, hem de bu faaliyeti çok sıkı kontrol altında tutan ve destekleyen bir otomatizma prensibi mevcuttur. Bundan sonra yükselmesinde devam eden ışık konisi, idrakin ilk pırıltıları olan sezgilere varlıkları hazırlayıcı, nebat bedenlerinin kurulması safhasına yükselir. Nebatlarda ilk iptidaî sezgilere intikal egzersizleri başlar. Bu safhada hürriyetin hududu - gene pek dar olmakla beraber- bir miktar daha genişletilmiş ve sezgi otomatizması başgöstermiştir. Koninin tabanı yükseldikçe bu sezgi otomatizmaları şümullenerek hayvanlardaki sezgilere inkılâp edecektir. Hayvanlarda inkişaf, nebatlardakine nazaran, biraz daha hızlıdır. Koninin tabanı hayvanlık safhasından insanlık safhasına doğru yükseldikçe hayvanlarda, insanlardaki bâzı idrakî hususiyetlerin ilk hazırlıkları da belirmeye başlar ve insan melekelerine benzer bâzı durumlar ve hâller görülür.

\* \* \*

Işık konisinin tabanı aydınlanmasına devam ederek ve yükselerek idraklerin başladığı, hidrojenin insanlık kademesine kadar gelir. Buradan itibaren vazife plânına hazırlığın yarı idrakli, subjektif bir tekâmül safhası başlar ki buradaki saha oldukça aydınlanmış durumdadır. Işık konisinin tabanı böylece tepesine doğru yaklaştıkça idrakler aydınlanır, vazife plânından itibaren başlayacak olan safhaya doğru hazırlıklar ilerler ve nihayet koninin tabanı insanüstü ve hidrojen âlemi ötesi olan vazife plânı safhasına kadar yükselir. Işık konisinin tabanı bu safhaya ulaştıkça artık saha iyice aydınlanmış bulunur. Buradan itibaren icaplar açık olarak tezahür ederler. Bu durum, idraklerin icaplara süratle intibaklarını sağlar. Buradan itibaren ruhların davranışlarıyla icaplar birleşmeye başlayacaklardır. Varlıklar buraya kadar, ışık konisinin tabanını çeşitli mekanizmalarla âdeta itilerek ve sürüklenerek yukarı doğru takip edebiliyorlardı. Bundan sonra idraklerin icaplarla vukua gelecek birleşme liyakatleri sayesinde varlıklar kendi idrakleriyle ışık konisinin hüzmelerine tırmanarak, didinerek faal bir şekilde tepeye doğru çıkmaya başlarlar. Bu da idraklerin icaplara intibak ettiği, yâni onlarla vahdet hâline girebildiği nisbette süratli olur. Onun için buradaki yürüyüşe tekâmülün aktif intibaklar safhası da deriz. Bu safhada tekâmül geçmiş safhaya nazaran objektif karakterdedir. Bu mefhumun sezgisi, biraz ileride zaman bahsi izah edilirken daha iyi alınmış olacaktır.

\* \* \*

Vazife plânından itibaren, ışık konisinin tabanından tepesine doğru gittikçe artan bir kudret imkânı bolluğu ile tırmanmaya başlayan varlıkların tepeye kadar katedecekleri mesafe henüz çok uzundur. Zira aslî maddeye inen ışık konisinin ilk safhasındaki tabanının tepeye olan mesafesine nisbete vazife plânından itibaren olan mesafesi bir hayli kısalmış bulunmakla beraber gene, vazife safhasının ilk kademelerinde bulunan tabanı ile tepesi arasında ebediyet kadar uzun denecek bir mesafe vardır.

Fakat vazife plânında iyice aydınlanmış olan ışık konisinin tabanı aydınlığını bundan sonra pek büyük bir süratle arttıracak ve tepeye yükselme hızı evvelkilerle kıyas edilemeyecek derecede

fazlalaşacaktır. Bu safha hakikî bir tekâmül safhasıdır. Dediğimiz gibi bu safhadan itibaren artan ışık konisinin aydınlık sahaları tepeye doğru yükseldikçe kâinata ait olan icaplarla ruhların davranışlarının ve idraklerinin intibaklarına hız verecektir. Ve tepeye yaklaştıkça vahdet sahası o nisbette genişleyecektir.

Ruhların idrakleriyle icapların birleşme sahaları böylece genişleye genişleye ilerlerken ışık konisinin tabanı nihayet öyle bir noktaya gelir ki orada icapların bütünü ile, ruhların bu kâinata taalluk eden bütün davranışları ve idrakleri tam bir vahdet hâline gelmiş bulunur ve böylece tepeye gelmiş olan koninin tabanı o tek nurlu noktada seyahatini ikmal etmiş olur. Bütün davranışların, idraklerin, imkânların, tesirlerin, hulâsa icapların birleştiği bu tek nurlu nokta ünite dediğimiz idrak vahdetidir. Bu, bütün kâinattır. Onun bir tek manyetik alanı vardır ki bu da kâinatın tek manyetik alanıdır. Bu noktada ayrılık gayrılık yoktur. Her şey orada birleşmiştir. Burada bir tek idrak, bir tek davranış, bir tek icap, hulâsa bir tek kâinat bahis mevzuudur. İşte bu nokta kâinata tekâmülün tahakkukunu ifade eder.

\* \* \*

Burada büyük bir yanılma ihtimalini önlemek için şu noktayı belirtmek gerekir: Işık konisinin tepesi evvelce söylediğimiz gibi, aslî prensibin kendisi değildir. Onun bütün kâinatlara değil, sadece kâinatımıza mahsus bir kudretidir. Keza, ruhların davranışları da ruhların kendileri değildir. Onların bütün kâinatlara değil, ancak madde kâinatına taalluk eden ihtiyaçlarının tecellisidir. Binaenaleyh burada üniteyi; aslî prensibin, maddenin ve ruhların birleşmiş olduğu bir durum olarak düşünmek hataların en büyüğü olur. Bunun da sebebini evvelce izah etmiştik. Buradaki bütün durumlar, ancak madde kâinatı mefhumu etrafında toplanan ruhî davranışlar ve icaplarla açılır ve kapanır. Fakat onların ötesindeki lâyetenahi olaylar devam edip gider.

\* \* \*

Burada açıkça anlatılmış oluyor ki ışık konisi, kâinatın kendisidir. Ve kâinat ancak bu ışık konisi ile, aslî icaplarla var olmaktadır. O koninin hüzmelerinden mahrum kalan kâinatın bir tek noktası derhal kararmaya, amorf hâle düşmeye, yâni insanların anladığı mânâda yok olmaya mahkûm bir duruma düşer. İşte kâinatın hiçbir zerresi yoktur ki üniteden süzülerek gelen aslî tesirlerin şümul ve ihatası dışında kalsın. Kâinata her kıpırdanış, ancak ünite tensibi ve kontrolü altında mümkün olabilir hakikatinin sezgisine, bu bilgileri alanlar daha kuvvetle sahip olmuş bulunacaklardır.

\* \* \*

Aslî kudret ışığı konisine tâbi olarak kâinatın nasıl inkişaf ettiğini umumî ve sembolik hatları içinde anlattıktan sonra insanlığın başlangıcından itibaren bir ferdin tekâmülünü daha geniş kadrosu içinde izah etmek gerekmektedir.

İnsanlık, geçirilmiş az çok pasif inkişaf safhalarıyla, gelecek aktif ve hakikî tekâmül plânları arasında yarı idrakli ve subjektif hazırlıkları temin eden arasat bir plândır. Ve onun bu hazırlayıcı durumu bakımından ehemmiyeti çok büyüktür. İnsanlığı müteakip vazife safhasına geçilecektir. İnsanlıkta idrakler henüz vazife bilgisiyle aydınlanmış bulunmadığından vazife plânına ait aktif intibaklar insan hayatında başlamaz. Zira insanlık safhasında ruhların hiçbir davranışı henüz, hiçbir icapla tam bir vahdet teşkil edebilecek kudrete ermiş değildir. İnsanlar üst plânda olduğu gibi ışık konisine henüz kendi kudretleriyle tırmanıp çıkabilecek duruma gelmemişlerdir. Bununla beraber



insanlık, artık idrakli yükselişlerin başladığı vazife safhasının eşiğine ulaşmış ve o safhanın doğrudan doğruya hazırlıklarına başlamıştır. Binaenaleyh insanlığın inkişafına ait lüzumlu problemler üzerinde durmanın burada sırası gelmiştir.

\* \* \*

İleride zaman ve mekân bahsi üzerinde dururken izah edeceğimiz gibi, insanlık hayatı sayısız bedenlenmelerine rağmen, başından sonuna kadar bir tek hayat gibi mütalaa olunmalıdır. Bu müddet zarfında insanın bir sürü ferdî inkişaf kademesi olacaktır. Her kademenin hududu muayyen realitelerle tahdit edilmiştir. Demek ki her insanın hayatında kendisine, kendi kademelerine mahsus ayrı realiteleri mevcuttur. Muhtelif realite kademelerinde bulunan insanların realite farkları; inkişaf kademeleri birbirine yakın insanlarda küçüktür. Kademelerin arasındaki mesafe uzadıkça bu farklar da o nisbette büyür.

\* \* \*

İlk insanı ele alınca, onda diğer tekâmül kademelerine nazaran bâriz olan şey; idrak noksanlığından mütevellit bir otomatizmanın hâkim durumda görünmesidir. O, çoğu zaman yaptığı işin ancak yarı idrakine varmış veya hiç idrakine varamamış durumdan daha ileri kudret gösteremez. Bu hâl insanlığın oldukça ileri kademelerine kadar birçok ahvâlde, böyle devam edebilir. Ve bütün insanlık boyunca da tam idrak gene teessüs etmiş olmaz. Zaten bütün bu otomatizmaların gayesinin de insanları, vazife bilgisine ve idrakine hazırlamak olduğunu söylemiştik.

\* \* \*

İnsan bedenini kullanan varlıklar; dünyada bedenlerini kullandıkları muhitlerin imkân ve şartlarından istifade ederek, o şartlara tâbi sayısız hâdiseler içinde yaşarlar. Çünkü insanları vazife sezgisine bu hâdiseler hazırlayacaktır. Vazife plânının tabiî ve mûtat olan disiplini, bu hâdiselerin sert ve haşin çehreleri karşısında yapılacak sayısız tatbikatla öğrenilecektir. Demek ki faydalı hâdiselerin vukua gelmesi için, insanların diğer varlıklara, yâni mâşerî durumlara ihtiyacı vardır. Fakat bu mâşerî durumlar yalnız insanlara şâmil değildir. Bunların içine hayvanlar, hattâ nebatlar da dahildir. Ve bu hâl bir zarurettir, diğer tâbirle, dünyada büyük bir varlık kadrosu içinde, birbirini yetiştirmek suretiyle derece derece hazırlanmak zaruretinin bir icabıdır. Bunun en objektif misali beden hücreleridir. İnsanlar, bu iptidâî varlıklarla mukadderleri bağlı olarak geniş bir mâşerî plân içinde kucak kucağa yaşamaktadırlar. Meselâ bir insanın kalbini teşkil eden hücreler, inkişaflarını temin etmek için nasıl o insan bedenine muhtaç iseler, o insanın bedeni de yaşayabilmek için bu hücrelere o kadar muhtaçtır. Birisinin hastalığı diğerini müteessir edeceği gibi, her ikisinin sağlığı da müşterek selâmeti temin eder. Demek ki bütün bu varlıklar arasında mevcut olan mâşerî hayatlar boş ve mânâsız şeyler değildir.

\* \* \*

Mâşerî plân, kendi imkânları içindeki inkişaf icaplarını yerine getirmek için, birbirine dayanarak ve birbirinden habersizce kuvvetler alarak yan yana yürüyen ferdî plânların bir sentezidir ki bu da insanlık hayatındaki inkişaf otomatizmasının bir zaruretidir.

İnsanların; kendilerinden daha küçük varlıklarla olan mâşerî plânlarının yanında, ondan daha ehemmiyetli ve idrakli olarak hemcinsleriyle ve hattâ bâzı bedensiz varlıklarla kurdukları plânlar da vardır. Bütün bu mâşerî plânlar inkişafın zaruretidir. Zira söylediğimiz gibi insanın inkişafı; vazife

plânına ait vazife sezgisi hazırlığı tatbikatlarına girişmesiyle mümkün olur. Hâlbuki büyük vazife plânında her şeyden evvel, tam mânâsıyla bir koordinasyon ve kooperasyon vardır. Yâni orada, o plândaki organizasyonların gruplarına göre aralarında tam bir vahdet, bütün faaliyetlerinde birbirinden ayrılmaz bir iş birliği mevcuttur. Bu durum, o plânın şaşmayan bir esasıdır. Hâlbuki münferit hâllerde çalışmakla bu kadar sıkı bir koordinasyon ve kooperasyon hazırlığı tatbikatını yapabilmek bahis mevzuu olamaz. Böyle olunca da kolektif bir faaliyet içinde yürüyen vazife plânına herhangi bir hazırlık yapılamaz.

\* \* \*

Evvelce millet, aile ve mâşerî plân bahislerinde söylediğimiz gibi, dünyadaki büyük küçük bütün topluluklar; müşterek gayeler etrafında birleşmiş insanlardan müteşekkildir. Vazife plânında tabî olan ve dünya için ideal telâkki edilen, hattâ mânâsı meçhul kalan tam bir iş birliği, yâni muayyen noktalarda husule gelmiş idrakli bir vahdet dünya topluluklarında mevcut olmamakla beraber, o ideale doğru bilmeden bir hazırlanmış ve sürükleniş cehdi insanlarda vardır ki bu da bu safhadaki tekâmül denilen ihtiyacın zaruretidir. Bu hâl otomatik olarak akıp gider. Esasen dünyada hemen hemen hiçbir topluluk yoktur ki hakikî bir vazife idrakiyle teşekkül etmiş ve herhangi bir hedef uğrunda tek bir fert hâlinde yürümek kudretini gösterebilmiş fertlerden mürekkep olsun. Bununla beraber, bütün bu topluluklar bambaşka ve ekseriya çeşitli nefsanîyetleri tahrik edici mahiyetteki otomatizmalarıyla insanların canla başla bir iş birliği yapmak iştiha, arzu ve cehtlerini temin ederler ki burada asıl gizlenmiş olan hedef, insanların hakikî vazife idraki ve bilgisi ile tam bir vahdet içinde iş birliği mükellefiyetinin mânâsını sezmeye hazırlanmaları ve bunun egzersizlerini bu otomatizmalar yardımıyla yapmış olmalarıdır.

Bir ailedeki fertlerin, bir mektepte okuyan çocukların, bir fabrikada çalışan işçilerin, bir kışlada talim gören askerlerin, bir dairede çalışan memurların, bir toplantıda kararlar alan diplomatların, bir hastanede tedavi gören hastaların ve tedavi eden doktorların, bir milleti teşkil eden vatandaşların velhâsıl insanlar içinde sayısız toplulukların hepsi otomatik vasıflarıyla, büyük vazife plânının yüksek sezgilerini hazırlayıcı tatbikatları sağlayan kuvvetli ve sürükleyici vâsitalardır.

\* \* \*

Her insan mâşerî plânlardan bir veya birkaçına intisap etmiştir. Bu intisaplar bazan ihtiyaridir, fakat çok defa zoraki olur. Bu zoraki itilişler de gene yüksek gayelere mâtuftur. Esasen insanlar, hayatlarını kurtarmak endişesiyle bu sürüklenişlere gönüllüdürler. Bâzısı nefsanîyet düşkünlüğünün neticesi olarak bir tımarhanede ömrünü geçirir, kimisi bir hapishaneye kapatılır, kimisi bir lokma günlük ekmeğini kazanmak için meselâ maden ocaklarının en ağır hayat şartları içinde bütün ömrü boyunca gömülü kalır... Bunlar hep vazife bilgisi sezgisine ulaşmak, yâni ilâhî icaba idrakini intibak ettirebilecek, âhenge girebilecek durumlara gelebilmek içindir. İnsan bunu yapmakta ne kadar ceht ve gayret gösterir ve muvaffak olursa vazife plânına o nisbette süratli ve emin olarak yaklaşmış bulunur ve dünya hayatının ıstıraplı, ağır kademelerini de o kadar çabuk atlatmış olur. Eğer bunu yapmaz da mütemadiyen nefsanîyetine yenilir, ondan kurtulmak cehdini göstermez, geri hislerle, basit düşüncelerle bağdaşıp kalır ve dünyayı plânının tatbikatına bir vâsita değil, nefsanîyetlerinin tatminine bir vâsita sayar ve ona göre hareket ederek plânının icaplarını çiğner geçerse işler değişir. O zaman, onun esasen otomatik yürüyen mâşerî plânları, hazırlıkları ve hayat şartları bu hareketlerinin ıslahı yoluna yöneltilir. Bunu vazifeli yardımcıları yaparlar. O insan, hayat şartlarının

birdenbire çatılan kaşları, ekşiyen yüzleri karşısında sebebini idrak etmeden, çok güç durumlara düşmeye başladığını görür, işleri tersine yürümeye başlar, maddî, manevî üzüntüler, acılar birbirini takip eder. O, hâlâ işin nerelerden geldiğinin farkında olmaz ve bıkkınlık getirir. Kabahati durmadan kadere, talihe, cemiyete, insanlığa... şuna buna yüklemeye kalkışır. Fakat durum ve hareketlerine göre ayarlanmış olan plâni mucibince şaşmayan inkişaf mekanizması onun bu telâşına zerre kadar aldırış etmeden kendi yolunda işleyip gider. O eğer hâlâ uslanmaz ve idrakini zorlamak istemezse ortalık kararmakta devam eder, tatsızlıklar gittikçe artar ve nihayet onu isyana sürükleyinceye kadar uğraşır. Fakat bu isyan, işi büsbütün çıkmaza sokar ve nihayet bir hapishaneye, bir hastaneye, bir tımarhaneye, bir mezara veya buna mümasil en ağır zorlayıcı hayat şartlarından birine onu sürükler. Bütün bunlar o insanın kendi idrakiyle başaramadığı o ana mahsus tekâmülü için elzem işlerin, vazifeli varlıklar tarafından kendisine yaptırılması için, vazife plânının almış olduğu kararların tatbikatından ibaret hâdiselerdir.

\* \* \*

O hâlde insanların ıstıraplı ve çetin olan dünyadan, bu arasat vasattan bir an evvel muvaffakiyetle ayrılabilmeleri için yapacakları şey, vicdan mekanizmalarının diğerkâmlığa, vazife sevgisine bağlı olan realitelerini hazmetmeye ve nefsanîyetleri zoruyla bırakmak istemedikleri hodkâmlık arzu ve iştihalarının kuvvetli bağlarından kendilerini, idrakleriyle kurtarmaya çalışmalarıdır. Bunun da muvaffakiyeti ancak feragat, fedakârlık ve vazife sevgisi ile gösterilecek cehit ve gayretlere bağlıdır.

Bu mücadelede gösterilmesi lâzım gelen cehitlerin istikametinin emniyet ve muvaffakiyetini sağlayan âlemşümül bir kıstas veriyoruz. Bu bilgi, iyilikle kötülük mefhumunun ayırt edilebilmesini kolaylaştıracaktır. İyilik vicdanın üst realitelerini, kötülük ise alt realitelerini ilgilendiren mefhumlardır. Bu mefhumlar birbirinden iyi ayırt edilebilirlerse idrakler için vicdan yürüyüşünü düzenlemek kolay olur. Yapılan her işin aynı anda hem aşağıya, hem yukarıya zarar vermemesi lâzım gelir. İşte kıstas budur. Meselâ alt tarafa iyilik yapayım derken, üst tarafa zarar vermek kötülüktür. Keza üst tarafa iyilik yaparken alt tarafı zarara sokmak gene kötülüktür ve bu durumların ikisi de vicdan terazisinde mesuliyeti mucip olur.

Esasen, idrakleri az çok ilerlemiş olanlar yapacakları işleri bu şümül içinde nazarı itibara alırlarsa görürler ki alt veya üstten birisine yapılan iyilik eğer hakikî iyilik ise diğer tarafı da faydalandırılmış olur, zarara sokmaz. Fakat eğer bir tarafa yapılan iş diğer tarafı mutazarrır ediyorsa o iş iki taraf için de hakikî bir iyilik olmaz. Meselâ, terbiyesiyle mükellef bulunduğu çocuğunu hırsızlık huyundan vazgeçirmek için döven bir babanın elinden -sırf çocuğa iyilik yapacağım diye- çocuğu kurtaran ve bu suretle onu kötü kaprislerinde cesaretlendiren bir insan belki sathî bir görüşle çocuğa, yâni aşağıya iyilik yapmış gibi olur ama babanın, yâni üst tarafın vazifesini bozmak suretiyle ona zarar vermiş olur. Binaenaleyh haddizatında bu hareket baba için olduğu kadar çocuk için de kötülüktür.

Eğer insan böyle dikkatli hareket edip kötülüklerden kaçmaya muvaffak olursa ne alâ!.. Süratli bir yoldan yükselir. Muvaffak olamazsa, bu muvaffakiyeti otomatik yollardan, onu zorlayarak temin edecek imkânlar ve tertipler, vazifelilerin yardımıyla, misallerini biraz evvel verdiğimiz şekillerde onun önüne çıkartılır.

\* \* \*

Böylece düşe kalka bir hayat içinde, beden imkânları çeşitli yollarda kullanılarak tüketilir. Nihayet

beden hastalanır, ihtiyarlar, işe yaramaz hâle gelir. Varlık, o bedenin kifayesi hududunun üstündeki imkânlarla sahip vasatlarda inkişafına devam etmek zorunda kalır. Bu takdirde gene vazifelilerin yardımlarıyla eski beden terk edilir. Varlık bir üst kademenin şartlarına çıkarılır. Bunun için varlık, ölüm hâdisesiyle dünyadan ayrılır. O andan itibaren, yâni spatyoma geçişinin ilk anlarında ona kendi ruhundan gelen tesirler müstesna, etraftan gelen bütün tâli tesirler kesilir. O varlık yalnız kendi varlığı içinde tecerrüt etmiş hâlde yapayalnız bırakılır. Bu hâl, bir insanın bir odada kapatılıp onun bütün duyu organları ortadan kaldırıldıktan sonra her şeye karşı, hattâ kendi bedenine karşı dahi duygusuz olarak orada terk edilmesine yakın bir duruma benzer. Yakın diyoruz çünkü spatyom hayatı bundan daha çok derin ve deruni bir yalnızlığı ifade eder. Şu hâlde spatyom hayatı varlıklar için bir mekân değildir. Onların mekânı o anda yalnız kendi varlıklarıdır. Binaenaleyh varlığın oraya ilk intikalinde ne dünya ile, ne dünya üstü ile, ne etrafındaki kendisi gibi diğer varlıklarla irtibata geçmesi, konuşması, görüşmesi mümkün olmaz. Onun çevresiyle olan bütün münasebetleri kesilmiştir. Bunun, hem o varlığın ağır bir egoizma içinde bulunmasından mütevellit tabiî sebepleri, hem de biraz aşağıda söyleyeceğimiz diğer zaruretleri vardır. Bu hâl, spatyomda lüzumlu olan bir müddet kadar devam ettikten sonra etraftan gelmeye başlayan tesirlerle ortadan kaldırılır ve varlık bu tesirler sayesinde uyanan idrakiyle, etrafını ve hüviyetini, ihtiyaçlarını tanımaya başlar.

\* \* \*

Ölümü müteakip, varlık bittabî serbestleşir ama vazife plânının bütün hazırlık tatbikatını dünyada henüz ikmal edememiş ise insanlık safhasını bitirmiş sayılmaz. Binaenaleyh her ne kadar bedenden ayrılmış ise de o varlık, gene bir insan mertebesinde bulunmaktadır. Zira ne olursa olsun, yarım kalmış işini bitirmek üzere o tekrar dünyaya dönmek zaruretindedir. Ve oradaki hazırlık tatbikatlarını ikmal edinceye kadar onun meskeni dünya olacaktır, mâşerî plânda insanlık!..

İşte oraya intikal eden, daha doğrusu ölünce bütün tesirlerden tecrit olunan insan varlığı, spatyomda bir müddet geçirmek mecburiyetinde kalır. Bunun da mühim sebebi vardır. Bir varlık, dünya hayatına ait plânının tatbikatını yaptıktan sonra o tatbikat sırasında kazanmış olduğu şeylerin muhasebesini yapmak, onları tamamıyla kendisine sindirmek ve mal etmek ihtiyacındadır. Bunun için de bir müddet onun, inzivaya çekilmesi, kendi öz bilgilerine dönmesi, yâni son dünya hayatında elde ettiği bilgilerle eski bilgilerini karşılaştırarak onların muhasebesini yapması gerekir. Evvelce söylemiştik ki insanlar dünyada kazandıklarını uykuları esnasında şuurdışlarına atarak orada biriktirmektedirler. İşte, ölümü müteakip varlığın, etraftan irtibatlarını keserek tam bir tecerrüt hâline girişi, onun bu bilgileri rahatça hazmedebilmesi için lüzumlu ameliyeleri yapmasına imkân verir. Şu hâlde spatyom hayatı varlık için derin ve esaslı murakabe ve muhasebe anıdır. Ve bütün bir dünya devresi boyunca devam eden insan hayatının aralarına ölüm denilen fâsılaların sokuşturulmasının bir sebebi de bu imkânı temin etmek içindir.

Burada kıyas bilgilerinin en mükemmel tatbikatı yapılır. Zira varlık bu sırada çevreden gelen realitelerle rahatsız edilmez ve serbestçe çalışan vicdan mekanizması, birikmiş olan bütün bilgilerin acı veya tatlı kıyaslarını yapmak ve onların neticelerini öz varlığa mal etmek fırsat ve imkânlarını bulur.

İşte bu ameliyeye yardım etmek için ölümü takip eden anlarda dışarıdan gelen tesirlerin hepsi kesilir. İdrakini işgal edebilecek ve dışarı çekecek hiçbir tesir ona gönderilmez. Vazifeliler buna mâni olurlar. Bununla beraber gene o, vazife plânının tam bir kontrolü altında bulunmaktadır. Eğer

aşağıdan kendisine bâzı tesirlerin gelmesi onun muhasebesi ve murakabesi için lüzumlu görülürse ancak vazifelilerin müsaadesi ve kontrolü altında bu yapılabilir. Yâni istediği zaman meselâ ölen (X.), dünyada kalan dostu (A.) ile temasa geçemez. (X.)'in o sıradaki murakabe ve muhasebesine ait faaliyetlerle ilgili olan çok ince hesaplara göre bu işe ya müsaade edilir veya edilmez. Müsaade edilmeyince de onun insanlarla temasa geçebilmesini hiçbir kuvvet sağlayamaz.

Spatyoma geçmiş bir varlık ilk zamanlarda diğer kendisi gibi varlıklarla da irtibata geçemez. Yukarıdaki kayıtlarla bu da müsaadeye bağlıdır. Zira orada keyfî hiçbir şey yoktur. Her şey vazife plânının hesaplı, kitaplı kontrolü altında cereyan eder. Hayatta iken nasıl en ince ihtiyaç ve zaruretler hesap ediliyorsa, ölüm ötesinde de lüzumlu işlerin icapları öylece yerine getirilir.

Spatyoma geçen varlık dünyadan ve etraftan tesirler almayınca zarurî olarak kendisinde mevcut olan imajların intibalarıyla başbaşa bırakılmış olur ve onların içinde yaşamaya başlar. Bu hâl çok derin ve kuvvetli bir rüya gibidir. Fakat bu yaşayış zevk için değil, ıstırap çekmek için de değildir. Bu sırada zevkler ve ıstıraplar mevcut olsa bile asıl gaye, dünyada elde edilmiş olan kazançların -kıyas bilgileriyle- varlığa mal edilmesidir. İşte orada inkişaf mekanizmasının, vazife plânının kontrolü altında tam bir serbestlikle işleyişi, varlığı çoğu zaman ıstıraplı olan kıyas bilgileriyle cebrî sentez ve analizlere sürükler. Bu sırada kıyasın tesirlerini hafifletici çevre tesirleri mevcut olmadığından, kıyastan mütevellit acı duygular dünyadakinden binlerce defa artmış olarak varlığı tazip ederler. Ve bilgiler de ancak bu derece şiddetli bir hesaplaşmadan sonra hazmedilip öz bilgi hâline geçebilirler. Bu suretle bütün neticeler alınır. Bu hesaplaşma sırasında varlık için çok şaşırtıcı durumlar hâsıl olabileceğinden bu hâle varlığın teşevvüş hâli deriz. Bu murakabe ve muhasebe, dediğimiz gibi her vakit ve hattâ çoğu zaman rahat ve sakin olarak geçmez. Bilhassa ilk intikal devrelerinde ekseriya huzursuzluk, şiddetli ıstırap, azap ve ağır teşevvüş hâlleriyle müterafık olur. Muhasebe ve murakabenin zaruret ve icaplarına göre az çok rahat hâller de görülebilir. Bazan cehennem azabı yaşatacak derecede gürültülü de olur.

\* \* \*

Bu suretle spatyomda bir sürü teşevvüş geçirip kazançlarının muhasebesini yaptıktan ve bilgilerini sindirdikten sonra varlığa yukarıdan tekrar yardımcı tesirler gelmeye başlar. Etraftan da tesirler alır. Bütün bunlar sayesinde teşevvüşten kurtulur, kendisini ve etrafını tanır ve genişlemiş olan idrakiyle geleceği düşünmeye başlar. Kazanç ve kayıplarının derecesini takdir eder, eksiklerini tamamlamak için tekrar dünyaya dönmek ihtiyacını duymaya başlar. Eğer onun bu ihtiyacı yerine getirilmek icap ediyorsa bunu takdir eden vazifeliler yükseklerden gelen direktiflerle ona derhal yardım etmeye hazırlanırlar. Ve dünyada kendisine en lüzumlu ve faydalı olacak ferdî ve mâşerî plânının, varlıkla beraber tanzim ve tertip edilmesine koyulurlar. O, bu plâna istekle bağlıdır. Zira selâmetinin ancak bu plânın tatbikatıyla sağlanabileceğini takdir etmiş bulunmaktadır. Binaenaleyh dünyada bu plâna sâdık kalacağına söz verir ve bu sözle, evvelce izah ettiğimiz şekilde dünyada bedenlenir. Bedenlenince tekrar sathî zaman hâkimiyeti altına gireceğinden, kendisinde kürevî zaman idrakine ait zenginlikler silinir. Ve hepsi şuuraltına atılır. Sathî zamana tâbi olan idrak yeni şartlar içinde dünyada yaşamaya başlar. İşte onun dünyada, plânını tatbik ederken spatyomdan kalan intibalarıyla beraber, vazifelilerin yardımları destek olacak ve bu plânın tatbikatında rehberlik yapacaktır.

Böylece hayatlar birbirini takip ederek insanın her gelişinde öz bilgilerinin ve idrakinin artmasıyla vicdan mekanizmasındaki realitelerin üst taraflara kayması imkân ve zaruretleri artar. Vicdan

muvazeneleri artık üst kademelerde kurulmaya başlayacağından, ölümden sonra spatyomdaki muhasebelerin de acı tarafları yavaş yavaş kalmaz. Burada bir kaide vardır: İdrakler ne kadar genişlemişse spatyomdaki tecerrüt hâli müddeti o kadar kısalmış olur. Zira orada yapılması icap eden muhasebe işleri o kadar süratle ikmal edilir.

\* \* \*

Dünyada yaşayan bir insan, her şeyden evvel vazifesinin ne olduğunu, neye hazırlandığını, nereden gelip nereye gittiğini ve bilhassa biraz evvel tarif ettiğimiz mânâdaki iyilik-kötülük mefhumuna göre nasıl hareket edilmesi lâzım geldiğini bilmelidir. Ve zaten bunları bilmedikçe daha yukarılara, vazife plânına çıkmaya ne lüzum kalır, ne de imkân. Zira bu durumda kaldıkça onun vazife plânında yapabileceği iş yoktur. Bunun için onun üst plân icaplarına hazırlanması ve bedenlenme zincirinin çeşitli halkası içinde birçok defa dünyaya gelip gitmesi lâzımdır. En basit işleri bile yaparken idraki ancak otomatik yollarda çalışan bir insanın 50-60 senelik bir dünya bedenlenmesi sonunda derhal âlemşümul hâdiselerin ve madde kombinezonlarının illiyet prensibi ve yüksek icaplar muvacehesindeki münasebetlerini kavrayacak kudrete erişivermesini ve muazzam âlemlerin büyük işlerini, bütün mesuliyetlerini müdrük olarak sevk ve idare etmek için lüzumlu olan idrak şümulüne varabilmesini kabul etmek mümkün olmaz. En çalışkan bir insanın idrakinin bile bütün bir hayat boyunca ne kadar ağır bir karınca ayağıyla inkişaf ettiğini gördükten sonra, böyle âlemşümul bir idrake erişmenin birkaç dünya hayatında mümkün oluvereceğini düşünmek hatadır. Şu hâlde tam bir vazife bilgisi liyakatine erişmesi varlığın ancak, dünyada on binlerce sene insan bedeni içinde geçen hayat zinciri halkalarını ikmal ettikten sonra mümkün olabilir.

\* \* \*

Bu bilgilerden sonra kolayca anlaşılır ki dünyadaki insanlar için herhangi bir vazife mükellefiyeti bahis mevzuu olamaz. Zira dünyadaki sathî zaman idrakine bağlı realitelerle kâinatın değişmez hakikatlere dayanan nizamı yürütülemez. İnsanların, böyle büyük işlere karışmak mazhariyetine kavuşabilmeleri için yukarılarda izah ettiğimiz hazırlık kademelerinden geçmesi lâzımdır ki burada da onlara yardımcı olan en mükemmel mekanizma, vicdan mekanizmasıdır.

Vicdan mekanizmasının üst taraflara doğru kayması demek, onun muvazene seviyelerinin gittikçe, bu büyük mükellefiyetleri ifa edebilmek için lüzumlu vasıfları kazanmaya yaklaşmış kademelerde teessüs etmesi demektir. Yâni onlar arasındaki muvazenelerin gittikçe vazife plânına yakın realiteler sahasında kurulması ve bu suretle birbirine zıt olan unsurların da vazife icaplarına yakın materyallerden müteşekkil bulunması demektir. Binaenaleyh buradaki zıddiyet -aşağı kademelerde olduğu gibi- aralarında çetin uçurumlar bulunan çekişmeler şeklinde değil, birbirini destekleyen ve mutabakatı istihdaf eden ahenkli bir yürüyüş hâlinde tecelli eder. Zaten insanlık devresinin bitirilmesinin bir mânâsı da vicdan düalitesi unsurları arasındaki zıddiyetin ortadan kalkmış olması demektir. Meselâ aşağılarda, babasını öldüren bir insanı affetmek veya öldürmek duyguları arasında zıtlaşan vicdan mekanizması yukarılarda, aynı kâtilin, bu kötü hareketiyle zaten duyacağı azaplarını elinden geldiği kadar tahfif edebilmenin şu veya bu yolunu veya tarzını tercih etmek şeklinde bir düalite arz eder ki bu da insan için yorucu bir zıddiyet olmaktan ziyade vazife bilgisine daha idrakli bir hazırlanışın az çok tatlı bir faaliyeti olur.

\* \* \*

Vazife plânına hazırlanışın bu ilk vicdanî akışlarını din ve ahlâk müesseseleri izah etmiş ve onları mazbut birtakım müeyyidelere bağlamıştır. Vicdanın bu ilk akışları, bu müesseseler tarafından faziletler ve reziletler düalitesi içinde ele alınmış ve bu müeyyideler, vicdanın üst zıddını teşkil eden faziletlere insanlığı otomatik olarak yöneltmiştir. İyi olanlara vadedilen cennet, kötü olanlara mahsus cehennem sembolleri bu otomatizmanın en kuvvetli ve isabetli birer müeyyidesi olmuştur.

Cennet ve cehennem sembollerinin isabetli olduğunu söyledik. Filhakika vicdanın muvazene seviyesinin kurulduğu hodkâmlık dediğimiz reziletlere ait alt kademelerindeki bütün yürüyüşler belki cehennem mefhumuyla dahi ifadesi güç olan her çeşit azabı ve ıstırabı beraberinde taşır. Buna mukabil, vicdan düalitesinin yukarılarda kurulmuş muvazene seviyeleri feragatin, fedakârlığın, sevginin ve bilhassa vazife sevgisinin cennet sembolüyle ifade edilmeye çalışılmış bahtiyarlık ve saadet duygularını ihtiva eder.

\* \* \*

Vicdanın üst kademeleri feragat ve fedakârlıkla müterafıktır. Binaenaleyh oralara alt kademelerin ihtiraslarıyla geçilemez. Üst kademeler bu nevi hodkâmlıklarla zerre kadar ilişiği bulunmayan vazife bilgisine en yakın basamaklardır. Böylece, aşağı kademelerde iş karşılığı olarak beklenen ücret mefhumu yukarılarda yerini, vazife sevgisine dayanan hasbîlik realitesine terk etmiştir. Hattâ alt kademelerde hırsla peşinden koşulan şahsî menfaatler, üst kademedekiler için birer ıstırap kaynağı bile olabilirler. Bu suretle maddî menfaatlerini sağlamak ve hattâ bunu kendisine gaye edinmek durumundan uzaklaşıp işini, gücünü canla başla ve etrafındakilere hizmet kastıyla yapabilmek kudretine erişmiş bir varlık artık dünya hududunun üst kademelerinden vazife sahalarına atlayabilecek olgunluğa gelmiştir. Ve bu dereceye gelince vazife plânı tarafından kendisine verilecek uygun bir vazifeyi de ikmal ettikten sonra doğrudan doğruya vazife plânına geçer.

Ancak dünya mektebini bitirip de henüz vazife almamış insanların geçirecekleri arasat plânı vardır ki buna yarı süptil âlem diyoruz. İşte bu arasatı aştıktan sonra varlıklar büyük vazife plânının ilk kademelerine ulaşacaklar ve asıl tekâmüllerine başlayacaklardır.

\* \* \*

Bir insan idrakinin, insanlığa ait üst hudut çizgisine varabilmesi için geçirmesi lâzım gelen hayatların miktarı, bir sürü hürriyetler ve imtihanlar yüzünden her ne kadar kesin olarak söylenemezse de bunun vasatı 500-700 bedenlenmeye münhasır olduğu bir vâkıdır. Bu rakamın kat'î olarak söylenememesi de gayet tabiîdir. Nitekim, mazbut ve plânlı olmasına rağmen insanın bir tek hayatının dahi mukadderat zaruretleri yüzünden ne kadar devam edeceğini kesin olarak ifade etmek kabil değildir. Gene aynı sebeplerden dolayı insanların plânlarını tatbik ederken, ne zamanda hangi inkişaf kademelerine ulaşacaklarını da çok evvellerden kestirmek imkânsızdır. Zira burada varlığın cehit ve gayretlerinin -kendisine tanınmış bâzı hürriyetler neticesinde- onun eline bırakılmasıyla, o cehit ve gayretlerin mukadderat plânınca takdir edilecek neticelerinin daima değişebilmesi bu imkânsızlığa sebep olmaktadır.

\* \* \*

Dünya ötesindeki ve üst plânlardaki zaman ölçüsünün dünya zamanına uymadığını ve bunların aralarında büyük farkların bulunduğunu söylemiştik. Filhakika dünya idaresinde vazifeli olan plânın zaman ölçüsü ve idraki, dünyadaki basit zaman idrakiyle kıyas edilemez. Meselâ, dünya üstü zaman

ölçüsünün bizim ölçümüze göre bir saniyesi içinde dünyada asırların kifayet etmediği uzun süreli işlerin hepsi sığabilir. Bunun çok basit ve kaba olmakla beraber insanlara bir sezgi verebilecek olan misali rüyalardır. Keza, bilhassa boğulanların son saniyelerinde hayatlarının bütün safhalarında en ince teferruatıyla yaşamaları da böyledir. Bununla beraber şu noktayı da aslâ unutmamak lâzımdır ki dünyaya mahsus zaman idraki dünya için eksik, hatalı ve kifayetsiz değildir. Dünya zamanının dünya için değeri tam ve mükemmeldir. Yâni dünyaya has zaman idraki dünya için, dünya maddesi inkişafının reel ölçüsüdür. Ve insanların dünyaya ait teknik ve mekanizmaları öğrenirken dünyaya has zaman idrakini, kâinata şâmil zaman formlarıyla mukayese etmeleri lüzumsuzdur ve hattâ zararlıdır. Zira aradaki büyük fark, muazzam bir kâinat mekanizması içinde kabil-i ihmal denecek kadar küçük bir cüzü olan dünyanın basit mimarisinin anlaşılmasını imkânsız kılar ve dünya realitelerini silip süpürür. Binaenaleyh dünyaya inkişaf istikameti vermiş unsur ve mekanizmaları tetkik ederken dünyaya has zaman idrakini göz önünde bulundurmamak, dünya bilgilerinin objektifliği ve netliği bakımından daha hayırlıdır. Ve dünya inkişaf icaplarının da bir zaruretidir.

\* \* \*

Zaman mefhumlarının genişlemesiyle idraklerin inkişafının başbaşa yürümekte olduklarını daima hatırdâ tutmak lâzımdır. Yâni yüksek zaman idrakinin teessüs etmesi, inkişafın muayyen kademeleri aşabilmesiyle mümkün olur. Yüksek âlemlerde, o âlemlerin idraklerine hitap eden zaman durumları vardır.

\* \* \*

Dünya idrakine uygun olan zamanın mühim vasıflarından birisi, onun bir başlangıç ve münteha noktasıyla sınırlanması zaruretidir. Yâni dünya hayatı içinde bazan konuşulan namüte nahilik fikirlerine rağmen, dünya idrakinin tatbikatlarla terbiye ve tekâmülünde başlama ve bitme noktaları izafiyetlerine ihtiyaç vardır ki bu ihtiyaç aynı zamanda dünyada cari olan ve dünya idrakine hitap eden zaman formuna uygundur. Şu hâlde her realitenin muayyen bir noktada başlaması ve muayyen bir noktada bitmesi, ancak dünyada cari ve dünya idrakine kalıplanmış bir zaman ifadesidir. Bu bilgiyle şunu anlatmak istiyoruz ki hakikatte böyle başlayıp biten durumlar yoktur. Bütün âlemlerin oluş ve yürüyüşleri, icapların tâyin ettiği gayelere doğru kesiksiz olarak akıp giderler. Bu akışlar, ancak geçtikleri merhalelerin idraklerine ve bu idraklerin kıymetlendirdiği zaman ölçülerine göre izafî bir başlangıç ve son mefhumlarına tezahür zemini olurlar. Yâni dünyada: Şurada başladı, burada bitecek veyahut bitti diye itibar edilen zaman anlayışları ancak dünya idrakine göre kalıplanmış ölçülere dayanır. Daha yüksek idrakler için bu başlangıç ve bitiş anlamları insanların düşündükleri kıymetleri taşımaz. Onlar yüksek idrak zamanının imkânlarında bambaşka mânâları ihtiva ederler. Onun içindir ki yüksek âlemlerin olaylarını anlayabilmek dünya idrakiyle kabil olmaz. Dünya realitelerine bol bol kâfi gelen dünya zamanı ölçüsü, yüksek âlemlerin zaman idraklerine nisbetle çok basittir. Bunun için, dünya zamanıyla mukayyet olan realiteler, yüksek âlemlerdeki hakikatlere nazaran pek kısır durumda kalırlar.

\* \* \*

Dünya zamanının kısırlığının sebebine gelince: Zamanın idrakle alâkalı olduğunu söylemiştik. İdrakler ne kadar şümullenirse tâbi olacakları zaman sistemi de o kadar şümüllü olur. Hâlbuki idraklerin şümullenmesi; fazla değerler alması, değerlerinin artması demektir. Hemen hemen



değerleri aynı kadrolar içinde bulunan insanlık âlemi idrakinin tâbi olduğu zaman, basit bir sistemdir. Bu sistemin basitliği de onun bir mihrakının, muayyen başlangıcının bulunması, geçmiş, hâlihazır ve gelecek durumlarının mevcut olması zaruretinden ileri gelmektedir. Bu hâl, dünya maddelerinin ve ona bağlı idrakin basitliğinin zaruretidir.

Dünya zamanı idrakinde bir mahdudiyet vardır. Dünya zamanında, muayyen noktaların periyotlar hâlinde, birbirini muayyen fasılalarla takip etmesi zarureti mevcuttur. Keza her realitenin bir başlangıç ve son buluş noktası vardır. Hâlbuki yüksek zaman idraki bu bakımdan büyük farklar arz eder. Ve bu farklar şüphesiz bu zamana ait idrak değerlerinin, basit zamanınkine nazaran çok zengin ve şümüllü olmasının neticesi ve icabıdır. Bu idrak o kadar mütenevvi, ince madde kombinezonlarına mâliktir ki bunlardan intişar eden vibrasyonlar basit idraklerle kıyas edilemeyecek kadar büyük bir sürat ve şümülle muttasıf zaman ölçüsüne kavuşmuş bulunurlar. Bu idraklere göre zaman akışında mazi, hâlihazır, istikbal durumları basit idraklerde olduğu gibi tek istikamette birbiri arkasından giden bir sıra takip etmek zaruretinde değildir. Yüksek idrakte bütün bu geçmiş, hâlihazır ve gelecek durumları, bir yekûn olarak tek bir oluşa bağlanır. Fakat bu tek oluş namütenahi cepheli formlar arz eder. Yâni bir an demek olan o tek oluş içinde, her istikamete yönelen namütenahi zaman mefhumu toplanmıştır.

\* \* \*

Bunu daha objektif olarak izah etmek lâzım geliyor. Bâzı problemlerin iyi anlaşılabilmesi için zaman realitesini mümkün olduğu kadar kuvvetle sezmeye çalışmak lâzım gelir. Bu işi kolaylaştırmak için zaman mevzuunu şema ve grafiklerle izah edeceğiz.

Üç buut anlamına tâbi olan basit zamana sathî zaman diyoruz. Çünkü bu zamanın akışı, aşağıdaki şemada gösterildiği gibi bir satıh üzerine çizilmiş helezoni daireler hâlinde tek bir istikamete doğru seyreder. (Şekil-A)

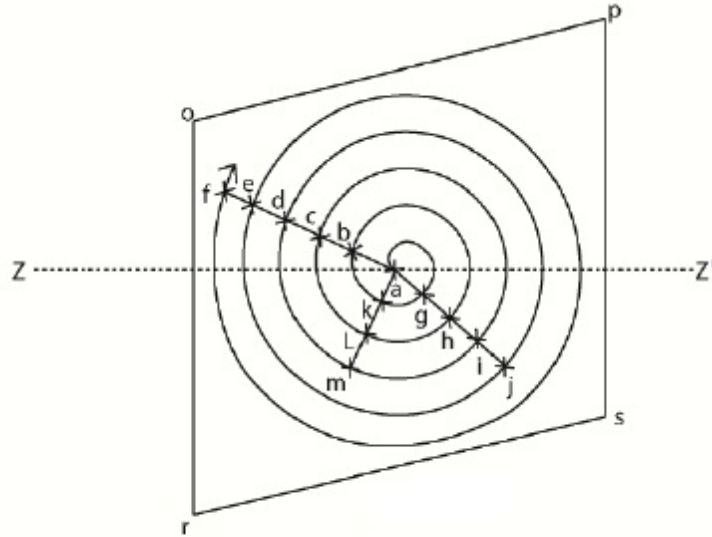

(Şekil-A)

Şunu söyleyelim ki bu şekil, zaman mefhumunu izah etmek için çizilmiş bir grafikten ibarettir ve basit zamanın objektif olarak idrak edilebilmesini sağlamak için yapılmıştır.

Şemada görüleceği gibi sathî zaman dümdüz bir hat üzerinde yürümez. Uzun bir hattın bir noktası

etrafında, o hatta amut olan bir sath üzerinde devirler yaparak helezon şeklinde döner. Bu şekilde bir (Z-Z') düz hattının, (a) noktasından amut olarak delip geçtiği bir (o-p-s-r) sathı var. Bu sath (Z-Z') hattına tamamen amuttur. İşte bu sath üzerinde, (a) noktasından itibaren çizilmiş bir helezon mevcut. Bu helezon çizilirken (Z-Z') hattına amut istikamette yürüdüğünden helezonun uzunluğu ne kadar olursa olsun, (Z-Z') hattı üzerinde hiçbir mesafe katetmez, sadece hattın (a) noktası etrafında devirler yapar durur. İşte sathî zaman idrakinin yürüyüşü budur. (Z-Z') hattı ise kâinata şâmil olan aslî zamandır. Şunu da belirtelim ki bu aslî zaman, biraz sonra bahsedeceğimiz üst âleme mahsus kürevî zaman değildir. Bu, âlemlerdeki bütün zaman realitelerini şümulüne alan ve kâinatımızı baştan başa kateden kâinat üstü zaman prensibinin kâinattaki tecellisidir. Bundan şimdilik bahsetmiyoruz.

Bu helezonun seyri üzerinde, (a) noktasını bir insanın doğduğu an, (f) noktasını da öldüğü an olarak tesbit edelim. Onun doğumundan ölümüne kadarki inkişafında devam eden bir durumunu, meselâ bir melekesini ele alalım. Şekilde görüldüğü gibi bu meleke (a) noktasından itibaren (f) noktasına giderken, önüne gelen helezon dairelerini birer birer (b, c, d, e, f) noktalarından katederek geçmiştir. Şekilde çok açık görülüyor ki bu noktaların her biri helezonun akışı üzerinde birer periyot teşkil ediyor. Meselâ (a) ile (b) arasında bir daire tamamlanmış oluyor. Fakat derhal, onu müteakip daha geniş ikinci bir (b-c) dairesi ve onu da üçüncü bir (c-d) dairesi takip eder. Böylece son olarak (e-f) dairesine kadar daireler birbirinden daha büyük olarak birbirini kovalar. İşte bunların her biri birer periyodu, yâni hayat boyu içindeki birer devreyi teşkil ederler. Ve bu periyotlar bir sıra takip ederek birbirinin arkasından gelir. Burada geçmiş periyot, içinde bulunulan periyot ve gelecek periyot mefhumu esas olarak bulunur ki bu da sathî zaman idrakinin bir zaruretidir.

Hayatta bâzı melekeler, bu (a-f) hattı gibi bütün hayat boyunca inkişafına devam etmiştir. Fakat bütün melekeler böyle olmaz. Meselâ şekilde görüldüğü gibi, (a-j) melekesinin inkişafı, hayatın dört devresinde devam etmiş ve orada durmuştur. Keza, (a-m) melekesi daha kısa sürmüş ve ancak üç devre devam edebilmiştir. Bundan daha kısa, meselâ ancak bir devrelik süresi olan meleke inkişafı da vardır. Demek ki bir insan hayatında, onun bütün melekeleri aynı derecede inkişaf etmiş olmaz.

\* \* \*

Şimdi yüksek zaman idrakini izah edeceğiz. Her ne kadar bunu da şema ile anlatacak isek de dünyada mevcut olmayan böyle bir idrakın mümkün merteye sezilebilmesi için şemayı tetkik ederken sezgileri oldukça zorlamak lâzım gelir. Burada imajinasyonu kullanmak ve anlatılmak istenen mefhumları tahayyül ile sezmeye çalışmak iktiza eder ve sebatla düşünülürse çok kıymetli sezgiler elde edilir.

Yüksek zaman idrakine kürevî zaman idraki veya idrakî zaman diyoruz. Yüksek zaman idraki, evvelkinde olduğu gibi, bir sath üzerinde kıvrılarak tek istikametteki helezonlar hâlinde dönüp duran basit bir sistem değildir. Bu, bir kürenin bütünü içinde, her tarafa akarak yürüyen bir zaman mudilesidir. Burada kürenin merkezinden namütenahi olan muhit noktalarının her birine yürüyen namütenahi istikametler ve bu istikametlere tevafuk eden namütenahi şümule mâlik zaman akışı mefhumu bahis mevzuudur. Aşağıdaki (Şekil-B) bir kürenin maktadır.

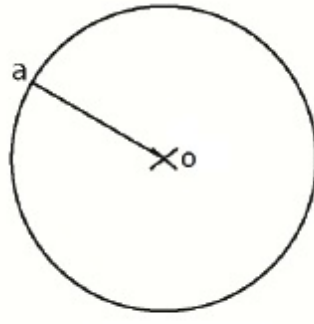

(Şekil-B)

Yâni içi dolu bir kürenin, meselâ bir topun, merkezinden geçen bir bıçakla iki müsavi parçaya ayrıldıktan sonra görülen kesik sathlarından birisi gibidir ki şekilde görüldüğü gibi bu bir daire teşkil eden sathıtan ibarettir. (o-a) hattı bu dairenin yarım kutrudur. Şimdi bu sath üzerinde evvelki (o) merkezi etrafında dönen helezonlar hâlinde, bir sathî zaman akışı idrakinin mevcut olması mümkündür ve tabîdir. Demek ki bu topun bir tek maktında bir sath zamanı idraki vardır. Bu, dünyada bir insan hayatının bütün realitelerini içine almaya kâfi gelen bir kıymettir. Fakat bu makta topta veyahut kâğıt üzerinde değil de muhayyilede, yâni imajinasyonda canlandırılınsın. Pozisyonunu değiştirmeden bu topun başka taraflarından da, daima merkezinden geçmek şartıyla diğer maktalar yapılabilir. Ve böylece hayalen namütenahi maktalar elde edilir. Bıçağımız ne kadar keskin, tekniğimiz ne kadar mükemmel ve imajinasyonumuz ne kadar geniş olursa bu topu o kadar defa ayrı ayrı istikametlerden ikiye bölebiliriz. Bu esnada topun pozisyonu sabit kalacağından, bu namütenahi sathlardaki basit zamanı gösteren helezonların istikametleri birbirine uymaz, namütenahi istikamette sathî zaman helezonları meydana gelir. Şu hâlde bir küre içinde namütenahi diyebileceğimiz kadar ayrı ayrı sathî zaman imkânı mevcuttur. İşte bütün bu ayrı zaman idraklerini birleştirip hayalen bir tek oluşa bağladığımız anda kürevî zaman idrakini canlandırmış oluruz. Buna kısaca idrakî zaman da demektediriz. Dünyada yaşayan bir insan, bir anda ancak zamanın bir tek sath üzerindeki seyri içinde idrakini kullanabiliyorsa, dünya üstü plânda yaşayan bir varlık, aynı anda bu idrakini hemen hemen namütenahi misli olan idrakî zaman içindeki idrakini kullanabilmektedir. Bu hâl bittabî dünyada ancak tahayyülle sezilebilir.

Bu bilgiler, idrakî zamanın sathî zamanla kıyas edilemeyecek kadar zengin bir şümule mâlik olduğunu öğretir. Buna göre, sathî zaman idrakiyle insan, muayyen bir anda ancak bir tek istikamette hareket edebilir. Çünkü o, bütün idrakiyle, efal ve harekâtıyla sathî zaman zaruretlerine tâbi olarak geçmiş, hâlihazır ve istikbal mefhumları içinde bir tek sırayı takip etmeye mecburdur. Ve bir helezonun periyotlarının birbirlerini takip edişlerine muhakkak o da katılacaktır. Zira bunun dışına çıkmasına onun maddî durumu müsait değildir. Hâlbuki idrakî zamana tâbi bir varlık namütenahi istikametlerdeki geçmiş, hâlihazır ve istikbal mefhumlarını bir tek oluşa bağlayarak aynı anda yaşamak imkânına mâliktir. Zira onun bulunduğu süptil madde vasatı, aynı anda bir kürenin bütün sathlarında birden yaşamasına kolayca imkân vermektedir.

\* \* \*

Sathî ve idrakî zamanlar hakkındaki bilgiyi tamamlamak için bu iki zaman idrakini kâinattaki aslî zamana nisbetle birbirine kıyasen izah etmemiz lâzım geliyor. Bu bilgiyi de gene şemalar üzerinde

vereceğiz.

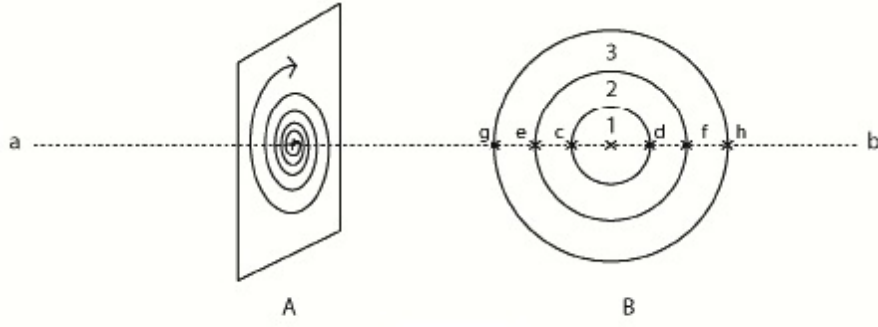

(Şekil-C)

(C) şemasında (a-b) hattı kâinatı kateden aslî zamandır. (A) şekli aslî zaman üzerindeki sathî zaman akışını, (B) şekli ise kürevî zamanı göstermektedir. Sathî zaman, şekilde görüldüğü gibi, aslî zaman akışının bir (x) noktası etrafında devirler yapar ve periyotlarıyla helezon çizer. Bu helezon ne kadar fazla devirli olursa olsun, aslî zaman üzerindeki (x) noktasından ayrılmamakta, hep yerinde sayarak uzanmaktadır. Şu hâlde bir ömürlük müddeti gösteren (A) zaman realitesinde, aslî zaman üzerinde yürüyüş ve akış yoktur. Ancak, aslî zaman üzerindeki bir tek (x) noktasının realitelerinin tatbikatı vardır ki bu da evvelki şemalarda gösterdiğimiz gibi, sathî zamanın birkaç periyodunda veya bütün periyotlarında devam edebilir.

Hâlbuki (B) şekli tetkik edilince burada, 1, 2, 3 rakamlarıyla gösterilmiş, merkezleri aynı olan iç içe üç kürenin maktaı görülmektedir. Bu küreler birbiri içine girmiş üç tane ayrı küre gibi düşünülmemelidir. Bu, birinci kürenin, yâni ortadaki en küçük kürenin her istikamete doğru genişleyerek büyüyen üç safhasını göstermektedir. Zira küre zamanının inkişafı, bir sath üzerindeki helezonun bir tek istikamette uzayıp kısılması şeklinde olmayıp, merkezinden itibaren kürenin bütün istikametlerine doğru aynı zamanda genişlemesi, yâni büyümesi suretiyle vukua gelir. Meselâ burada, (1) numaralı küre, kürenin en küçük hâllerinden bir safhayı göstermektedir. (2) numaralı küre onun genişlemiş ileri bir safhası, (3) numaralı küre ise en geniş safhasıdır. İşte idrakî zaman böyle inkişaf eder. Bu inkişaf (a-b) aslî zaman akışı üzerinde, sathî zamana kıyas edilirse görülür ki burada idrakî zaman, yâni kürevî zaman, birinci küre hâlinde iken aslî zaman akışı üzerinde (c-d) parçasını şümülüne almaktadır. Bu küre idraki inkişaf edip (2) numaralı cesametini alınca aslî zaman akışında yürüyerek (e-f) parçasını işgal etmekte ve daha genişleyip (3) numaralı küre hâline girince aslî zaman akışında (g-h) parçasını katetmiş bulunmaktadır. O hâlde sathî zaman idrakinin inkişafı, aslî zaman akışı üzerinde hiçbir seyir yapmayıp bir tek nokta üzerinde durduğu hâlde, kürevî zaman idrakinin her inkişaf anı, aslî zaman akışı üzerinde yürüyüşle müterafık olmaktadır. İşte onun içindir ki asıl tekâmül, idrakî zamanın hâkim olduğu dünya üstü vazife plânından itibaren başlar. Filhakika dünya hayatının icabatından olarak muazzam cehitler sarf edilip güçlkle alınacak bir neticenin milyonlarca misli dünya ötesi âlemlerde en küçük bir cehit mukabilinde elde edilebilir.

\* \* \*

Zamanı bu şekilde şemalar üzerinde az çok bir kolaylıkla izah ederken, buna bağlı olan mekân üzerinde de durmamız lâzım geliyor. Zira mekân olmayınca zamanın mevcudiyeti, yâni âlemlerdeki tezahürü mümkün olmaz. Kâinattaki aslî zaman akışının, âlemlerde tezahür edebilmesi için, o

âlemlerin bünyelerine uygun mekân mefhumuna ihtiyaç vardır. Diğer tâbirle, zaman mekanizmasının izahı maddî vasata ve maddenin varyasyonlarına muhtaçtır. Böyle olunca, zaman ve mekân mefhumlarını birleştirmedikçe âlemlerde ne zaman, ne mekân tezahürü mümkün olmaz. Bu hakikati ileride daha açık olarak izah edeceğiz. Mademki sathî ve idrakî zamanlar yukarıda izah ettiğimiz gibi birbirinden büyük farklarla ayrılmaktadır, zaman idraklerine sıkı sıkıya bağlı olan dünya ve dünya üstüne ait mekânların da birbirinden o kadar farklı olması gerekir.

\* \* \*

Şimdi, kürevî zamana ait mekânı izah edelim. Mekân; maddenin muhtelif unsurlarını lokalleştirme zaruretinin bir ifadesidir. Bu ifadeyi her iki zaman realitesine göre izah edelim. Evvelâ şunu belirtelim ki burada yapılan izahlar, herhangi bir cisim üzerinde tatbik edilerek değil, tarif edildiği şekilde imajine edilerek düşünülürse mekân mevzuunu anlamak kolaylaşır.

Evvelâ sathî zamanda mekânı izah edelim. Sathî zamanda periyotların teşekkül edebilmesi için üç şartın gerçekleşmesi lâzımdır. Birincisi, zamanın akışını ve periyotların geçişini tesbit etmek için maddî bir vasat (bu vasat mekân değildir), ikincisi, bu periyotların teşekkülü ve zamanın akışı için hareket, üçüncüsü de hareketin vukuunu ve periyotların tesbitini takdir etmek için hareketi o vasata bağlamak. İşte sathî zaman için mekân budur.

Şu hâlde, yukarıdaki şartları bir araya getirdikten sonra sathî zaman mekânını şöyle tarif ve kabul etmek icap eder. Helezoni istikamette vâkı olacak bir hareketin, akış istikametini ve muayyen periyotlarının başlangıç ve bitiş noktalarını tesbit ve takdir etmek için, maddî bir vasatın o harekete bağlanması sathî zaman mekânını meydana getirir. Burada geçen vasat tâbiri bir mekân değildir, o sadece, lokalize olmamış madde unsurlarını ifade eder. Yâni, madde unsurları mevcuttur, fakat onların lokalizasyonları, diğer tâbirle, birbirine nisbet edilebilecek pozisyonları mevcut değildir. Bu lokalizasyonun vuku bulması, mekânın teşekkül edebilmesi için o unsurların yukarıda söylediğimiz gibi, herhangi bir harekete bağlanması iktiza eder. Şu hâlde zaman ve mekân birbirinden ayrılamaz. Bu öyle bir oluştur ki biraz ileride izah edeceğimiz gibi, aslî prensibe bağlı iki büyük prensibin, kâinatın muhtelif âlemlerine göre zuhura gelen ve bütün olaylarıyla, realiteleriyle, idrakleriyle o âlemleri kendilerine adapte eden tecelliyatıdır.

Sathî zaman mekânını bir bedene kıyasen şöyle ifade ederiz: Bedenin hareketlerinin maddeye olan irtibatı ve maddenin bu irtibatlardaki değeri mekânın bütünüdür. Muğlak görünen bu ifadeyi bir misal ile aydınlatacağız. Havaya atılmış bir taş tasavvur edilsin. Evvelâ burada taşın hareketi ve bu hareketin başlangıç ve bitiş noktasıyla ifade edilebilecek periyot karakteri vardır, bu birinci şart. Bundan sonra hareketi ve periyot noktalarını tesbit ve takdire yarayan havada vasata lüzum vardır, bu da ikinci şart. Nihayet, bu hareketin ve periyot noktalarının vasata kıyası veya bağlantısı mevcuttur, bu da üçüncü şart. İşte bu üç şartla tezahür eden taşın boşluktaki hareketi sathî zaman idrakine mahsus mekânı meydana getirir.

Demek ki bir bedenin idraki karşısında, o bedenin hareketlerine bağlanmak suretiyle hareketlerin periyotlarını, yâni başlangıç ve bitiş noktalarını tesbit eden vasat bir mekândır. Bu vasata bütün maddeler dahildir. Bir madde lokalizasyonu kabul ettiğimiz bir beden karşısında mekân; taşıyla, toprağıyla, atı, arabası, uçağı ve insanlarıyla bütün bir lokalizasyon bir mekândır. Mekân, bir ferden bastığı bir metrekarelik toprak, başını kaldırıp baktığı feza, şehir, memleket, kıta ve dünya olarak

namütenahi nüanslarla derecelenir. Burada sonsuz mekân imkânları vardır.

\* \* \*

Sathî zaman idraki mekânına nazaran, sonsuz imkânları haiz idrakî zamana ait mekânı idrak etmek değil, hattâ en kuvvetli imajinasyonlarla dahi sezebilmek, insanlar için o kadar kolay olmayacaktır. Bununla beraber biz bunun da sezgisini vereceğiz. Yalnız, burada imajinasyonu kullanmak ve sezgilerle hareket etmeye çalışmak şarttır.

Evvelâ şunu söyleyelim ki dünya idrakine göre böyle bir mekân realitesi yoktur. Binaenaleyh burada söylenecek şeyleri dünya maddeleri üzerinde canlandırarak görmeye uğraşmamalıdır. Dediğimiz gibi, bunun sezgileri ancak muhayyilede canlandırılabilir. Fakat şunu da ifade edelim ki muhayyile, yâni imajinasyon da çok süptil bir madde vasatıdır. Binaenaleyh imajinasyonda yaşatılan mekân reel ve hakikî bir kıymettir.

Evvelâ hayalî olarak bir küre tasavvur edilsin. Bu kürenin evvelce söylediğimiz gibi, bir tek sathî üzerinde gene hayalen sathî bir zaman ve bu zamanla kaim mekân tasavvur edilsin, yâni hayalen düşünölsün. Bu basit bir zaman ve mekândır ve muayyen tek bir istikamete mâliktir. Bu basit zaman ve mekânı hayalen canlandırdıktan sonra bunun gibi ikinci, fakat istikameti ayrı, basit diğeri bir zaman ve mekân daha hayalen canlandırılınsın. Böylece, istikametleri ayrı olmak üzere üçüncü, beşinci, yüzüncü, bininci, milyonuncu ve namütenahi basit zaman ve mekânlar hayalen ayrı ayrı düşünölsün. Bunlar böyle ayrı ayrı tasavvur edildikçe hepsi birer sathî zaman ve mekândan ibaret kalır. Ancak, kuvvetli bir sezgi faaliyetiyle bunların sentezini yapmak gerekir. Bunun için de hayalen canlandırılan bir küre içindeki bu namütenahi istikamette, namütenahi zaman akışlarının ve bu akışları tesbit edip bağlayan namütenahi vasatların hepsi birden bir tek zaman ve bir tek mekân imiş gibi düşünölsün. Bu takdirde aynı anda namütenahi istikametlere doğru akan bir tek zaman ve bu namütenahi istikametlere kıyaslanarak o akışları tesbit eden, namütenahi vasat mefhumundan bir tek mekân hâsıl olur ki bu da kürevî mekândır. Zira bu mekân küre içinde zamanın akışını sağlamaktadır. Buradaki vasat, bizzat muhayyiledir. Esasen ancak muhayyilenin çok süptil maddelerinden ibaret bir vasattır ki böyle namütenahi istikamet ve periyot karakterini ifade eden hareketlerin akışlarını bağlayabilir. Yoksa bu hâl dünyanın kaba maddeleriyle olmaz.

Demek ki bir küredeki namütenahi hareketleri, namütenahi istikametlerdeki akışlara ve periyotlara kıyaslayarak onları tesbit eden imajinasyondaki namütenahi vasatları, bir tek oluşa bağlayan imajinasyonun -kendisi de dahil olduğı hâlde- bu hareketler ve vasatlarla beraber bütünü, idrakî veya kürevî mekânı meydana getirir.

Bu imajinasyonu yapabilmek için bir hayli çalışmak ve düşünmek lâzımdır. Bununla beraber az çok bir gayretle burada kuvvetli sezgiler elde edilir. Dünyada, kaba bir vasatta yaşayan insanlar için dünya maddelerinde gerçekleştirilmesi mümkün olmayan bu yüksek zaman ve mekân mekanizmasını dediğimiz gibi, ancak muhayyilenin çok süptil materyalleri ile bir dereceye kadar gerçekleştirmek, birçok insan için mümkün olur. Fakat insan muhayyilesindeki süptil vasatlardan daha süptil olan üst âlemlerdeki varlıklar için bu yüksek idrakî zaman ve mekân realitesinde yaşamak, tabiî ve hattâ zarurî bir hâl olur.

\* \* \*

Sathî zamanın aslî zaman üzerinde mesafe katetmediğini, idrakî zamanın aslî zamanda her an

ilerlediğini söylemiştik. Şimdi, varlıkların tekâmülünde -bu bilginin kıymetinden istifade ederek- sathî zaman idrakinde yaşayan bir insanın, yerinde saymak suretiyle inkişafının; kürevî zamanda yaşayan bir varlığın da aslî zaman üzerinde ilerleyerek tekâmülünün ne demek olduğunu ve bunların inkişaf mekanizmasındaki neticelerinin nasıl tecelli edeceğini izah edeceğiz.

Yukarıda zaman ve mekân hakkında verilen bilgiler, her ne kadar sathî ve idrakî zaman ve mekânları açıkça izah ediyorsa da biraz evvel bahsedilen problemlerin hallini bu bilgilerden çıkarmak için ayrıca izahlarda bulunmaya ihtiyaç vardır. Aşağıdaki şemalar dikkatlice tetkik edilirse bu mühim noktanın da kolaylıkla anlaşılması mümkün olur.

Bütün bir insanlık hayatında varlığın sonsuz cephesiyle geçirmesi icap eden bir inkişaf sahası vardır. Ve bu inkişaf sahası muayyendir ve mahduttur. Zira onun kendi realitesi içinde bir başlangıcı, bir de sonu vardır. Biz bu sahayı (A, B) paraleli arasını dolduran mesafe ile gösteriyoruz. (Şekil-D)



(Şekil-D)

Burada, sathî zaman idrakinin zarureti olan bu inkişaf sahasının bir başlangıç ve bitiş noktaları vardır. Başlangıç, (A, B) paraleli arasındaki sahada (c-d) hattı, bitiş de (e) noktasının bulunduğu yerden geçen (g-f) hattı olsun. (Şekil-E)

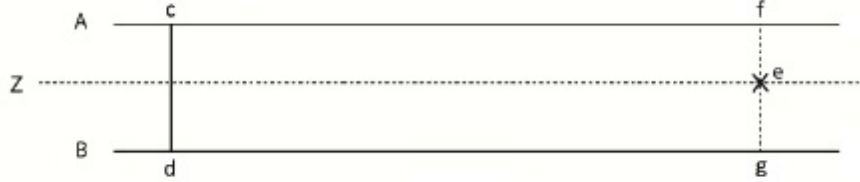

(Şekil-E)

İşte, insanlığın üst plâna, yâni idrakî zamanın hâkim olduğu vazife plânına hazırlanması için inkişafı gereken ve (c-d) hududunda başlayıp (f-g) hududunda tamamlanan, bütün insanlık melekeleri ve durumları (c-d-g-f) sahasını doldurmaktadır. Bu, insanın dünyada başladığı ilk hayatından, sayısız bedenlenmeleri müteakip dünyayı bitirdiği son hayatına kadar geçen bütün dünya hayatı safhasını gösterir. Buradaki (Z) hattı aslî zamandır. (e) noktası da bu zaman üzerinde alınmış bir andır. Demek ki aslî zaman üzerinde alınmış olan bu bir an; bir insanın, bütün insanlık hayatı boyunca inkişaf ettirilip olgunlaştırılması icap eden hazırlık melekelerinin yekûnunu ihtiva etmektedir. Bir insanın, dünyadaki bütün insanlık safhasının başından sonuna kadar hazırlığı, aslî zaman akışı üzerindeki bu an içinde tekemmül edecektir. Bittabî şemada çizdiğimiz (c-d-g-f) sathını, (Z) hattına amut ve o hattı ancak (e) noktasında katetmiş olarak tasavvur etmek lâzımdır. Bu (e) noktası, aslî zamanın muayyen bir anında insan varlığının; inkişafına başlayıp, kendisinde mevcut olan ve inkişafı icap eden kudretleri olgunlaştırdıktan sonra tekrar ulaşacağı bir noktadır. Yâni varlığın insan hâlindeki tekâmülü, aslî zaman üzerinde bu noktadan başlar, gene bu noktada biter. Ve bu safha ikmal

edilinceye kadar aslî zaman üzerinde yürüyüş olmaz. İşte onun içindir ki insanlık safhasındaki tekâmüle, subjektif tekâmül devresi demiştik. Zira bütün insanlığın inkişaf safhasını teşkil eden (c-d-g-f) sahası katedilmedikten sonra, (e) anının (Z) aslî zamanı üzerinde akışı yoktur. İnsanlık burada kendi kudretleri içine kapanmış ve sadece onların üstün bir plâna hazırlığı ile meşgul olmuş bulunmaktadır. Onun, bu saha dışına çıkabilmesi, objektif bir tekâmül prensibine girmesi ancak (c-d-g-f) safhasının bütün icaplarını yerine getirmekle mümkün olur.

Şu hâlde insanlığın başından sonuna kadar geçireceği birçok bedenlenmeler, sayısız hayat şartları ve tekâmül materyalleri hep bu (c-d-g-f) sahası içinde olup bitecektir. Fakat bu esnada bu saha, (e) noktasına en uzak ve insanlığın en iptidaî kademelerini teşkil eden (c-d) hududundan itibaren yavaş yavaş (g-f) hududuna doğru doldurulacak ve bu doluş çeşitli bedenlenmeler yoluyla olacaktır. Sembolik bir ifadeyle her bedenlenmeyi bir üçgen kabul ederek, bu sahanın bu üçgenlerle nasıl doldurulduğunu ve bir insanın en geri kademelerinden, son kademesi olan (g-f) hududuna nasıl geldiğini izah edeceğiz. (Şekil-F)

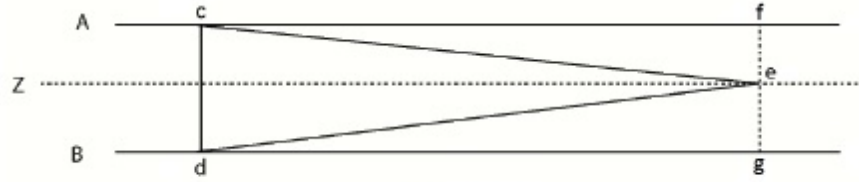

(Şekil-F)

Üçgenin tabanı (A, B) paraleli üzerinde, evvelâ (c-d) hattından itibaren gittikçe (e) noktasına, yâni tepesine yaklaşarak bu sahayı kapatacağıdır. Bu da periyodik olarak daima tepeleri (e) noktasında olmak üzere diğer üçgenlerin ilâvesi suretiyle olacaktır. Bu üçgenlerin her biri, bir beden hayatını ifade etmektedir. Böylece, (c-d) hattı her bedenlenmede (A, B) paraleli üzerinde devre devre yürüyerek, (g-f) hattına yaklaşacak, nihayet (c-d) hattı (g-f) hattı üzerine intibak edecektir. Bunun mânâsı şu demektir ki bir insan, insanlık safhasına ait inkişafı icap eden bütün melekelerini inkişaf ettirmiş ve bütün hazırlıklarını bitirerek (e) noktasından itibaren aslî zaman üzerinde yürümeye başlayacak bir duruma gelmiştir. Bu bilgiyi grafik üzerinde biraz daha açıklayalım.

Mademki bütün insanlık hayatı, aslî zaman akışının bir anı olan (e) noktasında cereyan etmektedir, o hâlde insanın bütün hayat devreleri, yâni doğum ve ölümleri bu noktada olup bitecektir. Yalnız bu noktaya, bu anın icaplarına bağlı olan ve bir insanlık safhasının inkişaf sahasını dolduran zaruretler vardır ki bunlar, insanlığın, (e) noktasından itibaren aslî zamanda ilerlemeler kaydedebilmesi için, hazırlanması zarurî olan taraflarıdır. Ve sembolik olarak (c-d-g-f) sahasıyla gösterilmiştir. Bu sahanın (e) anına nisbetle uzak veya yakın zaruretleri mevcuttur. Bu zaruretlerin en kaba, en iptidaî durumları, inkişafın müntehası olan (e) noktasından itibaren en uzaktaki (c-d) hudududur. Bu hudut, (e) noktasına yaklaştıkça saha daralır, hazırlıklar tekemmül eder ve (e) noktasının icapları tahakkuk eder. Yâni, insanın (e) noktasından itibaren harekete geçebilmesi için matlup olan işlerin bitirilmesi durumu ilerler. Nihayet (c-d) hattı tam (g-f) hattı üzerine gelince, yâni son üçgenin tabanı olması lâzım gelen hat, aslî zaman üzerindeki (e) noktasına intibak edince bütün icaplar yerine getirilmiş ve saha tamamıyla taranmış ve temizlenmiş olur. İşte insanlık hayatının grafiği olarak gösterdiğimiz bu şema üzerinde, insanlık hayatının devrelerle, ömürlerle, kademelerle veya hamlelerle (bunların hepsi



aynı şeydir) her akışında bu (c-d) hattının (A-B) paraleli üzerinde nasıl kayarak (g-f) hattına yaklaştığını ve böylece insanlık safhası icaplarının nasıl yerine getirildiğini izah ediyoruz.

Evvvelâ ilk dünya insanı grafiğini çizelim. Bu insan, insanlık kabiliyet ve melekeleri en iptidaî durumda olan bir varlıktır. Binaenaleyh onun inkişaf etmesi icap eden durumları inkişaf sahasının ideal noktası olan (g-f) hattından en uzak yerde bulunacaktır ki bu da (c-d) hudududur. Bu insan henüz ilk insanlık melekelerini inkişaf ettirmekle meşguldür. Bu yüzden onun hayatı (c-d) hattından başlayacaktır. Grafiği tamamlamak için (c) ve (d) noktalarını birer çizgi ile (e) noktasıyla birleştirelim. Meydana gelen (c-d-e) üçgeni ilk basit insanın ilk bedenlenme hâlinin grafiği olur.

Şimdi bu adamın ikinci hayatına geçelim. (Şekil-G) Onun inkişaf hattı (A, B) paraleli üzerinde (c-d) hattının (e) tarafında ve bu hatta en yakın noktalardan başlayacaktır. Grafikte daha vazıh olması için biz bu noktaları biraz uzaklaştırarak (i-j) hattı ile gösteriyoruz.

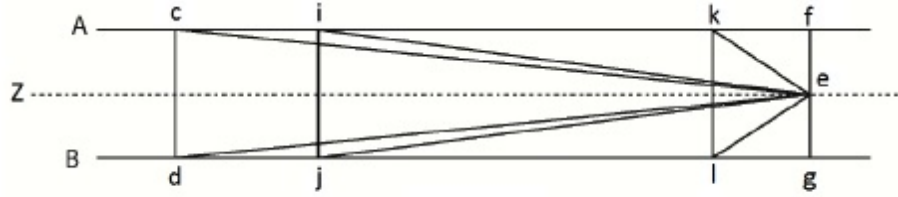

(Şekil-G)

Bu suretle ikinci hayatın grafiği olarak (i-j-e) üçgeni meydana gelir. İnsanın 3, 5, 10, 50,... ci hayatlarında husule gelecek üçgenlerin tabanları (A, B) inkişaf paraleli üzerinde gittikçe (f-g) hattına yaklaşıp yaklaşıp nihayet (k-l) noktalarına kadar gelir. O zaman (c-d-g-f) sahasının, (c-d-l-k) kısımları tamamen yaşanmış, bu kısımlardaki hazırlıklar ikmal edilmiş, ancak (k-e-f) ve (l-g-e) sahaları henüz ikmal edilmemiş bulunur. Ve nihayet öyle bir an gelir ki bu insanın, insanlığa ait aslî zaman akışındaki (e) noktasının bütün icapları gerçekleşir, yâni o varlık, insanlık merhalesine müteallik bütün melekelerini inkişaf ettirir ve hazırlıklarını bitirir. O takdirde üçgenin tabanı (f-g) hattına tamamıyla intibak etmiş bulunur ve insanın dünyadaki hayatları da bitmiş olur.

Dikkat edilirse bu grafikte, insanlığın bütün inkişaf safhasını gösteren (c-d-g-f) sahasında inkişafın ilk iptidaî hududu olan (c-d) hattı, insanın inkişafı ile adım adım (f-g) hattına yaklaşmak üzere (A, B) paraleli üzerinde kaymakta ve kaydıkça da bu sahanın yaşanmış, inkişafı ikmal edilmiş kısımları büyümekte, henüz inkişaf etmemiş sahaları küçülmekte ve nihayet bütün sahadaki inkişaf tamamlanınca, sahanın başlangıç hududu olan (c-d) hattı, son merhalenin hududu olan aslî zaman noktası üzerindeki (f-g) hattına intibak etmiş bulunmaktadır. Ve böylece de aslî zaman üzerinde bir an olan (e) noktasının insanlık safhasına ait bütün icapları yerine getirilmektedir.

İşte, insanlığın inkişafı bu noktaya gelince sathî zaman idraki realiteleri sona erecek, idrakî mekân olan üst vazife plânlarında hakikî tekâmül devam edecek ve insan varlığı da subjektif tekâmül vetiresinden kurtulup, aslî zaman üzerinde yürüyen objektif bir tekâmül akışına girecektir.

Sathî zaman inkişaf grafiği ile, kolayca anlaşılabilir bazı mühim noktaları tebarüz ettiriyoruz. Sathî zaman inkişafında, inkişaf paraleli bir insanlık safhası boyunca değişmemektedir. Bu safha zaman akışında bir an olan (e) noktasının icaplarıyla tahdit edilmiş, varlığın hazırlığına ait inkişaf sahasıdır. Binaenaleyh subjektif bir tekâmül safhasıdır. Bu saha içinde her bedenlenme devresi,

hamleler hâlinde birbiri üzerine eklenmektedir. Fakat bu hamleler inkişaf paraleline hiçbir noktada tecavüz edememektedir. Bunu grafiğe göre ifade edelim: Her yeni gelen üçgen, eski üçgenin üzerine eklenmekte ve inkişaf sahasındaki ikmalî lâzım gelen hazırlıklardan bir miktarını daha evvelkine katmaktadır. Şu hâlde inkişafta kesintiler yoktur. Devreler birbirine sessizce eklenmektedir.

İşte aslî zaman üzerinde bir insanın, kendi hazırlık kadrosu içine kapanarak bütün insanlık boyunca kendi hazırlıklarıyla meşgul olması onun subjektif tekâmülünü ifade ettiği gibi, birçok bedenlenme hâllerinin, sadece insanlık safhasını ikmale mâtuf oluşu da bütün bu beden hayatlarının, topyekûn bir tek hayat olarak ele alınmasını icap ettirir. Yâni bir inkişaf devresinin bütün insanlık boyunca vukua gelecek bedenlenmeleri, haddizatında bir tek hayatın zaruretlerinden başka bir şey değildir. Ve bu zaruret de aslî zamanda bir an olan (e) noktasının icaplarını yerine getirmektir.

\* \* \*

Şimdi, tekâmülün idrakî zaman içinde yürüyüşünü diğer bir grafikte izah edeceğiz. Burada en bâriz hususiyet, varlığın her tekâmül akışının, aslî zaman üzerinde daima mesafe katetmesiyle müterafık olmasıdır. O artık, kendi âleminden çıkınca aslî zamanın akışı icaplarına uymak liyakatini kazanarak organizasyon sistemleri içinde objektif ve aktif bir tekâmül durumuna girmiştir.

Evvelce küre zamanında, zamanın her istikamette genişleyerek inkişaf ettiğini söylemiştik. İdrakî zaman inkişafının başından itibaren vuku bulan genişleme farkları hem aslî zaman üzerinde yürüyüşler kaydeder, hem de süratli ve hudutsuz bir inkişaf seyri takip eder. Yâni buradaki inkişaf hatları paralel olarak gitmez, mütemadiyen birbirinden uzaklaşarak, açılarak genişler.

Bunu şema ile izah etmek için muhtelif büyüklükte birbiri içine girmiş dört tane küre alalım. (Şekil-H)

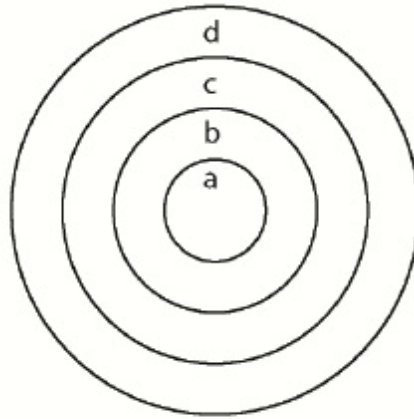

(Şekil-H)

Merkezleri müşterek olarak iç içe girmiş bu dört küre, merkezinden geçmek üzere ortasından kesilip iki kısma ayrılınca bunlardan birisinin maktâna bakıldığı zaman, orada -şemadaki gibi- her küreye ait ayrı dört maktâ görür. Bu maktâlar merkezden muhite doğru, (a, b, c, d) durumunu meydana getirirler. Bunların her biri bir kürenin, yâni ortada bulunan en küçük kürenin gittikçe büyüyerek almış olduğu cesametini dört ayrı safhasıdır. Yâni merkezdeki (a) cesametinde bulunan kürenin genişleyerek büyümesinden

(b, c, d) cesametleri meydana gelmiştir. Bu suretle (a) küresi gittikçe büyüyerek (d) cesametini

bulmuştur. Şimdi kürenin bu genişleyişi içinde bu maktaların birbiriyle kıyasını yapabilmek için yukarıki şemada en küçük maktada olan (a) sabit tutularak en büyük (d) maktayı âdetâ bir fotoğraf körüğü gibi ondan uzaklaştırılsın. Bundan bir koni meydana gelir. Bittabî bu koninin tabanını en büyük ve dışta bulunan (d) küresinin maktayı teşkil eder. Tepesinde, yâni sivri tarafında en küçük (a) küresi bulunur. (Şekil-İ) Aradaki (b, c) katlarını da muhtelif büyüklükteki iç içe kürelerin maktaları teşkil eder.

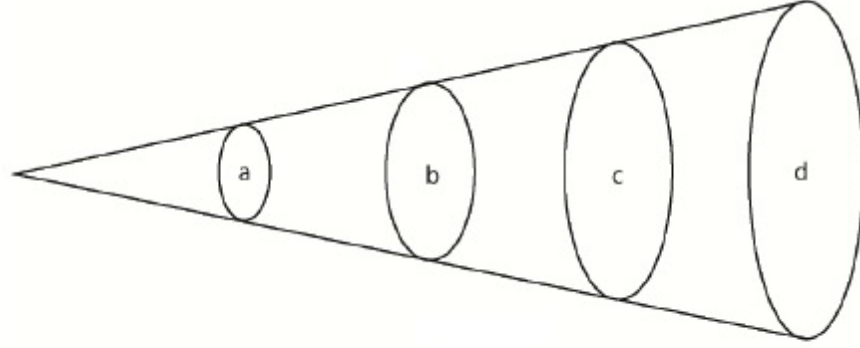

(Şekil-İ)

Burada koninin (a, b, c, d) maktaları arasındaki genişlik farkları idrakî zamanın birbirine nisbetle olan inkişaf kıymetlerini gösterir. Zira buradaki her maktanın, hakikatte birbiri üzerine inkişaf eden bir kürenin genişlik farklarını göstermekte olduğunu söylemiştik. İşte bir maktanın, evvelki maktaa nazaran olan genişliği, küre inkişafının o ana mahsus vüsatını gösterir. Böylece aşağıdaki şema her maktanın kendi kapasitesine ait inkişaf genişliğini ifade etmektedir. (Şekil-K) Buradaki genişlik farkı aynı zamanda, inkişaf esnasında aslî zaman üzerinde katedilen mesafeyi de gösterir.

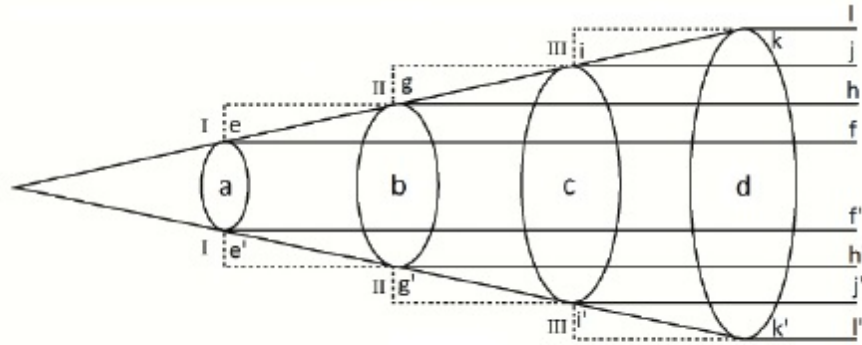

(Şekil-K)

Meselâ (e-f) ve (e'-f') paraleli, (a) küresine mahsus inkişaf derecesini gösterir. Bunu takip eden (g-h) ve (g'-h') paraleli, (b) küresinin inkişaf derecesini gösterir. Bu iki paralel arasındaki (I) mesafesi, iki inkişaf kademesi arasındaki inkişaf farkını ve aynı zamanda aslî zaman üzerinde katedilmiş mesafeyi gösterir. Keza, gittikçe büyüyen genişleyen (c) ve (d) kürelerine ait, (i-j) ve (i'-j') ile (k-l) ve (k'-l') inkişaf sahalarının da nasıl gittikçe genişlediklerini ve aralarındaki inkişaf ve zaman akışlarına ait (II) ve (III) farklarının nasıl hâsıl olduklarını şemada görmek kolaydır.

Burada geçen inkişaf farkı tâbirinin mânâsı şudur. Evvelce, vazife plânının başlangıcından itibaren, idraklerin icaplara intibak etmeye başladığından ve böylece aslî prensibin bütün ruh ve kâinat

münasebetleri icaplarına idraklerin uyararak bir vahdete doğru gidilip, nihayet üniteye ulaşıldığından bahsetmiştik. Ve onun için de vazife plânından itibaren başlayan tekâmül safhasına aktif intibak sahası denilmişti. İşte şimdi küre zamanının şematik izahı içinde bu hakikati de göstermiş oluyoruz. Zira kürelerin iki inkişaf kademesi arasında tebarüz eden ve aslî zaman üzerinde yürüyüş diye vasıflandırılan bu fark, haddizatında bu intibak sahasının genişlemesinden başka bir şey değildir. Fakat bu küre inkişafının elbette bir nihayeti vardır ve bu da kâinatın sonudur. Zaten bu inkişafın artması, kâinattaki hakikî intibak sahasının genişlemesiyle müterafıktır. İntibak sahasının genişlemesi ise ünite dediğimiz idrak vahdetinin gerçekleşmesi demektir.

Hatırlatırız ki sathî zaman realitelerinin tevalisinde böyle bir inkişaf, yâni üniteye yürüyüş demek olan aslî zaman üzerinde ilerleyiş yoktur. İnkişaf hatlarının buradaki gibi, her an genişlemesi sathî zaman inkişafında bahis mevzuu değildir. Orada sadece, muayyen bir saha içinde aslî zaman üzerindeki bir noktanın bütün icaplarını yerine getirmenin hazırlıkları yapılır.

\* \* \*

Gerek sathî, gerek kürevî zamanlara ait bu iki şema gösterir ki sathî zamanda olduğu gibi, kürevî zamanda muayyen bir saha içinde kalarak hamlelerin birbirine eklenmesi şeklinde kesintisiz devam eden inkişaf tarzı yoktur. Burada, evvelkinde olduğu gibi ayrı ayrı devreler de yoktur. Bilâkis her an genişleyen yeni inkişaf sahaları vardır. Diğer tâbirle burada, aslî zamanın bir tek anı içinde hapsolmuş, mahdut sahadaki periyodik gidiş hareketleri değil, kâinatın hudutlarına kadar dayanan sonsuzluk içinde genişleme, ilerleme ve inkişaf etme sahaları vardır. Ve bu ilerleyiş üniteye nihayet bulmaktadır. İşte bununla da evvelce söylenmiş bulunan; hakikî tekâmülün kürevî zaman idraki ile başlamış olduğu sözünün mânâsını daha açık olarak izah etmiş oluyoruz.

\* \* \*

Şimdi burada çok mühim bir problemin açıklanmasına sıra gelmiştir. Bu problem; kâinatta aslî icaplara tâbi olarak seyreden aslî zamanın âlemlere müteallik olan durumlarının, o âlemlerdeki madde vasatlarına intibaklarını, bağlantılarını sağlayarak zaman formlarını meydana getiren mekânın mahiyetidir. Bir tarafta zaman formunu meydana getiren hareketler var, diğer tarafta da zaman idrakinin husulü için bu hareketlere bağlanması icap eden madde vasatı mevcut. Fakat zaman ve mekânın münasebetlerinde saymış olduğumuz üçüncü şart, yâni bu vasatın zaman hareketlerine bağlantısı temin edilmeyince mekân teessüs edemez ve zaman formunun tezahürü mümkün olmaz. O hâlde burada, kâinat mekanizmasında esas rol alan büyük bir âmil vardır. İşte bir âleme mahsus mekânı teşkil etmek ve zaman formunu kurabilmek için, mevcut madde vasatını zaman formuna ait hareketlere bağlayan unsur, kâinat ötesinde aslî prensibe tâbi yüksek kader prensibidir ki bunun kâinatta kader mekanizması hâlinde tecelli eden icapları, aslî icaplarla ve aslî zaman ile birlikte ünitelerden süzülerek kâinata yayılmaktadır. Şu hâlde kısaca mekân, kaderin âlemlerdeki ve kâinattaki tecellisidir. Yâni bir âlemde, zamana ait hareketlerle madde vasatlarının bağlanmasından ileri gelen mekân; kaderin o âlemdeki tezahürüdür.

Demek ki kader, âlemlerdeki zamanı madde vasatlarına bağlayarak o âleme mahsus zaman ve mekân formlarını meydana getiren ve zamanı kullanarak aslî icapların direktifi altında çalışan ve ona bağlı bulunan kader prensibinin kâinattaki akışıdır. Kader, âlemlerde o âlemlerin imkânlarına göre tezahür gösterir. Meselâ hidrojen âlemindeki sathî zaman mekânı kaderin bu âleme mahsus

tezahürüdür.

Şu hâlde üniteden bütün kâinata aslî icapları taşıyarak yayılan kader, gene aslî icaplara bağlı zamandan istifade ederek, âlemlerin bütün formasyon, deformasyon ve transformasyonlarını meydana getirir. Şimdi daha açık olarak izah etmiş oluyoruz ki varlıkların otomatik, yarı idrakli ve idrakli olarak ihtiyaçlarına göre, maddelerde husule getirdikleri bütün formasyonlar, transformasyonlar ve deformasyonlar ancak üniteden süzülüp gelen direktiflere göre; aslî prensip, kader ve zaman prensipleri kadrolarında vazifeli varlıkların yardım, müdahale ve kontrolleri ile vukua gelmektedir.

Bu bilgi, kader ve zamanın kâinattaki esas rollerine ait sezgileri insanlara verir. Eğer üniteden gelen kader ve zaman olmasa idi aslî prensip icaplarına göre, kâinat cüzüleri durumlarının; ruhların her anki davranışları ve liyakatleri karşısında vukuu icap eden namütenahi şekil değiştirmelerine ve şekil almalarına ait teknik faaliyet; mihrakını kaybetmiş olurdu. Ruhların tekâmüllerine ait, aslî prensibin tâyin etmiş olduğu icaplarla ruhların bu icaplara liyakat derecelerini ölçüp ayarlayarak takdir eden âmil, kaderdir. Yâni aslî icapların kâinattaki teknik unsuru kaderdir. Kader bu fonksiyonunu zaman unsurunun yardımı ile yapar ve onu ölçü olarak kullanır. Bu mekanizmayı kaba bir misal ile izah ederek biraz daha aydınlatıyoruz.

Bir mektep var. Bu mektebin muayyen sınıfları mevcut. Derslerin o mektepte sınıflara göre kadrolarını tâyin eden, talebelerin muayyen liyakatlere göre muayyen sınıflarda bulunmasını takdir eden yüksek vekâlet makamı da var. Şimdi bir talebe, o mektebin ilk sınıfından başlayıp hiçbir tetkike tâbi tutulmadan bütün sınıfları otomatikman atlayarak mektebin kapısından çıkarsa mektebi bitirmiş sayılamaz. Bunun için, o talebenin her sene ve hattâ senede birkaç defa gene vekâlet tarafından salâhiyetlendirilmiş memurları vâsıtasıyla yoklanması, denenmesi ve imtihan denilen gayet sıkı ve itinalı kontrollerden geçmesi hulâsa, kendisine o mektepten o ana mahsus verilmesi icap edenle, onun bu verilmesi icap edene liyakat kazanmış olup olmadığının incelenmesi iktiza eder. Eğer çocuk bu imtihan neticesinde; içinde bulunduğu sınıfın hakkı olan dersleri öğrenmiş ve onlara istihkak kazanmış ise imtihanını muvaffakiyetle başarmış, üst sınıflara geçmeye, mektebi bitirmeye liyakat kesbetmiş olur. Aksi hâlde kendi liyakatine ve bilgisi derecesine en uygun olan sınıfta bırakılır ve ona göre tedris ve talimlere tâbi tutulur. Yâni, o mektepte öğrenciler mutlaka şu kadar zaman zarfında şu veya bu sınıfta kalacaklar ve o zaman bitince otomatikman sınıfları atlayarak mektebi bitirecekler gibi bir kayıt yoktur. İşte hayat da bunun gibidir. En yüksek ve salâhiyetli makam dediğimiz aslî prensip, dünya mektebinin programını tanzim etmiştir. Bundan kıl kadar inhiraf caiz değildir. Fakat gene bu program mucibince öğrencilerin, yâni insanların oradaki sınıflara terfi edebilmeleri için çalışmaları, cehit sarf etmeleri ve bu cehitleri ile mütenasip olarak dünya mektebinde kendilerine tahsis edilmesi icap eden sınıflara ve derecelere hak kazanmaları ve bunu da isbat etmeleri iktiza eder. İnsanlar bunu yaptıkça lâıyk oldukları sınıflara terfi ederler, bilâkis tembellik ve beceriksizlik neticesinde buldukları durumun liyakatlerini gösteremeyenler ona göre, yâni liyakatleri derecesine göre muamelelere tâbi tutulurlar. Bunun için de iki şart lâızdır. Bunlardan birisi, insanların liyakatlerini isbat edebilmeleri için lüzumlu olan cehit ve gayret hürriyeti; diğeri ise bu liyakati takdir eden, onun aslî icaplara uygunluk derecesini ölçüp biçen ve ona göre o varlığın o icaplar karşısında, kendisine lâıyk ve en münasip olan madde hâl ve durumlarını hazırlayarak tertipleyen bir âmilin mevcudiyeti.

İşte aslî icapların yerli yerinde tatbikini sağlayan, varlıklarla aslî icaplar arasındaki mutabakatın derecelerini ve ölçülerini takdir ve tesbit ederek kıymetlendiren bu teknik âmil, kâinattaki kader

mekanizmasıdır.

Demek ki, kâinat üstünde bulunan aslî prensibe bağlı kader prensibinin kâinatta kader mekanizması hâlinde işleyen tecelliyatı; âlemler içinde o âlemlerin imkânlarına göre kader tezahürlerini meydana getirir ki bunun da âlemlerdeki görünüşü, mekânın namütenahi hâl ve durumlarıdır. Şu hâlde, varlıkların aslî icaplar karşısındaki liyakat derece ve ölçülerini takdir ve tesbit eden ve varlıkların kâinat akışındaki maddî imkânlarını bu liyakate göre ayarlayan kader mekanizması, yüksek kader prensibinin kâinattaki tezahürüdür. Muayyen mekân formları içinde âlemimizde görünen kaderin, başka âlemlerde nasıl tecelliyat gösterdiğini bu âlemin idrak ve görüşleriyle tâyin ve tavsif etmek elbette mümkün olmaz. Yalnız şunu beyan ederiz ki bu tecelliyat, vazife plânlarından üniteye doğru yükseldikçe bizim âlemlerimizde cari olan fonksiyonunu elbette şümulü ile mütenasip olarak değiştirir. Üniteye gelince bütün icaplarla, idraklerle, imkânlarla ve durumlarla birleşmiş bir vahdet hâlini ifade eder.

\* \* \*

Burada izahı gereken bir nokta var. Kader mekanizması kâinattaki fonksiyonunu yaparken aslî prensibe tâbi bulunan zaman prensibi ile birlikte yürür. Zaman prensibinin kâinattaki durumu aslî zamandır. Ve aslî zamanın, muhtelif âlemlerden geçerken o âlemlere göre tecelliyatı vardır. Bunlardan birisini, dünyaya mahsus sathî zaman idraki, diğerini de dünya üstü âlemlere mahsus idrakî zaman diye biraz evvel izah etmiştik. İşte kader mekanizması; dünyada fonksiyonunu ancak aslî zaman ile birlikte yapabilir. Yâni kader mekanizması, aslî prensibin muhasebesini ve teknik ifadelendirilmesini yaparken ölçü olarak zamandan istifade eder.

Zaman mekanizması hem elzemdir, hem de zarurîdir. Elzemdir, çünkü aslî prensibin had ve öz olarak tâyin ettiğini tahakkuk ettirmede, kader prensibinin miyarı ve ölçüsü zamandır. Zaman olmayınca kader prensibi ölçüsüz kalır ve teknik fonksiyonunu ifa edemez.

Zarurîdir, çünkü zaman mekanizmasının değerlendirme vasfı olmazsa, kader mekanizmasında ahenk, bundan dolayı da aslî prensip ile vazife ve tekâmül plânları arasında irtibat ve bu prensiplerle, plânlarla, âlemlerin oluşlar ve akışlar nizamına mutabakat olmaz ve nihayet değer farklanmalarının tâyin edilmesi ve kıymetlendirilmesi imkânsızlaşır, dolayısıyla miktar ve sonra keyfiyet nizamsız kalır ki bu takdirde bütün tatbikatlar mihrakını kaybetmiş olurlar.

\* \* \*

Aslî zaman akışının dünyadaki tecellisine sathî zaman diyorduk. Buna mukabil gene kâinat boyunca akıp giden ve her âleme mahsus tecelliyat gösteren kaderin de dünyadaki tezahürü mekân formlarıdır demiştik. İşte, dünyada zamandan ayrılmayan ve zamanla kıymet ve ayar ölçüsünü bulan mekân, kader prensibinin dünyadaki fonksiyonunun neticesidir. Bu bilgilerle de kaderin dünyada, zaman mekanizmasıyla birlikte tecelli eden mekân hâlindeki tezahürünü izah etmiş olduk. Ve açıkça belirttik ki zaman ve mekânla kaim olan bütün realiteler, insanların hürriyet esasına dayanan cehit ve gayretleriyle, lâyıık olacakları veya kazanabilecekleri derecelerin, gene zaman ve mekânla ölçülüp biçilmiş, yâni zaman ve mekân kadrolarında vazifeli varlıklar tarafından takdir edilmiş birtakım icap zaruretleridir.

Zira şurası bir hakikattir ki aslî icapların ve bu icaplara bağlı bütün mekanizmaların kâinattaki tatbikatları; aslî icap, aslî zaman ve kader mekanizması kadrolarında çalışan organizasyonların

vazifelileri tarafından yapılması zarurî mükellefiyetlerdendir. İşte üniteden süzülerek aslî tesirlerle kâinat içine yayılan kader ve zaman mekanizmalarına ait tesirler bu mekanizmaları yürüten kadrolar dahilinde vazifelenmiş büyük vazife plânlarının kâinatşümül faaliyetleriyle tatbikat zeminlerini bulurlar. Ve bu kadroların bütün elemanları yerli yerine yerleşmiş, vazifelerini hakkıyla idrak etmiş kudretli varlıklardır.

\* \* \*

Zaman ve mekân hakkında verilmiş olan bu bilgilerden sonra iyice anlaşılmiş olur ki dünyada herhangi bir mevzuda şu adamın mukadderi bu imiş demenin mânâsı: O adamın o mevzuda, içinde bulunduğu hâdiseleri husule getiren bütün madde kombinezonlarının muayyen zamanlara bağlı olarak bir araya gelişleri ve bağlanışları o anda o şekilde zuhur etti demektir ki mekânın tarifini iyi kavramış olanlar bunun da; o adamın etrafında ona göre mekânlar kuruldu demek olduğunu idrak ederler.

Keza; kaderi yardım etmedi sözü de, onun hakkında beklenen bir mevzua ait madde kombinezonlarının beklenildiği tarzda değil, başka şekillerde meydana geldiğini ifade eder ki bu da gene o mevzu etrafında arzu edildiğinden başka madde şekillerinden ve durumlarından kurulmuş bir mekân demek olur. Hulâsa mekânı ifade eden maddenin her hâl ve şekli, hâdiselerin her durumu kaderin bir tecellisidir. Elini oynatan bir insanın bu hareketine zemin olan vasat bir mekândır ve kaderin tecellisidir. Yürüyen bir insan için bastığı yerler mekândır, gökyüzüne bakan bir kimse için yıldızlarıyla, bulutlarıyla, renkleriyle, bütün heyet ve durumuyla gökyüzü mekândır ve kaderin tecellisidir. Dikkatini vücudunun herhangi bir noktasına çeviren insan için orası mekândır ve kaderin tecellisidir. Düşünen bir insan için muhayyilesi mekândır, hâdiseler arasında münasebetler kuran idrak bir mekândır ve kaderin tecellisidir. Hulâsa kâinata görünen her şey, her varlık, insanın bizzat kendisi bir mekândır ve bunların hepsi kendi âlemlerinde kaderin birer tecellisidir. Zira bütün bunların şekillenmeleri, çeşitli tarzlarda birbirine bağlanmaları, sayısız kombinezonlar hâlinde analiz ve sentezlere tâbi tutulmaları, yâni bütün hâdiselerin ve madde hâllerinin vukuu mekânın çeşitli varyeteleridir ki bunlar da kader mekanizmasının fonksiyonu içinde yürürler.

\* \* \*

Varlıklar, sahip oldukları hürriyetleri sayesinde daimî surette imtihanlar içinde bulunurlar. Bu imtihanlar karşısındaki davranışlar, müspet veya menfî reaksiyonlar, hulâsa, muvaffak oluşlar veya olamayışlar kaderin takdir ve tesbit ettiği madde kombinezonlarının, yâni mekânların namütenahi hâl ve durumlarının meydana gelmesini neticelendirir ve varlıklar liyakatleri derecelerine göre bu hâdiselerin çeşitli durumlarında yaşarlar. İşte bütün hâdiseler ve onları meydana getiren bütün madde kombinezonlarının her biri kader mekanizmasının tecellisi olan mekânlardan ibarettir. Hulâsa, varlıkların fiil ve hareketlerine göre derecelerinin ölçülüp biçilerek aslî icaplardaki durumlara uydurulmaları için, muhasebe ameliyelerinden geçirildikten sonra ayarlanmaları ve formlara bağlanmaları kader mekanizmasının aslî icaplar altında, aslî zamanı kullanarak çeşitli madde ve hâdiseler formlarını ve tertiplerini meydana getirmesi demektir.

Artık bu bilgilerden sonra vazife plânına henüz girmemiş ve en küçük hareketlerine kadar her durumları imtihanlara tâbi tutulmuş dünya insanların geleceği hakkında, isim ve zaman zikrederek kat'î lisanla konuşmak doğru olmaz. Zira insanlar, hürriyetlerini kullandıkları istikametlere göre, muhitlerinin ve mekânlarının, yâni bir tek kelimeyle kaderlerinin yürüyüşünü kendileri

neticelendirmektedirler. İstikbale ait sözler, bâzı kayıtlar altında, ancak hakikatlerin tahakkuk etmekte bulunduğu vazife plânlarında söylenebilir. Dünyada geleceğe ait kat'î hükümler bütün insanların hürriyet salâhiyetlerini reddetmek olur. Bir noktadan itibaren diğer bir noktaya yürümek üzere serbest bıraktığımız küçük bir karınca bile ister yolunda aynı hızla yürüyerek muayyen zamanda o noktaya varır, ister biraz eğlenerek veya sağa sola saparak yolunu uzatır, isterse gerisin geriye dönerek yolunu büsbütün değiştirir. Bütün bunlar onun alacağı neticelerin şeklini, yâni onun kaderlerini tâyin eder. Yukarıdan beri verilmiş olan bu bilgiler, kâinata bir projektör ışığı sembolüyle indiğini kabul ettiğimiz aslî icapların ruhlara ve maddelere şâmil kudretleri arasında, kader mekanizmasının ve aslî zamanın da bulunduğunu ve aslî icapların tahakkuku zımında bunların ne kadar mühim rolleri olduğunu anlatmaya kâfi gelir.

\* \* \*

Şimdi, vazife safhasına girildikten sonra oradaki yürüyüş hakkında da bâzı bilgileri vereceğiz.

Vazife plânı, tekâmüle açık bir idrak ile devam edilmeye başlanabilen bir merhaledir. Vazife plânına kadar gelen otomatik, yarı idrakli inkişaf buraya tam idrakli bir safhaya girmiştir. Bunun da açık mânâsı şudur: Varlıkların idrakleri bu plânda tırmandıklarını söylediğimiz ışık konisi hüzmelerine kendi kudretleriyle intibak etmeye başlamışlardır. Onun için vazife safhasına aktif intibakların başladığı safha da diyoruz. Bu safhada ilerlendikçe icaplara idraklerin intibak sahaları da genişler, yâni idrakler, tekâmül ettikçe akan aslî zaman içinde, ruh ve kâinat münasebetlerine ait ilâhî icaplara daha geniş çaplarda intibak ederler. Diğer tâbirle bütün idrakler bu icaplarla ve dolayısıyla birbirleriyle birleşirler ki buna da vahdet hâli, yâni ünite deriz. Bununla beraber, vazife plânının bu ilk kademelerindeki vahdet, tam olmaktan daha çok uzaktır, ama tahakkuk etmeye başlamıştır. Meselâ aslî prensibin, ruhların ihtiyaçlarıyla, kâinat cevheri imkânlarının münasebetlerine ait sonsuz icaplarını (n) adedi gibi namütenahi bir kıymet olarak kabul ettiğimize göre, vazifenin ilk kademelerinde bu kıymetlere o kademedeki varlıkların idrakleri, henüz pek küçük çapta intibak edebilmiştir. Ve idrak hangi icaplarla intibak, yâni vahdet hâline geçmiş olursa orada hakikatleşir. Ve o varlık oradaki ahengin bir cüzünü teşkil eder. İşte bu, ahenge katılmak, ahenkten olmak demektir. Bu bilgi, vazife plânının bir tahakkuk, bir gerçekleşme plânı olduğu tâbirinin de mânâsını izah eder. İşte bu plânın başlamasıyla beraber idrakler, kâinat hakikatlerine gittikçe daha büyük bir kudretle nüfuz etmenin yolunu tutarlar. Yâni o hakikatlerin ahengi içinde gittikçe şümulenirler.

Keza bu bilgi diğer büyük bir hakikati daha izah eder. Aynı icaplarda tam bir mutabakat hâline gelmiş muhtelif varlıklar, o noktada birbirleriyle de vahdet hâline girmişler demektir. Şu hâlde vazife plânının muhtelif kademelerinde, muayyen icaplarda birleşmiş, vahdet hâline gelmiş muhtelif vazife grubu vardır. Bunlar arasında dünyada olduğu gibi, realite farkları yoktur. Zira esasen onlar hakikatlere intibak hâlinindedirler. Orada realiteler değil, hakikatler vardır.

Bununla beraber tekrar ediyoruz, bu intibak birdenbire vazife plânının bütününe şâmil olmuş değildir. Tam ve bütün intibak ancak ünite de mümkün olur ki bu da vazife plânının ilk kademelerine nazaran henüz nihayetsizlik denecek kadar uzaktadır.

\* \* \*

Ünite de artık realite diye bir şey yoktur. Aslî prensibin kâinattaki akışı olan aslî icaplar, kader ve



zaman prensiplerinin kâinattaki akışları olan kader mekanizması ve aslî zaman, oradaki idraklerle birleşerek vahdeti meydana getirirler. Orası hakikatin kendisidir. Kâinatın son sınırı ve tekâmülün tahakkukunun ifadesidir. Kâinatın bütün idaresi ancak, buradan süzülerek yayılan tesirlerle mümkün olur.

\* \* \*

Vazife plânının ilk kademelerinden itibaren üniteye kadar uzanan ve namütenahi görünen yolların katedilmesi de çok komplike mekanizmalarla vukua gelir. Bu hususta bilgi vermek için projektör sembolündeki ışık tabanının, ilk vazife plânı kademelerinde bulunduğu ana dönelim. Varlıklar yukarı, bu ışık konisinin tepesine doğru tırmanmaya başlamışlardır. Burada, muayyen icaplarda iştirak etmiş idraklerden ve bu birleştikleri noktalarda onların bir tek varlık hâline girdiklerinden bahsetmiştik. Böyle bir hâl vazife plânının altındaki âlemde, meselâ dünyada yoktur. Zira insanların tam mânâsıyla, hiçbir hakikate ulaşmaları mümkün olmadığından insanlık, hakikatin yalnız izafiyetleri içinde, yâni realitelerde yaşamaktadır. Binaenaleyh dünyada ne kadar idrak varsa o kadar realite mevcuttur. Çünkü dünyada hakikatin kendisi değil, idraklerin çeşitli kapasitelerine göre değişen; hakikatlerin çeşitli ve izafî tecelliyatı mevzubahistir. Her idrakin, böyle kendi kapasitesine göre kıymetlenebilecek şeyler elbette birbirinden farklı olacaktır. Bunun için dünyada hiçbir nokta üzerinde, idraklerin tam mutabakatı ve vahdeti kabil olmaz. Bu ancak vazife plânından itibaren başlar.

Vazife plânında başlayan bu mutabakatlar, varlıklara birtakım işler ve vazifeler yükler ve onları -intibak sahalarının genişliğine göre- birtakım mükellefiyetlere tâbi kılar. Onlar bu mükellefiyetleri ifa ederken, gösterecekleri liyakatlerin derecesine göre intibak sahalarını daha ziyade genişletirler ve idrakî zaman ve mekânın geniş imkânları içinde, üniteye doğru yükselen vazife plânı kademelerinin üst basamaklarına tırmanırlar. Fakat varlıkların bu mükellefiyetleri aşağı plânlarda akıllara gelebileceği gibi, verilip alınan şeyler değildir. Zira zaten, hakikatle mutabakat hâline girmek, onunla birleşmek demektir ki mükellefiyet dediğimiz şeyin hakikî mânâsı da bu vahdetten çıkar. Şu hâlde, varlıklar vazife kademelerinde yükseldikçe mükellefiyetleri de mukadderat mekanizması altında otomatikman artar. Vazife plânındaki varlıklara mükellefiyeti kimse tahmil etmez. Yeter ki onlar, bu mükellefiyetlerinin -kader mekanizması muvacehesinde- liyakatlerini arttırsınlar. Böyle olunca oradaki varlıklar da imtihanlardan tamamıyla azade değildirler.

\* \* \*

Şimdi, bu mükellefiyet liyakatlerinin nasıl meydana geldiğini belirtelim. Varlıkların, madde kâinatı içinde ve kader mekanizmasının icapları altında idrak vahdetlerinin ilk adımına, vazife plânında başladığını söylemiştik ve buna da idraklerin icaplara, hakikatlere ulaşması, gerçekleşmesi demiştik. İşte varlıkların, vazife mükellefiyetini intaç eden zaruret; bu gerçekleşmeden ileri gelir. Bu gerçekleşmeler, idrakî zaman mekanizmasıyla yürürler. Vazifeliler de zaten idrakî zaman ve mekân şartlarına tâbidirler.

Gerçekleşme -projektör sembolüyle ifade ettiğimiz- aslî icaplara idraklerin intibak etmesi demek olduğuna göre, ilk gerçekleşmeler vazife plânının ilk kademelerinde başlar, yüksele yüksele üniteye son şümülüne ulaşır. Şu hâlde varlıkların, kâinata inen aslî prensip ışığı hüzmüne tırmanarak yukarılara çıkması demek, o ışık hüzmelerinin şümülünde mevcut olan bütün icaplara idraklerinin

intibak etmeleri, onun ahengine girerek gittikçe daha geniş çapta o ahenge karışmaları demektir. Bu tırmanış ünite dediğimiz, kâinatın son imkân hudutlarına geldiği zaman, o varlığın idraki bu ışık hüzmelerinin ihtiva ettiği bütün icaplara intibak etmiş, tam o ahenkten olmuş ve dolayısıyla kâinat cüzülerine ve bütününe hâkim bir durum almıştır. Yâni kâinatın bizzat kendisi olmuş gibi o büyük vahdete karışmıştır. Şu hâlde, vazife plânının ilk kademesinden itibaren varlıklar tedricen, yâni aslî prensip ışığına tırmandıkça kendi buldukları noktalara kadar vâkı olan intibakları derecesinde, kâinat cüzülerine hâkim durumlara geçerler ve bu hâkimiyet ünite içinde tamamlanır.

\* \* \*

Bu mükellefiyetlerin nasıl tecelli ettiklerine gelince, gerçekleşmiş idrakler bu gerçekleşme ile zaten hakikatlerin tatbikatları içine girmişler demektir. Ve bu tatbikatın her biri de birer mükellefiyettir. Böylece, muayyen gerçeklerin tatbikatı, muayyen idraklerin iş birliklerini zarurî olarak neticelendirmiş bulunmaktadır. İşte bu noktadan itibaren birtakım kadrolar ve organizasyon sistemleri zarureti başgösterir. Onun için burada kadrolardan bahsetmemiz lüzumludur. Şurası bir hakikattir ki kâinatta ihtiyacın, tekâmül zaruretinin ve kader mekanizmasının haricinde mümkün olabilecek bir hâl düşünülemez. Keyfilik diye bir şey yoktur. Bu prensip bütün gruplar, bütün irtibatlar, bütün kadrolar için caridir ve değişmez. Binaenaleyh kadrolar; kâinattaki tekâmül oluş ve akışların yürütülmesinde âmil yüksek icaplara bağlı, kâinatşümül mekanizmalarda vazifelenmesi gereken organizasyon sistemlerinin zarurî birer neticesidir. Her organizasyon sisteminin hangi kadro dahilinde çalışması lâzım geliyorsa o sistem ona göre kurulur ve işler. Şu hâlde kadroların kuruluşu esas prensiplere, ana mekanizmalara uygun olması gerekir. Meselâ evvelce bahsettiğimiz kader mekanizmasının işlemesi de muayyen kadrolar içinde kurulmuş organizasyon sistemlerinin faaliyetleri ile düzenlenir.

\* \* \*

Üniteden süzülüp gelen icaplara göre kâinatta üç ana kadro vardır.

1 - Aslî prensip kadrosunda vazifeli olan varlıkların kadro, plân ve teknikleri,

2 - Kader mekanizmaları kadrosuna dahil varlıkların kadro ve teknikleri,

3 - Aslî zaman kadrosuna dahil varlıkların plân ve teknikleri ve bunların hepsinin kendilerine has realitelerini kabili temin hususlar.

İşte bu üç ana kadroya bağlı olarak, ruhların kâinattaki tekâmüllerine ait icapları bütün teferruatıyla yerine getiren, sayısız organizasyonlar ve bu organizasyonların hiyerarşik tertiplerle birbirine bağlanmasından meydana gelen büyük organizasyon sistemleri mevcuttur. Bunların hepsi kâinatta görülecek sayısız işlerde vazife plânının ilk kademelerinden itibaren üniteye kadar vazifelendirilmiş veya vazifelenmiş varlıklardan müteşekkildir ki bu vazifeli varlıklar kendi organizasyonları içinde, üniteden gelen yukarıda saydığımız üç umumî ve koordine vazife kadrosunun prensipleri ve direktifleri altında kıl kadar şaşmadan vazifelerini görürler. Bu vazifeler muhtelif âlemlere ait sayısız işlerdir. Meselâ dünyaya has zaman istasyonları, kaba hareki faaliyetlerini idare eden istasyonlar, ferdî ve küçük grup tekâmül plânlarını idare eden istasyonlar, nihayet gittikçe büyüyen, şümüllenen ve geniş çaplardaki kütlelerin umumî tekâmül hamlelerini, plânlarını ve onunla ilgili madde inkılâplarını sevk ve idare eden, yürüten istasyonlar gibi sayısız ve birbirine bağlı organizasyonların gördüğü vazifeler vardır. Bugünkü dünyanın büyük inkılâp faaliyetlerinde vazifelenmiş, yüksek vazife plânından büyük bir organizasyonun dünya inkılâbına ait işleri arasında bu kitabın meydana

getirilmesi yolundaki faaliyetler de bu vazifeler meyânındadır. İşte böylece gittikçe şümullenen kâinat işlerinde vazifelenmiş varlıklar bir organizasyonlar sistemi, bir koordinasyon ve kooperasyon prensibi, bir hiyerarşi nizamı içinde vazife ile mütenasiben vazifenin liyakatine uygun durumlar alırlar. Bu yürüyüş böylece tekâmül ederek nizam, tertip ve ahenk içinde kâinatımızdaki ifadesiyle sezilebilen tekâmülün gerçekleştiği üniteye doğru akıp gider.

\* \* \*

Organizasyon sistemlerinin vazife plânından itibaren kurulduğunu bildirmiştik. Keza, ilk organizasyonun da vazife plânının ilk kademelerinde başladığını söylemiştik. Şimdi organizasyonların ilk kuruluşu hakkında da lüzumlu olan bilgiyi vermek lâzım geliyor.

İnsanların, dünyayı bitirince doğrudan doğruya vazife plânına geçemeyeceklerinden ve yarı süptil bir arast âlemde bir müddet kalacaklarından evvelce bahsedilmişti. Zira insanların vazife plânına geçmezden evvel, dünyada iken dünyanın meselâ bugünkü şartlarının icaplarına göre, henüz tamamlayamadıkları bâzı taraflarını düzenlemeleri lâzım gelmektedir ki bu da onların ancak bu yarı süptil âlemde bir müddet yaşamaları ile mümkün olacaktır.

Yarı süptil âleme gelince orada bütün dünya şartları ve realiteleri sona ermiş, ancak oranın vazifeye hazırlayıcı ve insanların eksik taraflarını tamamlayıcı yeni durumları başlamıştır. Bu eksik kalan taraf da insanların dünyada iken sezip de tanıyamadıkları sevginin orada zuhur edecek olan hakikî cephesidir. Orası bir sevgi plânıdır.

Bu plânda, vazife plânındaki vazife idraki henüz başlamamıştır ama mahiyetlerini insanların bilemedikleri oradaki sevginin tatbikatları ve mükellefiyetleri içinde vazife idraki liyakatlerini yavaş yavaş tesis edici unsurlar vardır. Bittabî bu hazırlıklar orada artık basit zaman idraki üstündeki idrakî zaman tekniğine tâbidirler.

İşte yarı süptile intikal eden varlıklar orada bir müddet geçirdikten ve kâfi derecede tatbikatlarını yaptıktan sonra yavaş yavaş üçer beşer gruplar hâlinde vazife plânının icaplarına ait ilk tatbikatları yapmaya başlarlar. Bu gruplaşmalardaki irtibatlılara ait dünya insanların sezebileceği tek nokta, sevginin vazifeye doğru kayan çeşitli varyetelerinin bulunacağı mefhumudur. Fakat ne bu sevgiyi, ne de onun varyetelerini dünyadaki insanlar asıl mânâsıyla anlayamazlar.

İşte teşekkül etmiş küçük gruplarıyla vazife plânına girişin son hazırlık tatbikatlarını yapan varlıklar bu tatbikatları sırasında sessizce, belirsizce ve son derece tatlı bir akışla vazife plânının ilk kademelerine kayarak geçerler ve derhal vazife plânının ilk kademelerine ait işlerle vazifelenirler. Bunlar hep o küçük topluluklarını orada, yukarıda uzun uzadıya izah ettiğimiz intibak mekanizması yüzünden muhafaza ederek tek bir fert hâlinde çalışan vazife plânının artık vazifeli varlıkları olurlar. Orada dünyada olduğu gibi öler, yeniden doğarak intikaller olmadığı için bu geçiş, dediğimiz gibi uyanık ve çok tatlı intibalarla vuku bulur. Yarı süptil âlemde ölüm yoktur. Zira oradaki maddelerin inceliği böyle şiddetli transformasyonlara lüzum ve ihtiyaç hissettirmez. Bu hâller ancak, dünyamıza ait olan kaba maddeler âleminde cari zaruretlerdir.

\* \* \*

Vazife plânında teklik, yâni bir tek fert hâlinde faaliyet bahis mevzuu değildir. Orada ancak gruplar çalışır. Fakat her bir grup bir tek fert itibar edilir. Yâni o grubun her ferdi grubun kendisidir, grup da bir tek ferttir. Binaenaleyh vazife plânındaki vazifeli bir varlığın meselâ filan işte vazifelenmesi

demek, o vazifelinin tâbi olduğu grup bütününün o işte vazifelenmesi demektir. Zira o gruptaki idraklerin hepsi bir tek idrak hâlinde o vazife üzerinde toplanmış bulunur. Binaenaleyh burada ayrı ayrı hüviyetler bahis mevzuu olmaz. İşte vazife plânındaki kolektivitenin dünyada bilinmeyen ve tatbiki mümkün olmayan karakterlerinden birisi de budur. Meselâ ender vakalarda büyük bir vazife ile dünyaya gelmiş, dünya çapında bir hareket yaratmak vazifesini üzerine almış bir tek bedenli vazifeli varlık dünyada iken plânından ayrılmıştır ve tektir. Fakat onu destekleyen plânına mensup tek bir varlık değil, bütün o varlığın tâbi olduğu organizasyonun vahdet hâlindeki organlarıdır.

\* \* \*

Vazife plânı, icaplara intibaklar plânıdır demiştik. Şu hâlde icaplara intibak eden idraklerin de aynı zamanda birbirleri ile intibak hâline girerek vahdet teşkil etmeleri zarurî olur. Böylece vazife plânına geçmiş bir vazife grubu veya üç beş kişiden müteşekkil bir tek organizma tam bir iş birliği içinde ilk vazifesini yapmaya başlar. Bu ilk vazife, vazife plânının en alt kademelerine ait işlerdir. Zira bu kademedan itibaren vahdet yolu boyunca gayeye ulaşmak, yâni aslî icapların bütününe uyabilmek ve ahenge bütünüyle karışabilmek için geçilecek daha namütenahi merhale vardır. Ünite ile bu ilk vazife kademeleri arasında sayısız faaliyetler, işler, vazifeler ve durumlar mevcuttur.

Fakat vazife plânının bu ilk ve nisbeten en basit kademelerinde bile dünya ölçüsü ile çok büyük işler ve vazifeler bulunur. Meselâ bunlar dünyadaki bir insanın tekâmülü ile vazifelenirler, klâsik spiritlerin, okültistlerin ve mistik ekollerin hâmi ruhlar, koruyucu melekler, yardımcılar, metr'ler gibi az çok küçük ve büyük grupların faaliyetlerini destekleyen vazifelilerin bir kısmı ekseriya vazife plânının bu kademesine ait varlıklardır. Bunlar aynı zamanda kendilerinden daha üstün organizasyonlar tarafından, hattâ yarı idrakli olarak daha büyük diğer işlerde de kullanılırlar.

\* \* \*

Vazife plânının ilk kademesine (A) diyelim. Buradaki vazife grupları çalışırken bittabî, daima üstten gelen tesirlerin kontrolü ve hattâ direktifi altındadırlar. Esasen üniteye kadar bütün vazife plânlarının kademelerinde bu hâl caridir ve zarurîdir. Evvelce vermiş olduğumuz üniteden inen ışık konisi sembolü bu zarureti daima izah eder.

(A) plânındaki bir vazife grubu bir üstte bulunan (B) plânındaki üst bir vazife grubunun nezareti altında çalışırken, üstteki (B) grubuna organizatör, (A) plânındaki gruba da organ deriz. Böylece (A) kademesindeki gruplar idrakî zaman tekniği ile vazifeler görerek aslî zaman akışında süratle mesafe alırlar ve bu faaliyetleri sayesinde intibak sahalarını genişletirler. Bu sırada onların işleri, vazifeleri ve mükellefiyetleri de o nisbette artar ve şümullenir. Böylece bir üste, yâni (B) plânına intikal ederler. Artık kolayca anlaşılır ki bu grupların (B) plânına intikali demek, intibak sahalarının bir o kadar genişlemiş bulunması demektir. Yâni (B) kademesine geçerken bu grupların idraklerinin diğer bâzı gruplarınınki ile de birleşmeleri neticesinde fertleri çoğalan, dolayısıyla idrakleri artan daha büyük gruplar meydana gelir ve bittabî idrakler de o nisbette genişler. Bu şu demektir ki alt kademelerden üst kademelere yükseldikçe üst kademelerde grupların adetleri azalmakta, fertleri çoğalmaktadır. Ve diğer grup fertlerinin idraklerinin inzimamı ile birleşen gruptaki idrak seviyesi süratle şümullenmektedir ki bu da intibaklar zaruretinin tabîî bir neticesidir. İntibak sahaları genişledikçe gruplar birleşir ve grupların adedi azalır. Bu hâl üniteye kadar böyle devam eder, üst kademelerde, gittikçe çok geniş organizasyonlar içinde birleşen evvelki plânların nisbeten küçük

organizasyonları, üniteye geldikleri zaman bir tek organizasyon hâlinde toplanmış bulunurlar. Bütün idrakler burada bir tek idrak hâline girer. O muazzam idrak hiçbir insanın, hattâ sezgisine bile varamayacağı bir kudret olur. Artık ona ne bir organizasyon, ne bir plân denemez. O, bir tek olarak kâinata ait kudretin tamlığı içinde ve kâinatın bütün imkânları ile, icapları ile, idrakleri ile ve bütünü ile her şeydir. İşte bunu ancak ünite dediğimiz bir vahdet idraki ile ifade ediyoruz.

\* \* \*

Evvvelce işaretlediğimiz bir noktayı burada son olarak tekrar belirteceğiz. Yukarıki ifadelerle dünyada cari olan bir vahdet-i vücut nazariyesinin kastedildiği düşünülmemelidir. Burada söylenenler yalnız madde kâinatına ait icaplar ve hakikatlerdir. Madde kâinatının da ancak bir vâsıtanın ibaret olduğu, kitapta mükerreren ifade edilmiştir. Bu vâsıtanın gayesi, ruhların ihtiyaçlarının kâinatımıza ait tekâmül diyebileceğimiz kısmının gerçekleşmesidir ki bu da ünite ile ifade edilir. Şu hâlde yukarıki satırlarda verilmiş olan bilgiler, yalnız kâinatımızda olup biten şeylere aittir. Onun ötesinde daha sonsuz ihtiyaçlar ve sonsuzluk kelimesinin dahi ifade etmekten çok uzak bulunduğu hakikatler ve erişilmezlikler vardır ki bunlara kâinatın gücü yetmez ve kâinat idraki ulaşamaz.

Esasen kitabın ilk kısımlarında da açıkça ifade edildiği gibi, bütün bu kâinat olaylarının ve kâinat teşekkülâtının gayesi, ruhlar dediğimiz ve mahiyetini aslâ bilmediğimiz hakikatlerin kâinatımıza ait olarak tekâmül şeklinde kabul edilen ve ihtiyaç mefhumu ile sembolleştirilen durumlarının tahakkukudur. İşte tam idrakine varamadığımız ünite, bu tahakkukun ifadesidir. Kâinat içinde, her şey oradan gelir, kâinat oradan idare edilir. Kâinatın her zerresi hâline girerek onu yürüten, var eden küllî ışık hüzmeleri oradan fışkırır.

\* \* \*

Hulâsa ünite, varlıkların kavrayamayacakları ve ancak oraya girdikten sonra kavuşabilecekleri kâinatın küllî bir idrak, icap ve imkân vahdetidir. İnsanlara bundan daha ilerisini söylemek imkânsız ve lüzumsuzdur.

**MADDE İLE SEN, HER ŐEYLE HİÇ OLAN**

**VE BU HER ŐEYİN AHENGİNE UYABİLEN SEN,**

**O AHENKTEN OLACAĞIN ANI ÖZLE.**

Dünya, güneş sistemi içinde bir organdır. Onun da diğer bütün organlar gibi, muayyen hayat devreleri, inkişaf safhaları, inkılâpları, etraftan ve yukarılardan aldığı sayısız tesirlerle bozulan ve tekrar kurulan muvazene durumları vardır. İşte dünyanın şimdiye kadar geçirmiş olduğu sayısız inkılâplardan sonuncusuna, yâni önümüzdeki inkılâba dair burada vereceğimiz izahat kitabın sonundaki bilgilerin anlaşılmasını kolaylaştıracaktır.

\* \* \*

Bundan takriben yetmiş bin sene evvel dünyada belli başlı iki büyük kıta vardı. Bunlardan birisi, şimdiki Pasifik denizinin bulunduğu sahayı dolduruyordu. Bu, kuzey tarafı geniş, güney tarafı sivri büyük bir kara parçası idi. İnsanlar buna Mu kıtası derler. Diğeri ise Atlantik okyanusunun bulunduğu yeri işgal eden büyük bir kıta idi. Bu iki büyük kıta arasını dolduran bir sürü adalar, takım adalar, şimdiki Himalaya'nın bulunduğu yere tekabül eden kara parçaları ve bunlardan başka bâzı küçük kıtalar vardı. O zamanki dünyanın manzarası bu idi. Demek ki o zaman, bugünkü coğrafî durum yerine başka bir dünya sathı teşekkülâtı mevcuttu.

\* \* \*

Bu kıtalar üzerinde bugünkü dünya insanlarına nazaran, daha çok müterakki ve medenî insanlar yaşıyordu. Onların dünya ilimlerine ait bilgi ve teknik kudretleri, bugünkü dünya insanlarınkinin çok üstünde idi. Meselâ, onlar bugünkü dünyada yeni yeni keşfedilen radyoaktif maddeleri, radyoları, televizyonları, elektronik cihazları ve bunlara mümasil teknik vâsıtaları bugünkü dünya insanlarınkine nisbetle, dünyalarının batışından daha çok evvel keşfetmişler ve hattâ atom enerjisini kendi inkılâplarından bin sene evvel bulup kullanmaya başlamışlardı.

Gerçi onların da çok medenî ve müterakki bu toplulukları yanında, nisbeten basit ve hattâ vahşi kabileleri vardı. Fakat o vahşi insanlar dahi bugünkü dünyada bulunan vahşilere nazaran daha mütakâmil durumda idi. Hulâsa, geçen son dünyadaki insanlar her sahada bugünkülerden üstün bir medeniyet sahibi idiler.

\* \* \*

Dünyadaki inkişafın zirvesine ulaşan insanların bu hâli, kendilerinde öyle bir gurur ve her şeye kaadir olabildikleri iddiası gibi öyle aşırı bir durum yaratmış idi ki bu durum onları, hidrojen âleminin kaba maddeleri içine daha ziyade gömmek suretiyle, dünyanın tabiî şartlarını mûtat dışı yollardan bozmaya mütemayil birtakım hareketlere sevk etti. Gene bunun neticesi olarak onlar lükse, zenginliğe, konfora, maddeperestliğe, hodkâmlığa, her türlü ihtirasa kapıldılar, hidrojen atomunun kaba kombinezonları içine gömüldüler ve bütün saadetlerini bu kombinezonlardan beklediler ki bu da son haddine gelmiş maddî terakki ve inkişafın varlıklarda tevhit ettiği mezbuhane bir çırpınıştı, bir nevi soysuzlaşma idi. Bu soysuzlaşma çok tabiîdir ve vuku bulacak her büyük inkılâbın öncüsüdür.

\* \* \*

Bir muhitte inkişaf umumî olarak yürür. O muhiti teşkil eden -en küçüğünden en büyüğüne kadar- bütün varlıklar, kendi derecelerine göre inkişaf ederler ve yükselirler. Meselâ, insanlar dünyanın en mütakâmil varlıkları hâline gelirken, dünya plânları dahilinde yaşayan diğer varlıkların her biri de inkişaf imkânlarının üst kademelerine doğru ilerlerler. Bunun en açık misalini kanserler teşkil eder.

O zamanki dünyanın son devirlerine doğru, sebebi insanlarca meçhul birtakım hastalıklar başgöstermişti. Bunlardan birisi de kanserdi. İnsanlar arasında kanser vakalarının çoğalmasında biraz

evvel bahsettiğimiz sebebe bağlı, hüceyrelerde tezahür eden bir soysuzlaşmadır.

İnsan bedenlerinde bulunan hüceyrelerin, organların her biri, nisbeten iptidâî varlıkların birer maddî hayat sahasıdır. Onlar bu madde sahalarında ve o sahaların kendilerine vermiş olduğu imkânlar dahilinde inkişafını yapmaktadırlar. Zamanla inkişaf eden bu basit varlıklar, bir an gelir ki daha ileri gidebilmek için muhtaç oldukları şeyleri, içinde buldukları maddelerden temin edemezler. Yâni bu madde imkânları ve şartları onların ileri hamleleri kazanmalarına müsaade etmeyecek kadar kısırlaşır. Hâlbuki varlıkların inkişaf hamleleri durmaz. Ve hiçbir hudut tanımadan daima ileri doğru atılmak ister. Bu durum, imkânları bol olan vasatlarda normal yürüyüşler hâlinde tecelli ederken, böyle imkânları kısırlaşmış ve varlıkların daha geniş ve ileri hamlelerine yetecek sahaları kalmamış madde vasatlarında; onların çırpınışlarıyla, huzursuzluklarıyla, teşevvüşleriyle müterafık anormal, mûtat dışı ve soysuzca görünen birtakım hareketlerine sebep olur. İşte Mu dünyasının batacağı ana tekaddüm eden zamanlarda kanser hâline girmiş madde vasatlarını, yâni hüceyreleri idare eden varlıkların durumları da böyle olmuştu. Beden organizması içinde bulunan bu varlıkların, kendi hisselerine ait maddî inkişaf vasatları, daha ileri gidebilmelerine yol vermez hâle gelmişti. Meselâ bedeni teşkil eden bir deri hüceyresinin nihayet, o bedende kendisine tahsis edilmiş muayyen bir fonksiyon sahası vardır. Onun üstüne bu hüceyrenin çıkmasına bedenin somatik durumu müsait değildir. Böyle bir çıkış bedenin ahengine uymaz. O hüceyreyi kendisine bir inkişaf vasatı yapmış olan basit varlık, ilk zamanlarında fonksiyonunu mükemmelen yaparken, muhtaç olduğu inkişafını sağlayabiliyordu. Fakat bir an geldi ki o, bu inkişaf devresini bitirdi. Daha üst inkişaf vasatlarına hazırlanmak ihtiyacını duymaya başladı. O hüceyrenin, içinde bulunduğu mûtat biyolojik şartlar ve imkânlar bu ileri faaliyet ihtiyaçlarına cevap verecek durumda değildiler. Binaenaleyh hüceyre varlığı bedenine sığamaz oldu. İşte bu durumun neticesi olarak, evvelce normal bir deri hüceyresini mûtat yollarda usulü ile kullanan o basit varlık şimdi, bedenin nizamı ve ahengi dışına doğru istikamet almış hâlde çırpınmaya başladı. Bu çırpınış, o hüceyrenin deri camiası içinde, o camiaya uymayan birtakım hâl ve durumlarına sebep oldu ki bu da tabiatıyla onun inkişafında kanserleşme denilen müşevveş bir hâli meydana getirdi. Şurası da muhakkak ki deri hüceyresinin bu kanserleşmiş ve deri organizması dahilindeki ahenk ve nizam dışı faaliyetlere yönelmiş hâli, artık bir inkişaf safhasını bitirip, daha üst safhaya geçmek için çırpınan, fakat bulunduğu şartlar içinde buna imkân bulamayan bir varlığın mezbuhane hamlelerinden başka bir şey değildir.

Burada mağdur olmuş gibi görünen beden organizmasına gelince, o da aslında hiçbir şey kaybetmemekte ve başka varlıkların tekâmüllerine zemin hazırlamak hususunda yüklenmiş olduğu otomatik bir yardımı ve hizmeti yapmaktadır. Bu vazifesini yapmakla o da kader mekanizması muvacehesinde, daha üst bir kader tezahürü olan mekânî liyakatleri kazanacak ve üst plâna geçebilmenin geniş imkânlarından böylece faydalanmış bulunacaktır ki bu da onun ileri bir merhaleye atılması, inkişaf etmesi demektir. Binaenaleyh ortada mağdur olan kimse ve gadir diye bir şey yoktur. Yüz kişilik bir mâşerî plânın her ferdinin o yüz kişi için çalışarak kendi tekâmülünü sağlamakta olduğunu evvelce söylemiştik. En küçüğünden en büyüğüne kadar herkes birbirine dayanarak, birbirinden bir şeyler alıp vererek daima ileriye doğru hamleler kazanmakta ve yükselmektedir. Bu yükselişe mâtuf olan hareketlerin hiçbirisinde hiçbir varlık için gadir, ceza, mükâfat, zulüm, felâket diye bir şey mevcut değildir. Her şey kader mekanizmasının ölçüsü ile kazanılmış liyakatlerin ve bu yolda gösterilmiş cehitlerin neticesidir.



Böylece, evvelki dünya devrinin son zamanlarında, varlıklar buldukları madde vasatları içinde, inkişaflarının son hadlerine yaklaşmış veya gelmiş durumda idiler. Bu hâl, insanların ve diğer yüksek dünya varlıklarının bedenlerini teşkil eden hüceyrelere; nebatlara, hayvanlara ve insanlara kadar her kademedeki madde vasatlarında tekâmül eden varlıklar için böyle idi. Bu sebepten dolayı kanser hastalıkları çoğalmıştı. Ve gene bu sebepten dolayıdır ki insanlar kaplarına sığamaz oldular ve ileri hamlelerine artık cevap veremeyecek duruma gelmiş olan madde şartlarının dışına çıkmak ihtiyacı ile kıvranmaya başladılar. Fakat dünya maddesi şartlarının ötelere taşınan yüksek ihtiyaçlarını tatmin edebilmek için, faaliyetlerini o madde dışı şartlara yöneltmeleri lâzım gelirken (bu şartların neler olduğu evvelce izah edilmişti) insanlar bunu yapamadılar ve bu ihtiyaçlarını, gene içinde yaşamakta buldukları kaba hidrojen atomu dünyası şartlarında aramaya kalkıştılar. Aradıkları saadeti orada bulamayınca o maddelerin içine daha ziyade gömülerek kendilerini orada avutmak için çırpınıp durdular. İşte bu hâl, insanların bir dejeneresansı, bir kanserleşmesi manzarasını meydana getirdi ki bu da her inkılâbın, her tekâmül devresi başlangıcının umumiyetle görülen bir icabı ve tabîî karakteristiğidir. Bunu daha açık izah etmek için bir misal veriyoruz. Milyonları tahayyül eden ve bütün saadetini bu milyonlardan bekleyen meteliksiz bir insan tasavvur edilsin. Ve 8-10 sene sonra bu adam milyonlara sahip olsun. Vaktiyle, ancak para ile geleceğine inandığı saadetin, şimdiki zenginliğine rağmen gene gelmediğini görünce bu adam ne yapacaktır? Beklediği ve umduğu saadetin para ile gelmediğini görünce onun hüsrânını paraları içine daha ziyade gömülmekle unutmaya çalışacak ve bu da onun teşevvüşlerini mucip olacaktır. Hâlbuki o, artık bu saadetin para ile gelmeyeceğini anlayacak ve onu başka yerlerde arayacaktır. O, bunu yapmadı. Aradığı saadeti bulamayınca ve ondan büsbütün uzaklaştığını görünce daha ziyade bedbahtlığa düştü.

Hulâsa dünya maddesinin son imkânlarını da kullanarak devrelerini bitirmiş geçen dünya devri insanları, varlıklarının daha ileri inkişaf hamlelerine imkân veremeyecek hâle gelmiş olan dünya maddelerinden üstün neticeler beklemenin, âdeta mermerden yağ çıkarmaya çalışmak demek olduğunu bir türlü düşünmek istemediler ve bütün çabalamalarına rağmen aradıkları saadeti maddelerde bulamadılar, ileri hamle ihtiyaçlarını tatmin edici, kendilerini ferahlatıcı hiçbir neticeye ulaşamadılar. Bu hâl onları büsbütün şaşırttı, çözülmüş teşevvüşlere düşürdü, huysuzlaştırdı ve madde içindeki durumlarını soysuzlaştırdı. Öz varlıklarının, mahiyetini bilmedikleri, bulamadıkları öz ihtiyaçlarını tatmin etmek gayretiyle ve isteğiyle insanlar, yanlış bir yola saptılar, dünya maddeleri içine saplandılar. Bu hâlin neticesi olarak kendilerinde husule gelen mânâsız bir gurur, neticesiz iddiakârlıklar, her teşebbüsün akamete neticelenmesi şeklinde tecelli eden muvaffakiyetsizlikler onlarda şaşkınlıklar, hayal kırıklıkları yarattı ve onları bizzat kendileri için dahi anlaşılmaz bir muamma hâline koydu. O zaman insanlar, ne yapacaklarını idrak etmeksizin nafîle yere oraya buraya saldıran huzursuz varlıklar hâline girdi. Bu gibi durumlarda insanların düştüğü böyle teşevvüş hâllerinin küçük numunelerini gösteren sayısız günlük misaller içinde hatırlatacağımız şu küçük müşahede bu hususta basit bir fikir vermeye kâfi gelir. Birkaç gün evvel sapanı ile kuş avlamaktan zevk duyan bir çocuk, yolda giderken rasladığı, kendi kendine ölmüş bir kuş cesedi karşısında ıstırap duyarak onu uzun uzadıya gömmeye kalkışır. Fakat aradan iki gün geçtikten sonra onun bu ıstırapı, elindeki sapanı ile diğer kuşları öldürmesine mâni olamaz. Bu küçük misali insanlar arasında şümüllendirmek ve böylece insanlığın içinde bulunduğu şaşkınlık hâlleri hakkında pek geniş

müşahede imkânları elde etmek mümkündür.

İşte bütün bu hâller bir inkılâbın eşiğinde olmanın ifadesi idi. Zira artık yüksek ihtiyaçlarını duymuş, o ihtiyaçlar içinde çırpınmaya başlamış varlıkların, elbette kader mekanizmasında ölçülüp biçilmiş ve takdir edilmiş liyakatlerinin bir karşılığı olacaktı ki bu da onların lâıyk oldukları daha yüksek mekânlarla ulaşabilmelerini temin edecek büyük bir dünya inkılâbı idi ve bu yüzden dünya, büyük bir inkılâbın eşiğine gelmiş bulunuyordu.

\* \* \*

İnsanların bu çırpınışları da kanser hüceyresi varlığı hakkında söylediğimiz gibi, mânâsız değildi. Buradaki mânâ, öz varlığın artık kabına sığmadığını ve daha yüksek inkişafı, hamlelere, neticelere ve kazançlara ulaşmak ihtiyacını duymaya başladığını ifade etmekte idi.

Kader mekanizması karşısında hiçbir liyakat gözden kaçmaz, ileri hamlelere müteveccih ve aslî icaplara uygun hiçbir isteyiş geri döndürülmez, hiçbir çırpınış ve hiçbir cehit boşuna gitmez, bilhassa öz varlığın hiçbir ihtiyacı tatmin edilmeden bırakılmaz. Bütün bunlar, kader mekanizmasında kılı kılına ölçülür, biçilir, hesaplanır ve bu ihtiyaçlara en uygun gelen yeni imkân sahalardan, yâni inkişaf vasatlarından -evvelce izah ettiğimiz tarzda- aslî zaman ölçüleriyle mekânlaştırılmış tezahürat meydana gelir, yâni mukadderat tecelli eder. İşte geçmiş dünya devrinin artık olgunlaşmış ve dünya maddelerinden istifade edemez duruma gelmiş insanları da böyle yüksek kaderlerini, ileri ihtiyaçlarını karşılayacak yüksek mekânları, yüksek âlemleri beklemekte idiler. Henüz bu dereceye gelmemiş olanlar ise kendi basit durumlarına ve ihtiyaçlarına yetecek vasatları arıyorlardı. Binaenaleyh bütün bu ihtiyaçların tahakkuku için dünyanın değişmesi ve bunun neticesinde de yeni ihtiyaçları karşılayacak yeni mekânların, yâni yeni kaderlerin zuhur etmesi icap ediyordu. Esasen birbirinden büyük farklarla ayrılmış bu iki gruptaki ihtiyaç sahibi insanların aynı vasatta bulunması da caiz olmazdı.

\* \* \*

İşte bu yüksek inkişaf icaplarının neticesi olarak dünya bir inkılâbın, bir intikal gününün tahakkukuna hazırlanıyordu. Dünyanın bu inkılâbı her devrede olduğu gibi, evvelâ onun muvazenesinin bozulması, sonra da yeniden kurulması şeklinde olacaktı. Bu muvazene bozuluşunun ilk alâmetlerinden olarak, Mu kıtasının orasında burasında insan gücünün önleyemeyeceği yer yer sarsıntılar, yer yarılmaları, volkan indifaları görülmeye başladı. Bu hâller gittikçe artarak, şiddetlenerek ve sıklaşarak 80-100 sene kadar sürdü.

Artık mukadder olan intikal günü yaklaşıyor, insanlar lâıyk oldukları kaderlerine koşuyordu. İnsanların büyük bir kısmı, liyakatlerini yüksek mekânlarda hazırlamışlardı. Ve oraya gideceklerdi. Buna henüz hazırlanamadan intikal anına girecek olanlar ise inkılâp devri kapandıktan sonra gene dünyada kalacaklar, yeniden liyakatlerini kazanıncaya kadar az veya çok uzun bir müddet zarfında bu dünyada geri kalan taraflarını yetiştirmek için yaşayacaklardı. Artık ihtiyaçları bakımından bir arada yaşaması mümkün olmayan bu iki sınıf insan kalabalığı birbirinden ayrı yollarda ve mekânlarda inkişafına devam etmek üzere bir çatal ağzına yaklaşıyordu. Zarurî ve mukadder olan intikal günü gelip çattıktan sonra artık onu hiçbir kuvvet durduramayacaktı. O zaman her şey bir emrivâki olacak, liyakatlerin ölçüsü meydana çıkacak, varlıkların kader mekanizması ve aslî zaman muvacehesindeki müktesebâtının neticeleri tahakkuk edecekti. Nihayet intikal günü geldi.

\* \* \*

Herkes işinde, gücünde çalışırken bir gün bütün kıtalarda birden, yâni dünyanın her tarafında yerler oynamaya başladı. Bu sallanışın daha başlangıçlarında iken muazzam binaların, muhteşem mâbetlerin, süslü sarayların çoğu yıkıldı ve büyük şehirlerin çoğu harap oldu. Yıkılan binaların altında birçok insan kaldı ve öldü.

Kıtalar allak bullak oldu. Denizler karalara hücum etti. Yerler çatladı. Korku ve dehşet içinde kaçışan insanlar kütleler hâlinde öldüler. Bu hengâme üç gün devam etti, üçüncü günü iki kıta birden yerin dibine gömüldü ve böylece dünyanın iki muazzam kıtasından birisi Pasifik okyanusunun, diğeri Atlantik okyanusunun dibinde kaybolup gitti. Dünyanın çehresi tamamı ile değişerek bugünkü coğrafi durumunu aldı.

\* \* \*

Mu devri kapandıktan sonra dünya iptidaîleşti ve vahşileşti. Dünyada kalan insanlar iki tesirin altında basitleştiler. Bunlardan birisi büyük katastrof esnasında husule gelen -kendileri için- çok korkunç hâdiselerdi ki bunlar insanların sinir cümleleri üzerinde şok tesiri yapmış ve onları deli etmişti. İkincisi, bundan daha mühim ve şümüllü idi. Bu da bu işteki büyük vazifelilerin yüksek icaplara göre hazırladığı bir inkişaf plânının zarureti idi. Dünya yeni bir devreye başlamıştı. Bu devre dünyanın en iptidaî, amorfa en yakın ve basit bir hâli idi. Bunun da böyle olması lâzım gelirdi. Zira insan altı beden inkişaflarını ikmal edip ilk insanlığın inkişaf kademelerine başlamak üzere bekleyen sayısız varlıklar mevcuttu. Bunlar en iptidaî birer insan hâli ile dünyaya inecekler ve inkişaflarına başlayacaklardı. Hâlbuki dünya, böyle bir inkılâp geçirmeksizin ve yeni geleceklerin ihtiyaçlarına uygun olabilecek basit hâllere intikal etmeksizin bu iptidaî varlıklara bir melce, bir tekâmül zemini olamazdı. Meselâ onlar bugünkü gibi mütekâmil bir dünyaya gelselerdi burada tekâmül etmek şöyle dursun, yaşayamazlardı bile. Binaenaleyh onların, muhtaç oldukları inkişafları yapabilmeleri için, en basit maddelere ve bu arada en iptidaî ana ve babalara lüzum vardı. Akli başında, az çok şuurlu, idrakli insanlardan böyle bir sürü yamyam ve vahşi çocuklar doğamazdı ve onların arasında yaşayıp tekâmül edemezdi. Bu hem çocuklar için mümkün değildi, hem de analar ve babalar için. Bu çocuklar basitlikleri, iptidaîlikleri, görgüsüzlük ve tecrübesizlikleri ile dünya hayatının insan kademesine ilk adımlarını atmış varlıklardı. Binaenaleyh ilk insanlık karakteri olan vahşet devrinin bütün hususiyetlerinde yaşamak ve o devrenin bütün görgü ve tecrübelerini geçirmek ihtiyacı ile onlar dünyaya gelmiş bulunuyorlardı. Şu hâlde onlara vahşi maddeler, vahşi muhitler, vahşi nebatlar, vahşi hayvanlar, vahşi analar ve babalar lâzımdı. İşte kâinatta umumî tekâmül ve inkişaf mekanizmasının mâşerî icaplarına göre, dünyada kalanların otomatikman üzerlerine yüklenecek olan bu analık ve babalık vazifelerini hakkı ile yapabilmeleri için onların ilk kademelerdeki insanlar hâline inmeleri ve basitleşmeleri icap etmekte idi. Dünya, bu basit ve iptidaî devrinden itibaren çok uzun bir tekâmül seyrine tâbi olarak ve çeşitli inkişaf merhalelerinden geçerek yetmiş bin sene sonra bugünkü insanlık medeniyetine ve seviyesine ulaşabildi.

\* \* \*

Geçmiş dünya devresinin kapanmasına tekabül eden, yukarıda bildirdiğimiz kıtaların batışı, din kitaplarında iki büyük sembolle ifade edilmiştir. Bunlardan birisi Nuh Tufanı sembolüdür, diğeri de kıyamet sembolüdür.

Tufan sembolüne göre, bütün yeryüzünü sular kaplar, Nuh'un gemisinde kalıp kurtululardan mâada canlı mahlûkların hepsi suda boğulur. Ve sular çekildikten sonra dünyada hayat tekrar devam eder. Bu sembolün taşıdığı hakikî mânâ, dünyada bir devrenin tamamen kapanıp yeni bir insanlık devresinin açılmış olduğunu ifade eden mânâdır.

Kıyamet sembolüne gelince bu, tufan sembolünden daha şümullüdür. Burada, dünyanın bir son günü gelecek, insanların o gün âkıbetleri belli olacak, lâıyk olanlar yüksek mekânlara intikal edecekler, henüz yetişmemiş bulunanlar da ıstıraplı yerlerde kalacaklardır. İşte kıyamet sembolünün bu açık ifadesi yukarıda anlatmış olduğumuz dünya âkıbetinin ta kendisidir.

Ancak her din, insanları nefsanîyet düşkünlüklerinden kurtarıp vazife sezgisine ulaştırmak gayesini taşımaktadır. Bu gayeye ulaşmak için her din, insanların anlayabilecekleri her vâsıttan istifade etmiş ve talimatını ona göre tertiplemiştir.

Bu dünya devrinin din kademelerine erişmiş olan insanlar, daha evvelki kademelerdekine nazaran çok ilerlemiş bulunmalarına rağmen, henüz bugünkü anlayış ve görüş seviyelerine ulaşmamışlardı. Bundan başka onların öz varlıklarında, henüz yakınlığı dolayısıyla, geçmiş katastrofa ait korku intibaları fazlasıyla bulunmakta idi. Onlar, hâdiseleri bilgi ve idrak cephesinden ziyade his cephesinden mütalaa ediyorlar, onlardan o yolda faydalanıyorlardı ki bu his cephesinin de başlıca unsuru -dediğimiz gibi- korku idi. Hattâ bugünkü insanların bile birçoğunda cari olan bu duygu o zamanlarda vicdanlara tam mânâsıyla hâkim durumda bulunuyordu.

İşte dinler, insanların inkişafı için bu korku insiyaklarından istifade etmişler ve bununla mühim bâzı tekâmül otomatizmalarını kurmuşlardı. Hulâsa, insanlar ilk zamanlarda ancak bu korkuların tesiri altında vazife bilgisi sezgisine ait hazırlıkları yapmaya başlamışlar ve nihayet bugünkü vazife sezgisi kudretine az çok erişebilmişlerdir.

Bu sebepten dinler, dünyanın kapanışına ait sembollerin bu cephesinden, yâni his ve korku cephesinden istifade ederek, henüz korku realitesinde yaşayan insanlara vazife mesuliyetinin otomatik sezgisini verebilmek için dünya batışını mükâfat ve mücazat mahiyeti içinde gösteren Nuh Tufanı ve kıyamet sembolleri ile anlatmayı faydalı ve lüzumlu görmüşlerdir. Bu suretle bir taşla iki kuş vurulmuştur. Bunlardan birisi büyük bir hakikatin, insanlara hiç olmazsa iptidaî sezgisini vermek, o zaman için daha mühim olan ikincisi ise insanların inkişaf ahengi içine girmelerinin ve birtakım insanlık vazifelerini -ceza korkusu ile dahi olsa- yarı idrakle benimseyebilmelerini sağlamaktır.

Bu hâli şu küçük, basit misalle daha iyi anlatabiliriz: Gök gürlerken annesi, yemeğini yememekte ısrar eden 2,5 yaşındaki çocuğuna: Eğer yemeğini yemezsen gürgür baba seni kapacak! der. Buna inanan çocuk, gürgür baba kendisini kapmasın diye, korkudan hemen yemeğini yemeye başlar ve maksat da hâsıl olur. Burada matlup olan şey çocuğun, lüzum ve zarureti henüz idrak edemediği yemek vazifesini, korkutarak ona yaptırmaktır. O bunu yapar ve faydalanarak büyür, vakti gelince de gürgür babanın ne olduğunu mükemmelen öğrenir ve o zaman da bu bilgidен daha şümullü neticeler elde eder. İşte insanlar da böyledir.

Büyük din adamları birçok defa bu anneler gibi hareket etmek mecburiyetinde kalmışlar ve insanları zamana ve mekâna uygun olan bu vetirelerle iyiliğe, doğruluğa, diğerkâmlığa, feragate ve bilhassa bir sürü diğer ibadet formlarını da emretmek suretiyle vazife sezgisi hazırlığına alıştırmışlardır. Bu alışkanlık sayesinde de insanlar bugünkü vazife sezgisi seviyesine çıkabilmişlerdir.

Eğer vaktiyle, inkişafta çok kıymetli rol ifa etmiş bu sembollerle, dinler insanların bu korku duygularından istifade etmemiş olsalar ve hakikatleri bugün yapıldığı gibi, ancak bilgi kadrosunu genişletmek maksadıyla insanlar arasında yaymaya kalksalar, insanların henüz sezmeğe başladıkları vazife duygularını bu hâle getirmiş olmaktan çok uzakta kalırlardı. Kaldı ki o zamanın insanların, hakikatleri aynen anlayabilmeleri ve onlara inanmaları da mümkün olamazdı.

\* \* \*

Bugün artık korku ve his devri değil, bilgi, mantık ve idrak devri hâkimdir. Binaenaleyh geçmişte büyük dinlerin, hakikatler karşısında zarurî olarak kullandıkları semboller, alegorik izahlar ve ifadeler bugünkü idrakler karşısında matlup olan neticeleri vermemektedir. Bugün hakikatleri dünyaya açıkça, olduğu gibi belirtmemiz lâzım geliyor. Zira insanlar artık hidrojen atomu âleminin son kemal noktalarına ulaşmışlar ve bu muazzam âlemin kapısından dışarı çıkmak üzere onun eşiğine adımlarını atmışlardır. Bu eşik ise ancak idrak ve bilgi olgunluğu ile aşılabılır.

Bu sözler açık ifadeleri taşırlar. Hidrojen safhası, ruhların tekâmüllerinde ilk madde safhasına ait karanlık, muazzam ve ebediyet kadar uzun mekanik bir inkişaf safhasını takip eden bir âlemin, varlıklar âleminin başlangıcıdır. Bu âlem bütün küreleriyle, güneş sistemleriyle, nebülözleriyle insanlar tarafından görülen mikrometrik ve makrometrik muazzam bir kâinatı teşkil eder ki madde kâinatı denince insanlar yalnız bu kâinatı görürler ve kabul ederler. Çünkü bu, insanların mensup buldukları, içinde yaşadıkları âlemdir. Onlar için bu âlem her ne kadar sonsuz görünürse de hakikatte madde cevherinin namütenahi inkişaf safhalarını ihtiva eden kâinatın, sadece hidrojen atomu imkânlarına münhasır muayyen ve küçük bir kısmından ibarettir ki buna hidrojen safhası veya hidrojen âlemi diyoruz. İşte bu hidrojen âlemi içinde, insanlar tarafından madde diye vasıflandırılan ve kendilerine mahsus zaman ve mekân mekanizmalarına tâbi olan bütün cisimler, oluşlar ve realiteler toplanmıştır.

Bu topluluklar arasında sayısız miktarda nebülözler vardır. Bu nebülözler milyarlarca güneş sistemini ihtiva eder. Bu sistemler bir çekirdek etrafında dönen, o çekirdekle bir bütün teşkil eden muhtelif madde cüzülerinden, yâni gezegenlerden müteşekkildir. Bu sistemlerden bir tanesinin gezegenlerinden birisi de dünyadır. Hidrojen safhası idrakine bağlı bir görüşle, muazzam bir madde varlığı içinde bir nokta kadar kıymeti olmayan dünya, hakikatte hidrojen âlemi içinde görüldüğü gibi küçük ve ehemmiyetsiz değildir. Dünya, hidrojen safhası denilen bu çok uzun ve yarı idrakli madde âleminin en son duraklarından birisidir. Bu muazzam ve sonsuz âlemin, kendisinden daha sonsuz yüksek vazife ve organizasyonlar kâinatına açılan kapılarından bir tanesi de dünyadaki insanlık mertebelerinde bulunur. Şu hâlde artık insanlarca bilinmesi gereken aşağıdaki hakikatleri hiçbir sembole ihtiyaç duymadan açıklamak zarureti hâsıl olmaktadır.

Hidrojen kâinatının inkişaf vasatlarını teşkil eden sayısız nebülözün içinde milyarlar ve milyarca güneş sistemi vardır. Her güneş sisteminde muhtelif küreler mevcuttur. Her kürenin etrafında, o küreye mahsus bir manyetik alan bulunur. Bir sistemdeki kürelerin manyetik alanlarının birbiriyle ahenkleşip kurdukları münasebetlerden, o sistemin kendisine mahsus manyetik alan sentezi meydana gelir. Sistemin bu manyetik alanları da birbirleriyle münasebet ve muvazene hâlindedirler.

Sistemlerin kürelerinden bir tanesi kendi yerinde döner. Buna güneş veya çekirdek derler. Diğerleri bu çekirdeğin etrafında dönerler. Bunlara da gezegen derler. Zannedildiği gibi, bir sistemin

gezegenleri o sistemin güneşinden koparak ayrılmış parçalar değildir. Bunlar, o sistemin mensup bulunduğu nebülözün içinde ayrı ayrı -evvelce izah ettiğimiz mekanizmalarla- teşekkül etmiş ve inkişaf derecelerine göre manyetik alanlarının münasebet ve muvazeneleri neticesinde husule gelen hareketlerle birbirine bağlanmışlardır. Binaenaleyh bir sistem içinde güneşe imtiyaz vererek onu bir tarafa, gezegenleri diğer tarafa ayırmak doğru değildir. Güneş de sistemin dereceleri içinde kendi yerini almış ve gezegenleri arasına karışmış bulunmaktadır. Derecesi de onlardan üstün değil, birçoğunun aşağısındadır. Yalnız biraz sonra söyleyeceğimiz gibi güneşte, bütün gezegenlerin idaresinde rol alan vazifeli varlıkların daha çok toplanması, bu bakımdan ona sistem içinde ayrıca bir yer verilmesine sebep olur.

İşte böylece her sistemin güneş ve gezegenleri, o sistem içinde yetişmek üzere bulunan varlıkların en basitinden en mütakâmiline kadar, hepsinin ihtiyaçlarını tatmin edici tarzda derecelenmiş ve tertiplenmiştir. Şu hâlde bir sistemin her gezegeni, kendisinden bir üstün olan gezegeninin daha üstün imkânlarına, varlıkları hazırlamakla fonksiyonlanmıştır.

Bir sistem içinde tekâmül eden basit varlıklardan başka, sistemin bütün geri kürelerinde ve bilhassa güneşinde o sistemin içindeki ileri inkişaf mertebelerine varmış bedenlilerin tekâmülleriyle ilgili her türlü imkânları sevk ve idare etmek vazifesiyle mükellef, vazife plânının kudretli varlıkları bulunur. Bunlar o kürelerin maddeleriyle bedenlenmiş değildirler. Onların bedenleri, hidrojen kâinatına ait olmayan daha yüksek madde vasatlarından toplanmış materyallerle yapılmıştır. Bu bakımdan onlara beden de demek caiz değildir. Onlar bu maddeleri, mükellefiyetlerinin ifasına en elverişli şekilde bizzat kendileri toplarlar. Ve vazifelerine uygun gelen o sistemin kürelerinden birisinde veya birkaçında bu süptil maddeleri vâsıta olarak kullanıp vazifelerini yaparlar. Bunlar, enkarnasyon mânâsında düşünülmemek şartıyla, istedikleri kürede bulunabilirler. Meselâ lüzumuna göre güneşi, ayı, Merih'i, Müşteri'yi ziyaret edebilirler. Bunlar, sistemlerin çeşitli nizamlarının tatbikatlarında vazife gören, vazife plânının varlıklarıdır.

Fakat dediğimiz gibi kürelerde bunlardan başka, tekâmül etmek üzere bedenlenen asıl o kürelerin sakinleri vardır. Bunlar dünyada olduğu gibi, o küreden kendilerine birer beden yapıp onlara bağlanmak suretiyle, o bedenleri o küredeki hayatı boyunca kullanan bedenli varlıklardır. Bu varlıklar güneş sistemimizin bütün diğer gezegenlerinde dünyamızdakinden daha basit ve geri durumdadırlar. Bunlar, buldukları kürelerde sayısız bedenlenmeler geçire geçire inkişaf edip daha üst kürelere atarlar ve nihayet sistemlerinin en mütakâmil küresine gelirler. Sistemimizde bu mütakâmil küre -söylediğimiz gibi- dünyadır ve onun en mütakâmil varlığı da insandır.

İşte kürelerdeki basit bedenli varlıkların inkişaflarına, o sistemdeki, biraz evvel bahsettiğimiz vazifeli varlıkların çeşitli yardımları dokunur.

Nihayet o sistemin en mütakâmil küresini de, meselâ sistemimizde dünyamızı da ikmal etmiş bedenli varlıklar hidrojen âlemini bitirmiş, üst âleme liyakat kazanmış durumlara girerler.

Şu hâlde kâinatın üstün vazife âlemine, hidrojen âleminin sayısız nebülözünün, milyarlarca sisteminin, milyarlarca mütakâmil küresinden, milyarlarca varlık intikal etmektedir.

\* \* \*

Güneş sistemimizin en mütakâmil gezegeni dünyamızdır, arz küresidir. Ve zannedildiği gibi meselâ Merih'te veya sistemin diğer gezegenlerinde veya güneşinde dünyadakinden daha mütakâmil varlıklar

yoktur. Zira hakikaten güneş sistemimizin mütekâmil plânetlerinden birisi de Merih olduğu hâlde, buradaki varlıklar dünyadakilerden daha az mütekâmidir. Sistemimizin en geri gezegenlerinden birisi Plüton'dur. Bu gezegenin en mütekâmil varlığı, dünyamızın en geri varlığı olan küf'ten daha geridir.

Keza, güneş de sistemin geri bir küresidir. Esasen güneş maddesinin bu basitliği yüzündendir ki manipülasyonu kolay olduğu için, sistemin diğer seyyarelerini ve bilhassa dünyayı idare eden vazifeliler, daha ziyade güneşte bulunurlar. Fakat söylediğimiz gibi, bu vazifeliler diğer plânetlerde de dolaşabilirler. Ve her kürede vazife görebilirler.

Demek ki güneş sistemimizde, hidrojen âleminin inkişaf merhalelerini ikmal edip oradan diplomasını alarak üst âleme terfi edecek varlıkların toplandıkları yer dünyadır. Dünyamız, Mu devrinin kapanışını müteakip geçen yetmiş bin sene zarfında artık bu devredeki vazifesini bitirmek üzere bulunan, üzerinde taşıdığı insanlara, lâıyk oldukları âlemlerin kapılarını açmak ve imkânları tükenmiş hidrojen âlemi kapısını da arkalarından kapamak hazırlıklarına başlamıştır.

\* \* \*

Dünya hayatı baştan başa hareketler ve hâdiseler mudilesidir. Bu hâdiselerin içine dalmış ve saplanmış olan insanlar, etraflarında bazan birbirlerine zıt olaylar, çeşitli uygunsuzluklar görebilirler ve bunları da birer düzensizlik sanırlar. Fakat bu görüş yanlıştır ve bilhassa illiyet prensibi hakkındaki vukufun eksikliğinden mütevellit, hâdiseleri yanlış tefsir etmenin bir neticesidir.

Hâdiselerin neticelerini sebeplerine bağlamaya yardım eden bir bilgi kudretiyle dünyaya bakanlar, onun en küçük zerresinden bütününe kadar her durumunda, her olayında, her varlığında muazzam bir ahengin, nizamlı bir tertibin mevcut olduğunu görmekte gecikmezler. İlliyet bağlarının nizamlı ve tertipli oluşları büyük kâinat ahengini meydana getirirler. O hâlde bu ahengi müşahede edebilmek için, her hareketin ve hâdisenin direkt ve indirekt olarak, namütenahi bağlarla birbirine bağlı bulunduğu sezgisini insana veren, bütün olaylar arasındaki illiyet ve sebep münasebetlerini düşünmek ve bu sahada bir şeyler görmeye, duymaya çalışmak lâzımdır. Bu düşünüş ve görüşü temin etmek için, âlemde hiçbir şeyin sebepsiz olmadığı, her şeyin bir neticeye bağlandığı hakkında evvelce verdiğimiz bilgiyi tekrar gözden geçirmek lâzımdır. Orada illiyet prensibi hakkında kâfi derecede bilgi vermiştik. Bu prensibi esas tutup dünya hayatını tetkik edenler orada, biri diğerini neticelendiren ve başkası öbürünün illeti olan, birbirine bağlanmış birçok hâdiseyi ve oluş hâlini zincirleme ve ahenkli bir akış içinde görebilirler. Bu akıştaki tertipler, nizamlar ve büyük maksatlara doğru ilerleyen hareketler insanlara, âlemdeki büyük ahengin mevcudiyetini bütün kudretiyle hissettirirler.

Küçük bir kuş yumurtasını ele alınız. Mücerret olarak ele alınan bu basit kuş yumurtasının, büyük kâinat ahengi içinde muazzam neticelerle birbirine bağlı, çok tertipli ve nizamlı sayısız durumları vardır. Yumurtanın bu büyük ahenge bağlı olan hayatını takip edelim. Bu yumurtadan zamanla küçük bir yavru meydana gelir. Bu yavrunun meydana gelmesi için de onun bir müddet muayyen bir suhnet derecesinde muhafaza edilmesi lâzımdır. Bunun için dişi bir kuşa yukarıdan, bu işle vazifeli olan bir plândan bâzı tesirler gönderilir. Bu kuş bu tesirlerin altında bâzı insiyaklara sahip olur. Bu insiyaklar neticesinde yumurtanın üzerinde bir müddet sebatla oturur. Bedeninin hararetiyle onun içindeki tohumun bir yavru kuş hâlinde yetişmesini sağlar. Buraya kadar sıraladığımız, illet-netice zincirinin birkaç halkasını yürüten tertip ve nizam aşikârdır. Bu, büyük bir ahengin ifadesidir.

Yumurtadan çıkan ve koca kâinatın içinde bir damla bile olmayan kuş yavrusunu hiçe saymak, hattâ

küçümsemek çok yanlıştır. Unutulmasın ki bu yavru da kâinatın bir parçasıdır ve onun yaşaması ve büyümesi için kâinat mekanizmasının, onun hesabına düşen cüzüleri mütemadiyen çalışmaktadırlar. Nitekim, yumurtadan yeni çıkan yavru henüz basittir, tecrübesizdir, acemidir. Uçmasını bilmez, yemesini bilmez, düşmanlarını tanımaz, tehlikeleri görmez, gıdasını nerelerden, nasıl tedarik edeceğini tâyin edemez. Binaenaleyh eğer o, dünyaya gelir gelmez böylece kendi hâline bırakılıverirse yaşayamaz, ölür. Hâlbuki onun yaşaması, birtakım işler görmesi lâzım. Şu hâlde, bu işleri ona öğretecek ve yaptırtacak birisine ihtiyaç vardır, bu birisi de gene onun dünyaya gelmesine yardım eden dişi kuş olacaktır. Fakat bu dişi kuş, bunu düşünemez ve yavrusunun bu ihtiyacını takdir edemez. O zaman, tekâmül nizamında vazifeli olan varlıkların müdahalesi başlar ve ona öyle tesirler gönderilir ki o tesirlerin husule getireceği insiyaklarla ana kuş bu defa canını dahi tehlikelere atarak yavrularını beslemeye, onları -kendilerini kurtarabilecek duruma gelinceye kadar- terbiye edip büyütme mecbur olur. Yavru kuşun yaşamasına ve bunun için de dişi kuşa yukarıdan tesirlerin gönderilmesine lüzum vardır. Çünkü o yavru dünyaya, kendi varlığının dünyada kuş hâlindeki inkişaf ihtiyacını gidermek için gelmiştir. O, bu sayede dünyadaki kuş bedeninin bütün icaplarını yerine getirecek, görgü ve tecrübelerini -otomatik bir mekanizma içinde- kazanacak, muhitindeki diğer varlıklarla olan münasebetleri sayesinde de onların bâzı tatbikatlarına vesile olacaktır. Bütün bu işler için lüzumlu olan tertipler, vazifelilerin yardımıyla kurulacak ve kuş böylece dünyadan alacağını almış, vereceğini vermiş bulunacaktır. Bütün bunlar olup bittikten sonra artık onun kuş bedenini bırakması lâzım gelir. Zira o şimdi, daha ileri bir inkişaf imkânına kavuşmak ihtiyacını duymaya başlamıştır. Bu imkânı sağlamak için yeni bir tertibe lüzum vardır. Onunla vazifeli olanlar bu tertibi de yoluna koyarlar. Başka bir bedene girmek üzere dünyadan ayrılması icap eden bu kuşu, dünyadan uzaklaştıracak muhtelif vâsıtanın -diğer varlıkların da tekâmül ahengine- en uygun olanına başvururlar. Meselâ, o sıralarda günlerden beri yiyecek bulamamış, aç kalmış, yaşaması icap eden bir kedinin de bu olaydan faydalanması, yukarıdaki tertip mekanizmasına pekâlâ uygun gelir. Binaenaleyh vazifeli tesirler o aç kalmış kediye inmeye başlar ve o kuşu yemek yolundaki faaliyetlere onu sevk eder. Kedi bu sayede hem karnını doyuracak, hem de kediliğinin kendisine kazandırması icap eden bâzı melekelerini geliştirecektir. Aynı tesirler, artık dünyadan ayrılması icap eden kuşa da iner, kuşu kedinin tam bulunduğu yere sürükler. Bu tesirin altında kuşun gözü kediye görmez, doğruca kedinin kolayca uzanabileceği yere konar. Kedi kuşu yakalar ve yer. Şimdi hâdisenin akışı diğer bir kola, yâni başka bir varlığın plânına da ayrılmış oldu. Fakat onu bırakalım, kuşun âkıbetine devam edelim.

Biz kuşun yumurtadan çıkıp ölünceye kadar geçirdiği hayat hâdiselerinden ancak birkaçını ele aldık ve bunların ne kadar mükemmel bir tertiple muayyen maksatlara doğru ilerleyen illet-netice bağlarını ve tertiplerini gösterdik. Onun, bundan başka, kendisine mahsus mâşerî plânında nebat, hayvan ve hattâ insanlarla direkt veya indirekt olarak diğer birçok münasebeti bulunabilir. Bütün bunlar umumî inkişaf ahenginin çerçevesini kıl kadar aşmadan devam ederler. Bunlar içinde iyi görünen hâller olduğu gibi, yemini tedarik etmek için yere konan kuşçağzın, canavar bir kedi tarafından durup dururken parçalanması gibi zâhiren kötü, bozucu, düzensiz görünen hâller de vardır ama yukarıki bilgiden sonra burada ahenksizlik değil, bilâkis ahengin ve tertibin en mükemmel mekanizması müşahede edilir. Zira bu tertipler sayesinde bu kuş, artık daha üstün ve inkişafa daha müsait diğer bir bedende dünyaya gelecektir. Şimdi bu varlık, imkânı daha bol diğer bir hayvan bedeninde dünyaya



gelmek için, yukarıda söylediğimiz tertiplerle dünyadan ayrıldıktan sonra, onun için gene analar, babalar, mürebbiler, muhitler, iklim şartları, yardımcıları... her şey hazırlanır. O varlığın inkişafı için ne lâzım geliyorsa onlar, vazifelisi tarafından muhtelif tertipler, nizamlar dahilinde meydana getirilir. O varlığın otomatik olan mâşerî plânına girecek gerek kendi cinsinden, gerek cinsinin gayrisinden diğer varlıklarla çeşitli münasebetlerini tâyin ve tesbit üzere tertipler ve nizamlar birbiriyle ayarlanır. Meselâ, o bir köpek olacak ise köpek hayatındaki inkişaf imkânlarını hazırlayan tertipler arasında, kudurarak ölmesi icap eden bir insanın o köpeğe sahip olması da temin edilir. Bütün bunlar dünyadaki umumî tekâmülünü yürüten büyük nizamın ahengi içinde cereyan eder.

Köpeğin vakti gelmiştir. Ölecektir. Plân mucibince köpek kudurur. Bu sırada onun sahibi olan adam da dünyadaki işini bitirmiş, yeni bedenlerde inkişafına devam etmek üzere dünyadan ayrılacak duruma gelmiştir. Gene tertip ve plân mucibince kuduran köpek onu ısırarak, kudurtacak ve böylece ikisi de ölecektir. Bütün bunlar birbirine bağlı büyük ahenk içinde yürüyen tertiplerdir.

Görülüyor ki şu varlığın evvelâ basit bir yumurta hayatındaki muhitte olan münasebetlerinde, sonra kuş hayatındaki kedi, daha sonra da köpek hayatındaki insan hikâyelerinde birbirine zıt istikametlerde, sakat gibi görünen hayat yürüyüşü, haddizatında umumî tekâmül ve inkişaf ahengine uygun muntazam bir seyir takip etmektedir. Bu yürüyüş de yetişkin bir kuşa analık vazifelerine ait ilk insiyakların hazırlıklarını kazandırmış, kuş bedeniyle bir kedinin yaşamasını ve bâzı melekelerinin inkişafını sağlamış, köpek bedeniyle bir insanın kudurmasına sebep olarak onun ferdî ve mâşerî plânında birtakım neticelerin husule gelmesine sebep olmuştur. Bunların hepsi bu varlıkların tekâmülleri için muhtaç oldukları en lüzumlu durumların meydana gelmesi içindir. İşte bu hâl, büyük ahengin dünyaya ait tezahürünün küçük bir parçasıdır. Birbirine aykırı görünmesine rağmen tek bir gayeye doğru yürütülen bu tertipler haddizatında, büyük tekâmül nizamının, binaenaleyh kâinat ahenginin icaplarındandır.

Basit bir yumurta iken ele aldığımız bu varlığın böyle sayısız bedenler içinde, sayısız diğer varlıklarla namütenahi münasebetler ve bağlar kura kura, gittikçe irtibat sahasının şümülünü arttıra arttıra, nihayet günün birinde bir insan bedenine yükselerek onu kullanabilecek kudrete erişmesi ve bu ana gelinceye kadar muhitiyle olan milyarlarca münasebetlerinde kâinatın milyarlarca hâdiseyi husule getirmesi ve bu hâdiselerin kıl kadar şaşmadan birbirine bağlı olması, birbirini desteklemesi bu ahengin nizamlı tertiplerinin en canlı müşahedesini meydana getirir.

Bu insanın; muhitiyle, ailesiyle, dostlarıyla, diğer insanlarla, cemiyetle, milletle, nihayet direkt veya endirekt bütün beşeriyetle kuracağı mâşerî plânlar içinde sayısız münasebetleri, bağları, tesirleşmeleri olacak ve insanlığının bütün hayatları boyunca devam edecek olan bu bağlar, münasebetler, tesirleşmeler, sayısız tertipler ve kombinezonlar içinde bütün insanlığı ve hattâ kâinatı ilgilendiren neticeler doğuracak ve onun artık, kâinatşümül olan müteakip hayatı da kâinat ahenginin nizam ve tertiplerine tam bir mutabakat hâlinde üniteye doğru ilerleyecektir. Burada göstermiş oluyoruz ki basit bir kuş yumurtasının kâinatşümül bir varlık hâline gelinceye kadar yürüyeceği yol üzerinde, onun ferdî plânlarına bağlanmış mâşerî plânı olacak, o mâşerî plânın diğer mâşerî plânlarla direkt veya endirekt tertiplerde ve nizamlarda münasebetleri kurulacak, bütün bu ferdî ve mâşerî plânların icaplarına uygun çeşitli muhit ve tabiat şartları mevcut olacak, bu şartlarla bu plânlar ayarlanacak, bu ayarlamalarda, nizamlaşmalarda ve ahenkleşmelerde dereceleri çok değişik, kimisi tamamen otomatik, kimisi yarı idrakli, kimisi tam idrakli bir sürü vazifeli varlık vazifelenerek

çalışacak ve bunların üstünde yüksek, üstün vazife plânı varlıkları birer idareci olarak üniteden aldıkları icap direktiflerine göre, kendi direktif ve kontrolleri altında onları sevk ve idare edecek, nihayet o basit yumurta günün birinde büyük vazife plânının idare mekanizmasında diğerleri gibi rol almış kudretli bir varlık hâline girecektir. Burada bu basit kuş yumurtasının çok ilerilerde, büyük bir vazifeli varlık hâline gireceğini gören ve daha basit bir yumurta hâlinde iken onun bu yüksek durumunu temin edici lüzumlu ilk hazırlıkları tertip ve tâyin edebilen kudret o büyük ahenkten gelmektedir. Yâni bir varlığın milyarlar ve milyarlarca sene sonra gelecek durumlarının ilk hazırlıklarının tâyin edilerek kıl kadar şaşmadan, bu hazırlıkların hedefine doğru yürütülmesi ancak büyük ahengin kudretiyle mümkün olabilir.

Artık aşikâr olmuştur ki bütün bu faaliyetler, kâinatta tekâmülü istihdaf eden ve kâinatı bütün hâdiseleriyle bir tek oluşa bağlayan ilâhî nizamın büyük ahengi içinde cereyan etmektedir. Ve dünya varlıklarının tek cepheli, kısır idrakleri karşısında ekseriya menfî görünüşlerine rağmen, bu nizam tam ve şaşmayan bir ahenk içinde akıp gitmektedir.

\* \* \*

Bütün varlıkların inkişaf ve tekâmüllerine ait hareketler, ancak bu kâinat ahengi içindeki nizamların, tertiplerin ışığı altında yürüyebilir. Her tertip, her olay ilâhî icabın tecellisi olan kâinat ahenginin, bütün varlıklara şâmil tekâmül zaruretlerini karşılar. Şu hâlde, kâinatın bütün âlemlerinde olduğu gibi, bu ilâhî icabın şümulüne giren dünyamız da elbet bu büyük ahengin içindedir. Binaenaleyh bir kuşun aç bir kedi tarafından parçalanması, hem kuşun, hem de kedinin inkişafı için ne kadar lüzumlu ve kâinatın tekâmül plânı ile ne kadar düzenli bir hâdise ise, bir şefin şu veya bu gibi zâhirî sebeplerle bir milleti harbe sürüklemesi, birçok insanın ölümüne sebep olması, birçoklarının açlık, sefalet, ıstırap içinde kalmalarına yol açması bütün bu işe karışmış olan varlıkların ayrı ayrı paylarına düşen inkişafı için o kadar lüzumlu ve kâinatın umumî tekâmül plânında da o kadar ahenkli bir hâdisedir. Bunların birincisinde hem kuş, hem kedi yüksek inkişaf hedeflerine varmak için bu işe nasıl otomatikman sürüklenmişler, ikincisinde de bu şef ve onun peşine takılanlar, aynı yoldaki büyük hedefe doğru kurulmuş ahenge, öylece otomatikman katılmış bulunmaktadırlar. Bütün bunların neticesinde elbette sayısız inkişaf hamleleri alınacak, sonsuz ilerleme imkânları o insanların önlerine açılmış olacaktır. Buradaki boğuşmaların, kırışmaların, vuruşmaların perişan, ahenksiz, bozuk ve düzensiz görünen manzarası; hakikatte insanların idraklerinin üstünde bir tertiple onların lâıyk oldukları ve istedikleri ıstıraplı, azaplı, işkenceli yollardan inkişaf imkânlarını temin eden ahenkli bir durumun ifadesidir.

\* \* \*

Tabiatın bütün durumlarında ve olaylarında tekâmülün umumî ahengine göre, varlıkların her türlü ihtiyaçlarına uygun durumlar meydana getirilmiştir. Âlemdeki bu ahenk, bu düzen bütün varlıkların tekâmülleri yolundaki mukadderlerine hâkim, ilâhî icabın tezahürüdür. Bu icap da büyük kâinat organizasyonlarında vazife almış her kademedeki vazifelilerin, üniteden gelen direktiflere göre, derece derece şümullenen fonksiyonlarıyla yerine getirilir.

Böylece bütün âlemler, bütün kâinat, büyük bir ahenk içinde birbiriyle sımsıkı kucaklanmış sayısız hâdiseler, oluşlar ve akışlar mudilesidir. Ahenk kâinatın bizzat kendisidir.

\* \* \*

En sathî bir görüşle dahi, dünyada etrafına dikkatlice bakanlar, bu büyük ahengin tabiata aksetmiş sayısız tecelliyatını görebilirler.

Yüksekten yeryüzüne bakıldığı zaman, karalarla denizlerin kavuşmasındaki ahengi herkes görebilir. Milyonlarca canlının hayatına en ufak bir zarar bile vermeyecek şekilde denizlerin karalarla kucaklaşması, tekâmül ahenginin dünya maddeleri üzerinde tecelli eden tezahürlerinden biridir. Denizler, derin bir saygı gösterircesine karalara karşı olan hudutlarını aşmazlar. Karalar, sakin bir vekarla denizlere karşı olan durumlarını muhafaza ederler. Bütün bunlar dünyada yaşayan canlıların hayat şartlarına ve umumî ahenge göre, vazifeli varlıklar tarafından ayarlanmıştır. Bu ahengin biraz bozulması, meselâ denizlerin, seviyesinden 8-10 metre yükselmesi birçok yerde, birçok canlının hayatına mal olabilecek neticeleri doğurur. Fakat böyle olmaması icap eden yerlerde bu ahenk aslâ bozulmaz.

\* \* \*

Dünyada hayatın idamesi ve varlıkların inkişafı için kurulan bu büyük ahenge mevsimler güzel bir misal olurlar. Mevsimler, hayat sahiplerinin yaşama imkânları dahilinde kalan suhnet derecelerindeki muayyen sınırlarını aşmaksızın, büyük bir nizam ve intizam içinde birbirlerini takip ederler. Bunların akışlarındaki otomatizma, büyük vazifeliler tarafından kurulmuştur. Bu sayede meselâ mutedil iklimlerde, kıvgın yaz günlerinden birdenbire kışın en soğuk günlerine atlanıvermez. Suhnet dereceleri en üst huduttan en alt hududa ve en alt huduttan en üst hududa gelinceye kadar kademe kademe, her gün biraz daha değışmek suretiyle tatlı bahar akışları içinde yazlardan kışlara, kışlardan yazlara geçilir ve hiçbir vakit çizilmiş suhnet derecelerinin hudutları ne aşağıda, ne yukarıda, dünyadaki hayat sahiplerinin tahammül edemeyecekleri seviyelere uzanmaz. Bu hâl, âlemlerin büyük ahengine uyan yüksek plânlar tarafından tanzim edilmiş hesaplı bir tertiptir.

Mevsimlerin sıcaklık soğukluk dereceleri, varlıkların her türlü ihtiyaçlarına cevap veren materyallerle doludur. Burada da büyük bir tertip ahengi vardır. Ve bütün bu nizam ve tertipler, kâinatın umumî tekâmül akışı içinde, dünya varlıklarına sonsuz imkân kaynakları hazırlamak hedefi yolunda kurulmuştur. Bu ahenkten zerre kadar şaşmamak üzere sayısız vazifeli varlıklar bu kuruluşlarda vazifelenmişlerdir.

İlkbaharın tatlı ve hayat için lüzumlu olan nemli havaları bir sürü nebat ve hayvan bedeninin uyanmasına sebep olur. Her şey tazelenir, gençleşir. Yaz mevsimi, olgunluk devridir. Bütün meyveler olgunlaşır, her hayat sahibi kendisinde mevcut olan kudretleri ortaya döker. Bu bir verimlilik mevsimidir. Sonbahar, muayyen bir devre zarfındaki vazifelerini görmüş bâzı varlıkların, yeni hayatlarına hazırlanmak üzere muvakkat bir uykuya, ölüme ve istirahate olan ihtiyaçlarını karşılar. Bu sırada yapraklar solar, dökülür. Ağaçlar gizli hayatlarına dönmeye başlar. Gelecek bahardaki yeni uyanışlarına kendilerini hazırlamak üzere birçok hayvan, kabuğuna, yuvasına çekilir veya kendisini geleceğe hazırlayan uykusuna veya ölümüne dalar.

Kış, bütün bedenlilerin her türlü tekâmül materyalini ihtiva eden bir mevsimdir. O mevsimde insanlar, bir sürü imtihanla, tecrübe ile, müşahede ile karşılaşır. Nisbeten çetin şartlar altındaki çalışmalar, cehit ve gayretler insanların olgunlaşmalarına, pekinleşmelerine yardım eder. Bütün bunlar birbirine bağlı tertipler içinde, karşılıklı alışverişlerle ve birbirine dayanışmalarla vukua gelirler. Bunların her biri dünyanın umumî armonisini teşkil eden ve bu umumî armoni içinde

birbirine sımsıkı bağı olarak bulunan nizamlar ve tertiplerdir.

Her iklimin kendisine mahsus bir nizamı kurulmuştur. O nizam, o iklimde yaşayan varlıkların hayat imkânlarıyla ve tahammül dereceleriyle aynı ayarda olarak yürütülür. Sıcak iklim nebatları, hayvanları ve insanları, muhtaç oldukları hayat şartlarını o iklimde bulurlar. İklimler büyük bir sadakatle bu ahenge uyarlar. Hiçbir vakit tropikal bölgelerde buz dağları teşekkül etmeyeceği gibi, buz mıntıklarında da kızgın çöller, sıcak bölgeler bulunmaz. Zira bu gibi hâller, oraların sakini olan bedenlerin yaşama imkânlarına uygun değildir.

Yerlerin kuruduğu, nebatların susuz kaldığı, hayvanların içecek su bulamadığı ve insanların kuraklıktan, mevsimsiz bir ölümle karşı karşıya kaldığı anda, derhal büyük ahenge uygun faaliyetlerle vazifelenmiş varlıklar harekete geçerler ve o bölgeye tesirlerini göndermeye başlarlar. Bu tesirler sayesinde bulutlar toplanır, yeryüzüne inen yağmur suları ortalığı canlandırır, zararlı durumların vukua gelmemesi için mükemmel ve ahenkli bir otomatizma kurulmuş olur. Yerdeki sular, muayyen hararet derecesi ile buharlaşarak tekrar gökyüzüne çekilir ve lüzumu olunca yağmur hâlinde gene yere iner. Bu suretle bütün hâller ve yürüyüşler, umumî tekâmül akışı ahengine uygun bir nizam içinde kıl kadar şaşmadan yollarında devam edip giderler.

\* \* \*

Geceler muayyen fasılalarla gündüzleri takip eder. Bu hususta yeryüzündeki her bölgenin mevsimine göre bir ayarı, periyodik bir tertibi vardır. Muayyen mevsimlerde günlerin ve gecelerin müddetleri daima sabit olarak kalır. Bütün bunlar, şaşmayan tertipler dahilinde cereyan eden hâllerdir.

Dünyada, her hâdisede ve durumda muntazam bir ritim dahilinde ve büyük bir uygunluk içinde vukua bulan hâller ve düzenler, dünyanın umumî ahenginin birer tezahürüdür. Nizamsız, bozuk hiçbir şey yoktur. Bütün olaylar, derece derece her varlığın tekâmülü ile ayarlı ve ona yardımcı olarak ortaya konmuştur.

Dünya, muazzam bir ahenk olan kâinatın küçük bir parçasıdır. Burada vukua gelen şeylerin hiçbiri bu ahengin dışına çıkamaz. Çıkarsa mevcut olamaz. Zira ahenk, hâdiselerin büyük tekâmül yolunda her noktasında birbirine intibakı, uygunluğu ve birbirini tamamlayıcı durumda bulunması demektir. Bu ise hâdiseleri husule getiren bütün hareketlerin, birbirine tam mânâsıyla kaynaşmış olmasını ifade eder. Hâlbuki her varlık, her madde cüzü, her vibrasyon birer hareket mudilesidir. Bütün kâinatın hiçbir zerresinin, ışık hüzmelerinden azade olamayacağını evvelce belirtmiştik. Bu ilâhî ışık, ahengin kendisidir ve kâinatın bütün hareketleri ancak bu ilâhî ışık kudretiyle var olabilir. Bu noktayı da belirtmiştik. Şu hâlde, ahenkten ayrılmak demek, bu hareketlerden mahrum kalmış olmak demektir ki hareketlerden mahrum kalmış hiçbir maddenin, hiçbir varlığın mevcudiyeti ve bekası düşünülemez. Demek ki nerede hareket varsa orada muhakkak kâinat ahenginin bir tecellisi mevcuttur.

\* \* \*

İnsanlar nazarında iyilik, kötülük, bozukluk, düzensizlik, mânâsızlık, alçaklık, yükseklik, münasebetsizlik gibi görünen şeylerin hepsi izafidir. Bunlar, insanların kâinat nizamı ve ahengi hakkındaki görüş noksanlıklarının neticelendirdiği kısır hükümlerden ibarettir. Bir arslanın, kendisini müdafaadan âciz bir geyiğe saldırarak onu parçalayıp yavrularına yedirmesi, büyük balıkların küçük balıkları yutması, nebat, hayvan ve insan âlemlerinde sayısız kıtallerin ve birbirini yiyişlerin; dünyanın kurulduğu andan itibaren mütemadiyen tevali etmesi, insanların birbirlerine saldırarak kendi

huzur ve rahatlarını yok etmesi, sayısız azap ve işkence ile dolu olan günlerini kendi fiil ve hareketleriyle bizzat kendileri davet etmesi ve nihayet dünyayı kendileri için bir cehennem, bir zindan hâline koyması gibi çirkin görünen hâller haddizatında, büyük ahengin icaplarına uygun idare mekanizmasına mensup vazifelilerin kontrolleri altında cereyan eden lüzumlu, zarurî ve muhakkak surette hayırlı durumlardır. Bunlar bütün varlıkların ve insanların daima yeni inkişaf kademelerini hazırlamak gayesine göre yürüyen âlemin büyük nizam ve ahengi içinde akıp giderler. İnsanlar bu durumu ancak tekâmülleri nisbetinde görebilirler ve göreceklerdir. Bunların tekâmül nizamında ve kâinatın umumî ahengi içinde hiçbirisi lüzumsuz, boş, çirkin ve abes değildir. Bütün bu çirkinlik ve abeslik mefhumları gene tekâmül ahengi içinde tecelli eden bir dünya hayatı zaruretiyle, insanlar tarafından kabul ve itibar edilmiş, tek cepheli görüşlere müstenit izafiyetlerdir. Esasen, hislerinden bir an ayrılıp dünyayı objektif bir görüşle müşahede edenler o anda bu hakikati bütün açıklığıyla görebilirler.

Böcekler âlemine baktıkları zaman, aralarındaki bütün kavgalarına, dövüşlerine rağmen, onların daima neşvünemalarını sağlayan ve inkişaflarını temin eden büyük bir ahengin mevcut olduğunu ve bu ahenk içinde, bu dövüşlerin ve kavgaların da büyük mânâlar taşıdığını takdir etmekte gecikmezler.

Bir karınca yuvası sakinlerinin, kendi meskenlerini korumak için hemcinsleri ile yaptıkları mücadeleler, dövüşmeler lüzumsuz ve boş hareketler değildir. Ötekilerin onlara hücum etmesi, bunların da hücum edenlere mukabelede bulunması, karınca hayatının o varlıklara öğretmesi icap eden bâzı melekeleri, otomatik olarak onlara kazandıran tertiplerdir. Bütün bu hâller; bu karıncaların, bu arıların, bu böceklerin teşkilâtlanmak, bir araya toplanmak, mâşerî plânlara liyakat kazanmak ve nihayet günün birinde yüksek vazife plânının yolunu tutmuş insanlar arasına karışmak durumlarının en basit ve otomatik hazırlıklarını yapabilmeleri için aslî direktiflerden gelen büyük tabiat nizamının, bu varlıkların hisselerine ayrılmış kısımlarıdır. Onlar, böylece otomatik olarak kurulmuş teşkilâtları sayesinde hayatlarını idame etmek, nesillerini üretmek, topluluklarının selâmetini muhafaza etmek ve bütün bu faaliyetlerin arkasında saklı bulunan inkişaflarını sağlamak uğrunda yüklenmiş oldukları bir sürü işi ve vazifeyi, birbirlerine zarar vermeden büyük bir sadakatle yaparlar. Ve bu işlerinde zerre kadar ihmal ve tembellik göstermezler. Birbirlerine zarar vermeden bu işi yaparlar dedik. Zira dünya idrakine göre her an birbirini yiyen dünya bedenleri; bu hareketleriyle, hakikatte birbirlerine zarar vermeyip bilmeden ve idraksizce yardımlaşmaktadırlar ve bunun da böyle olması onların mâşerî plânları içinde bir zarurettir. Böylece en küçüğünden en büyüğüne kadar bütün nebatlar, hayvanlar ve insanlar âleminde bazan müspet, bazan menfî şekillerde görünen büyük nizam ve ahengin icaplarına bir uyuş, bir katılış hâli akıp gider.

\* \* \*

Mâşerî plân icaplarının ahengine uyuş hâlinin insanlarda -daima büyük tabiat nizamının ve tekâmül ahenginin kadrosu içinde kalmak şartıyla- daha çok geniş ve şumullü varyeteleri görülür. Meselâ, insanlar arasında bâzı yerlerde büyük bir sulh ve sükûnet içinde tecelli eden ahenk, diğer birçok yerlerde birbirini taciz etmek ve zararlara sokmak, boğmak, öldürmek tarzında yürüyen ahenkten farklı ve ayrı değildir. İnsanlar nazarında ahenksiz ve bozuk gibi görünen bütün bu kargaşalıklar, kâinat ahenginin, dünya nizamına uygun olarak insanların çeşitli yetiştirme ihtiyaçlarına, kudretlerine, liyakatleri derecelerine göre tertiplenmiş, ayarlanmış tezahürleridir. Böylece taşından, toprağından itibaren bütün hayat sahiplerini ve onlara ait hareket ve olayları muazzam bir tekâmül ahengi içinde

sinesine almış dünya hayatı bu cephesiyle tek bir bütün olarak ele alınmalıdır. O öyle muazzam bir orkestradır ki ayrı ayrı ele alındıkları zaman çeşitli disonan ve hattâ kulak yırtıcı karakterler göstererek oradan çıkan bâzı sesler, o orkestranın bütünü içinde dinlendiği zaman, gayet güzel, ahenkli ve hattâ orkestranın mükemmeliyeti için lüzumlu durumlar ve kıymetler hâlini alır. Kompozisyon ve orkestrasyon bilgilerinden anlamayan bir insan kalkıp da, kendisine bozuk gelen bir âletin sesini, gene kendi keyfine göre düzelteyim derse o orkestranın ahengini bozabilir. Hâlbuki dünyanın bütün hâli böyle alelade bir orkestranın fakir ahengiyle kıyas edilemeyen sonsuz şümule mâlik bir armoni içindedir. Bu bakımdan dünya, bütün teşekkülâtıyla, kurulmuş muazzam bir kompozisyonudur. Bu kompozisyonu meydana getirenler de ünitelerden süzülüp gelen aslî icaplara intibak etmiş büyük vazifeli sanatkârlardır. Yâni büyük organizatörlerdir.

\* \* \*

İşte, dünyanın büyük nizam ve ahenginin kudretli tertipleri içinde bugüne kadar emekleyerek gelen insanlar, artık bugün dünyadaki tekâmüllerinin zirvelerine ulaşmış bulunmaktadırlar. Büyük kâinat ahenginin süregelmiş olan tertipleri, şimdiye kadar dünyada bu tertipler içinde yetişmiş insan varlıklarının artık daha ileri tekâmüllerine müsaade edecek durumda değildir. Zira insanlar, hidrojen âlemi imkânları içindeki bütün görgü ve tecrübelerini yapmış, buraya ait bütün inkişaf kademelerini aşmış ve devrelerini ikmal etmiş durumdadırlar. Onların öz varlıkları yeni ufuklara, yeni muhitlere, bol hayat ve inkişaf imkânlarıyla dolu aydınlık ülkelere koşmak ve ulaşmak ihtiyacı içinde çırpınmaktadır. Onlar büyük kâinat ahenginin en geniş imkânlarına kavuşmak ve o ahenkten olmaya çalışmak işiyaki ve sezgisi içindedirler.

Gerçi insan hâlindeki durumlarıyla bu sezgilerinin idraklerine tam olarak varmış bulunmamakla beraber, beşeriyet bugün bu çırpınışın en ağır ve koyu teşevvüşü, şaşkınlığı içinde yaşamaktadır. O nereye gideceğini, nereye gitmesi lâzım geldiğini henüz kestiremiyor ama sebebini, mahiyetini bilmeksizin, kabına sığmayan hareketleriyle muhakkak bir yere gitmek, bir aydınlığa kavuşmak, ferah bir muhite çıkmak, içinde bulunduğu madde şartlarının ağırlığını delip geçmek ihtiyacı içinde kıvranıp duruyor. Mahiyetini idrak edemeyerek, fakat şiddetle isteyerek her an peşinde koştuğu saadetin bir zerresini dahi çevresinde bulamayınca, o saadetin hüsrânı ile kendisini, madde oyuncaklarının gelip geçici zevkleri içine gömerek avutmaya çalışıyor. Fakat zâhiren, şaşkınlığını arttırmaktan başka bir işe yaramaz görünen bu çırpınışları hakikatte, kader mekanizması muvacehesinde gene, o aradığı, beklediği ve muhtaç olduğu saadet yollarını kendisine hazırlıyor. İşte şiddetle istedikleri, bekledikleri bu saadete insanların kavuşması için, âlemin büyük ahengi içinde, lüzumlu tertipler elbette kurulmaktadır. Bu ileri tertipler, bugünkü dünya nizamının yavaş yavaş değişmesi ve olgunlaşmış hâle gelen yeni istek ve ihtiyaçlara göre lüzumlu formların meydana gelmesi zaruretiyle, ilâhî nizamın ahengi içinde takdir ve tesbit edilmiştir.

Şu hâlde, gelecek bütün değişmeler, insan idraki karşısında ne kadar büyük birer katastrof mahiyetinde görünürse görünsünler, insan varlıklarının ihtiyaçlarına en uygun ve mükemmel cevaplar verici tertipler ve nizamlar altında vuku bulacaklardır. Yakında başlayacak olan hâdiseler, dünyada mümkün olabilen insan tekâmülüne uygun nihaî sahneleri hazırlayacak ve asırlardan beri süren ıstıraplı bir dünya safhasının son perdesini bu sahnelerde kapatacaktır.

\* \* \*

Tabiatta hiçbir varlığın hiçbir ihtiyacı ihmalle karşılanmaz. Bütün tekâmül ihtiyaç ve isteklerine uygun tertipler, nizamlar ve düzenler derhal kurulur. Zira kâinat tekâmül içindir ve orada bütün tekâmül ihtiyaçlarının tatmin edilmesi bir zarurettir. Bu ihtiyaçlar karşısında kurulacak yeni nizam ve tertiplerin şekil ve istikametlerine gelince; insan varlıklarının daha üstün hayatlara namzet duruma girdiklerini ve sonsuz parlak ülkelerin kapısına dayandıklarını söylemiştik. Fakat insanların lâıyk oldukları bu yüksek ve parlak hayatlara kavuşabilmeleri için, bu kapının açılması lâzımdır. İşte, iştihakla peşinden kan ter içinde koştukları bu eşsiz saadet ülkelerine göç edebilmeleri için, insanların yapacakları küçük bir iş daha kalmıştır ki o da zaten açılmaya hazır bir vaziyette önlerine dikilmiş olan bu kapıyı, bir fiske vuruşu ile ardına kadar açarak içeriye dalmaktan ibarettir. Fakat bunun tahakkuku da gene çok tertipli ve ahenkli birtakım hâdiselerin akışları içinde mümkün olabilecektir. Ve bunun da böyle olması insanların selâmeti için lüzumludur.

Bu muazzam düzen içindeki ahenkli tertiplerin sağlamış olduğu büyük hazırlıklardan elbette birçok insan faydalanacak ve bu sayede büyük bir saadet havası ile, namütenahi imkânlar diyarındaki esirî âlemlerin ebedi hayatları içinde pervaz etmek üzere akıp gitmek fırsatını kaçırmayacaktır.

Yakında, tabiat şartlarında vukua gelmeye başlayacak olan cezrî değişmelerde hiçbir şeyin maksatsız ve körü körüne olmayacağını, en ufak bir hâdisenin bile ancak üniteden gelen icaplara göre üstün vazifeli varlıklar tarafından şaşmayan ve aksamayan bir tertip ve ahenk içinde husule getirileceğini artık iyice belirtmiş bulunuyoruz. İşte biraz yukarıda bahsettiğimiz kapının açılması demek de bu hakikatin insanlar tarafından idrak edilmesi, benimsenmesi ve ona göre mevcut düzenlere isteyerek, sevinerek gidilmesi, uyulması demektir. Şu hâlde, yeryüzündeki tabiat şartlarının değişmesiyle meydana gelecek yeni ahengin, insanlara bu kurtuluş imkânlarını bahşetmiş olması bakımından fevkalâde büyük bir kıymeti ve ehemmiyeti vardır. Zâhiren, bozuk düzen ve sıkıcı, hattâ rahatsız edici gibi durumlarda görülebilecek olan bu hâllerin hakikatte, insanların yüksek kazançlarını temine yarayacak kıymetli birer vâsıta olduğunu unutmamak insanların menfaatleri muktezasındandır. Zira insanlığın değişecek olan çehresi ve yeni tertiplerle kurulacak ahenk, ancak, ikmal edilmiş bir dünya devresinin kapanışından sonra olacaktır. İşte bunun için, dünyanın geçireceği son hazırlıklar vardır.

Bu hazırlıkların iki cephesi vardır: Birinci cephesi insanlara, bu dünyanın artık kendileri için elverişli bir mesken olamayacağını anlatmak suretiyle, henüz eksik kalan lüzumlu bilgilerini, müşahedelerini ve imanlarını kazandırmak, diğer cephesi de sonradan gelecek basit bedenlerin tekâmüllerine elverişli yeni bir dünyayı meydana getirmektir.

\* \* \*

Şimdi, bu tabiat değişmelerinin, yeni zuhur edecek hâdiselerin hulâsa, vukuu yaklaşmış olan büyük dünya inkılâbının mahiyet ve şekillerini izah etmeye başlıyoruz.

Yakın olan bu büyük dünya devresi kapanışının ilk alâmetleri diyeceğimiz bâzı basit olaylar hâlen başlamış bulunmaktadır. Bunlar, insanların nazarında henüz kuvvetli mânâlar ifade etmeyen ve kör tabiat kuvvetlerine bağlı, gelip geçici arızalardan ibaret sanılan bâzı atmosfer değişiklikleridir. Bu hâller, gittikçe artacak ve yavaş yavaş yüksek delâletlerini daha kuvvetle hissettirmek üzere durmadan devam edeceklerdir. Meselâ, vaktinde beklenen yaz sıcakları bazan bir türlü gelemeyecek, kış ortasında anormal sıcak havalarda, yaz ortasında da soğuk havalarda görülmeye başlayacaktır. Bâzı

yerlerde uzun müddet devam eden kuraklıklar yanında, diğ&er b&azi yerlerde s&rekli yağmurlar selleri meydana getirecek ve m&uhim tahribat yapacaktır. Kuvvetli r&uzg&arlar, tehlikeli h&aller alarak esecek, yer yer b&uy&ok zararları mucip olacaktır. Bu arada zelzeleler vukua gelecek, şiddetli yer sarsıntıları, insanların fel&aketli diye vasıflandıracakları tabiat olayları arasında yery&uz&unun orasında burasında kendilerini g&ostereceklerdir.

Denizlerde de m&utat d&ışı h&adiseler vukua gelecektir. Mesel&â, hi& met ve cezir olmayan sahillerde denizler bazan 8-10 metreye kadar kabarmak ve karalara h&ucum edecektir. B&oy&le met ve cezre alıřmamıř ve hazırlanmamıř b&azi řehirler su baskınları tehlikesi altında kalacak ve b&uy&ok zararları uğrayacaktır.

D&nyanın muhtelif yerlerinde yer yer toprak kaymaları vukua gelecek ve b&azi kasabalar ve yerler bu y&uzden bir hayli korkulu ve endiřeli anlar ge&irecektir. Keza bu toprak âfetleri sırasında b&azi yerler çatlayacak, oralardan dumanlar ve ateřler fiřkıracaktır.

Velh&asıl m&utat d&ışı olarak vukua gelen b&ut&un bu b&uy&ok r&uzg&arlar, seller, yer sarsıntıları, zelzeleler, deniz kabarmaları, su baskınları ve yer çatlamaları gittik&e insanların rahatlarını ka&ıracak ve zararlarını arttıracaktır. Fakat bunların hi&birisi ahenk d&ışı, d&uzen d&ışı olmayacak, hepsi yerli yerince tertip edilmiř, biraz evvel s&ylediğ&imiz hedeflere ayarlanmıř adımların tedric&i ilerleyiřlerinin birer ifadesi olacaktır.

Bu h&aller, d&nyada ařađı yukarı 40-50 sene b&oy&le sinsi, fakat daima m&uterakki bir řekilde ve insanlar tarafından hakik&i m&an&alarına n&ufuz edilebilmesine pek de k&afi gelecek kudrette olmamak &uzere devam edecektir. Bununla beraber bunlar, daha ileri safhalara hazırlayıcı mahiyette bir tedric& takip ederken gittik&e de řiddetlerini arttıracaklardır. Bu kitaptaki bilgileri okumuř, benimsemiř olanlar, bu h&allerin daha ilk zamanlarda del&alet ettikleri m&an&alarını sezmekte g&u&cl&uk &ekmeyecekler ve kendilerini, gelecek b&uy&ok g&une rahat&ca ve kalp huzuruyla, hatt&â sevin&e hazırlayabilmenin imk&anlarını elde etmiř olacaklardır.

\* \* \*

Takriben elli sene sonra h&adiseler daha ziyade kendilerini hissettirmeye bařlayacaklar ve insanları -daha dođrusu kendilerini l&uzumu derecesinde hazırlayamamıř olanları- &ok rahatsız edici, korkutucu, zahmet ve ıstıraplar i&inde bırakıcı karakterler almaya bařlayacaklardır. Bununla beraber, bunlar da gene hakik&i m&an&alarını insanlara empoze edecek derecede řiddetlenmemiř olacađından, insanların bir kısmı bu olayların hakik&i m&an&alarını anlamaktan uzak kalacak, sadece b&uy&ok bir řařkınlık i&inde ne olduđunu, neye uđradıđını bilmeyecektir. Mesel&â iklimlerde b&azi acaip deđiřmeler, evvel&â yavař yavař bařlayacak, sođuk yerler tedricen ısınacak, b&azi m&ıntıklar m&utat d&ışı olarak sıcaktan kavrulmaya bařlayacaktır. Bu h&allerin neticesinde, anormal r&uzg&arlar b&azi korkun& tayfunları meydana getirecek ve bunlardan bir&ok zararlar h&asıl olacaktır. Zelzeleler sıklařacak ve řiddetlenecek, yer çatlamaları, indifalar, &ok&unt&uler artacak ve b&ut&un bu h&aller seneler ilerledik&e kendilerini daha a&ık olarak hissettireceklerdir.

B&azi řehirler, b&uy&ok sarsıntılar neticesinde yok olacak, yerlerinde b&uy&ok &ukurlar veya g&oller meydana gelecek, b&azi yerlerde b&uy&ok ve devamlı kuraklıklar bařlayacak, bir&ok insan ve hayvan telef olacak, ađa&lık, m&unbit, mahsuldar yerler; bozkırlar, hatt&â susuz &orak &oller h&alini almaya y&uz tutacak, senelerden beri, hatt&â asırlardan beri o havalide rahat&ca yerleřmiř olan insanlar i&in buraları,



artık yaşanmaz hâllere girecek ve insanlar oralardan, daha münbit yerler aramak ve bulmak için ayrılacaklar, daha müsait yerlere göç etmeye başlayacaklardır. Böylece dünyada yer yer büyük göçler başlayacak, bu hâl insan cemaatleri arasında mühim huzursuzluklar yaratacaktır.

Deniz kabarmaları artacak, dünya maddesi artık insanlara korkunç çehresini göstermeye başlayarak, kendisinden insanların fazla bir şey beklememeleri, hattâ artık hiçbir şey beklememeleri lâzım geldiğini lisan-ı hâliyle onlara anlatmaktan bir an geri kalmayacaktır. Hulâsa, dünya yavaş yavaş insanlar için gittikçe kısırlaşacak, tatsızlaşacak ve yaşanmaya salih karakterlerini kaybedecektir. Zaten evvelce de izah ettiğimiz gibi, son zamanlara doğru büsbütün artacak olan kanser vakalarının çoğalmasında da artık dünya maddelerinin, ihtiyaçlara cevap vermediğini insanlara açıkça gösteren mühim delillerden birisi olacaktır. Hulâsa, ellinci yıldan itibaren gerek kuraklıkların, gerek bâzı diğer zorlayıcı tabiat hâdiselerinin husule getireceği neticeler ve yer yer devam edecek büyük çaptaki göçler dünyada büyük kargaşalıklara sebep olacak ve tabiatın insanlara karşı gittikçe ekşiyen yüzü ve çetinleşen durumu bu kargaşalığın derecesini süratle arttıracaktır.

\* \* \*

Bu hâller çoğalarak yüzüncü seneye kadar devam edecek, yüzüncü seneden sonra hâdiseler ve dünyada başlayan değişiklikler insanlara bütün bu olayların hakikî mahiyetleri ve delâletleri hakkında bâzı mânâlar verecektir. Şimdiye kadar basit değişmeler hâlinde devam eden durumlar, artık tam bir kargaşalık içinde ve eski dünya nizam ve tertiplerinin açıkça değişmelerini ifade edecek tarzda inkişaf etmeye başlayacaklardır.

Soğuk mıntikalardaki buzlar erimeye başlayacaklar, bâzı soğuk bölgeler gittikçe ısınacak, dünya iklimlerinde bâriz değişmeler başlayacaktır. Görünüşte karmakarışıklık hâli arz eden bu olaylarda, insanlar için gelecek kurtuluş ve beşaret günlerinin tahakkukunu hazırlayıcı tertipler ve nizamlar mevcuttur.

Dünya bir taraftan, gittikçe ısınmaya devam ederken diğer taraftan, bâzı yerlerde büyük mevsim farkları görülmeye başlayacaktır. Buralarda yazın büyük sıcaklar hüküm sürecek, kışın da oldukça fazla soğuklar görülecektir. Nihaî günlere doğru iklimler tamamıyla değişecek, hâlen mutedil olan iklimler, tropikal bölgelerin cehennem gibi yanan durumları hâline girecek, evvelce soğuk olan iklimler, dünyanın sıcak yerleri hâlini alacaktır. Böylece birçok şehirler sıcaktan yaşanmaz hâle gelecek, bir tarafta cehennem gibi sıcak bölgeler, diğer tarafta kurumuş, çöl hâline gelmiş eski muazzam münbit sahaların tahammül edilmez çoraklığı görülecektir.

Yüzüncü seneyi müteakip büyük tabiat hâdiseleri başlayacak, bunlar kısım kısım insanların kütleler hâlinde ölmelerine sebep olacak ve insanlarca büyük felâket denilen hâller birbirini takip edecektir. Bununla beraber, bu kadar ölümlere rağmen dünyanın nüfusu azalmayacak, bilâkis artacaktır. Meselâ bugün 2,5 milyarı bulan dünya nüfusu o zamana kadar 6-7 milyara çıkacaktır. Bu artışın başlıca sebebi, dünyadan şimdiye kadar ayrılıp da spatyomda birikmiş varlıkların hepsinin dünyaya dönmesi olacaktır. Spatyomun bütün varlıkları bu son dünya devrinde yaşamak, o devrin gelecek hayatları hazırlayıcı büyük imkân ve bilgilerinden istifade etmek için tekrar dünyaya döneceklerdir. Bu da dünyada yer yer büyük çapta doğum vakalarının meydana gelmesine sebep olacaktır. Esasen spatyomdakilerin dünyaya hücumu daha şimdiden başlamış ve insanların nüfusu bugünlerden itibaren artmaya yüz tutmuştur.

Burada şunu da belirtiriz ki bundan evvel bahsettiğimiz Mu dünyasının son günlerine de o zamanki insanlar aynı yollardan hazırlanmıştı. Bu bahsettiğimiz alâmetler orada da kendilerini göstermişler ve insanlara birçok şeyler öğretmişlerdi. İşte aynı tertipler, bugünkü dünya insanları için de tekrar edilmeye başlanmıştır. Mu dünyasının kapanışından evvelki hâdiseler hakkında evvelce vermiş olduğumuz bilgilerin, bu son dünya devresi kapanışına ait hâdiselerle olan paralelizmini mukayese edenler arada hemen hemen hiçbir değişmenin mevcut olmadığını görürler.

\* \* \*

Dünyanın kapanışına pek yakın zamanlarda, iklimlerin en son alacağı durumu hulâsa ederek bildiriyoruz:

Kuzey Rusya kışın fevkalâde soğuyacak (-60/-70), yazın ise mutedil iklimlerin suhnet derecelerini gösterecektir (0/+25).

Kuzey Grönland, Skandinavya, Avrupa Kuzey Rusyası, Kafkaslar, Afganistan, Tibet, Çin, Japonya, Alaska yazın bir hayli sıcak olacak (+45), kışın bir hayli soğuk olacaktır (-50).

Güney Grönland'da, İngiltere 'de, Fransa'nın kuzeydoğu yarısından itibaren bütün Orta Avrupa memleketlerinde: İngiltere'de, Kuzey Fransa'da, Danimarka'da, Belçika'da, Hollanda'da, Almanya'da, İsviçre'de, Avusturya'da, Çekoslovakya'da, Macaristan'da, bütün Balkanlar'da, İtalya'nın kuzeydoğu yarısında, Türkiye 'de, Yunanistan'ın kuzey kısmında, İran'da, Pakistan'da, Hindistan'ın kuzey yarısında, Çin Hindi'nde, Kanada'nın kuzey kısmında yazın tropikal karakterde sıcaklar olacak (+50/+70), kışın ise sıfırın altında soğuklar olacaktır (-20/-8).

Fransa'nın güneybatı yarısında, İspanya'da, İtalya'nın güneybatı yarısında, Sicilya'da, Yunanistan'ın güney kısımlarında, Akdeniz havalisinde, bütün Afrika'da, Madagaskar'da, Arabistan Yarımadası'nda, Hindistan'ın güney kısmında, Malaka'da, Endonezya'da, Yeni Gine'de, Filipin Adaları'nda, Avusturalya'da, Yeni Zelanda'da, Kanada'nın güney yarısında, bütün Birleşik Amerika'da, Kaliforniya'da, Meksika'da, Venezuela'da, Kolombiya'da, Bolivya'nın kuzey yarısında yazın ve kışın daimî sıcaklar olacak, bu bölgelerde suhnet dereceleri mütemadiyen (+40/+70) arasında oynayacaktır.

Bu durum dünyanın nihaî safhasına aittir. İklimler bu durumlara ancak elli yıldan sonra yavaş yavaş girmeye başlayacaklardır. Yâni dünya iklimleri bu verdiğimiz nihaî suhnet derecelerine birdenbire geçmeyecek, uzun seneler zarfında yavaş yavaş intikal edecektir.

\* \* \*

Dünya inkılâbının son anına doğru bütün tabiat olayları şiddetlenecek, yer sarsıntıları artacak, su baskınları, büyük seller, büyük kaymalar, yer çatlama ve birkaç şehri birden harabeye çevirebilecek büyük zelzeleler birbirini takiben tevali edecek, insanlar henüz geçmiş bir felâketin sıcaklığı soğumadan, daha korkunç diğer bir felâketle karşılaşacaklardır. Bu sırada bittabî kütleler hâlinde ölümler olacak, hastalıklar çoğalacak, dünyada yaşamak çok ıstıraplı ve zahmetli bir hâle girecek.

Akıllı, bilgili ve iyi hazırlanmış olan insanlar bu hâli görebildikleri takdirde gayet iyi anlamış olacaklar ki artık dünya insanları için, dünya maddesi kâfi gelmemektedir ve dünya, bu hakikati insanların kafasına vururcasına göstermektedir. Ve böylece bir an gelecek ki insanların birçoğu artık kendileri için dünyada yaşanacak hiçbir yerin kalmadığını anlamış bulunacaklardır. İşte bu da

insanların, hakikati bütün çıplaklığı ile görebilmeleri için, dünyanın kurulmuş en mükemmel bir tertibi ve nizamı olacaktır ki bu nizamın ve tertibin kudretiyle insanların çoğu, yukarıda bahsettiğimiz iki âlemi birbirinden ayıran kapıyı ardına kadar ve büyük bir iştiyakla açabilmek kuvvetini kazanacaklar, yâni idraklerinin ışığına kavuşmaya başlayacaklardır.

\* \* \*

Bu kargaşalık gittikçe içinden çıkılmaz hâle gelerek arta arta insanları şaşkına çevirecek ve en nihayet bir an gelecek ki o andan itibaren, o zamana kadar can çekişmekte olan dünya en kısa zamanda gözlerini eski hayatına tamamıyla kapayacaktır. Bu durumda iken dünya, tam mânâsıyla kaynayan bir kazana benzeyecektir. Ancak birkaç gün devam edecek olan bu nihaî safha esnasında bütün kıtalar ve denizler harekete geçecek. Yer ve gök sarsılacak.

Bu sırada yerler yarılarak parçalanacak. Bu parçalar muazzam bir rüzgârın önünde sallanan yapraklar gibi mütemadiyen sarsılacak. Aşağı yukarı inip kalkacak. Her adımdaki toprak sarsılacak. Çok büyük çatlaklar hâsıl olacak. Bu çatlaklardan simsiyah dumanlar ve zehirli gazlar çıkacak. Bu dumanlar yavaş yavaş yeryüzünü örtecek. Ortalık kararacak. Bu dumanlar yer sathı altı tabakalarında yanan kömürlerin sularla karışmasından ileri gelen rutubetli ve zehirli gazları havi duman bulutları hâlinde olacak. İnsanları kütleler hâlinde telef edecek. Yer yer açılmakta olan muazzam uzunluktaki yer çatlaklarının genişlikleri 30-40 kilometreyi bulacak. Ve zaten çoğu birer harabe hâlini almış olan şehirleriyle birlikte büyük arazi parçaları, kocaman dağlar bu açılmış geniş ateş çukurları içine yuvarlanmaya başlayacaklar. Meselâ İzmit civarında hâsıl olabilecek böyle elli kilometre genişliğindeki bir yarığa Türkiye, Van gölüne kadar olan bütün kısımlarıyla birlikte gömülebilecek. Bu muazzam ateş uçurumları yer yer dünyanın her tarafında açılacak ve buralarda bulunan dağlar, tepeler, vadiler, ovalar, bütün yıkılmış şehirleriyle ve harap olmuş mamureleriyle birlikte büyük arazi parçaları bu uçurumların içine yuvarlanacak. Ve oralarda yaşayan insanlardan sağ kalmış olanları da onunla beraber bu ateş çukurlarına gömülecekler. Bu arada bir kısım ateş çukurları, etraflarına kızgın küller hâlinde lâvlar püskürtecek ve bunlar insanların üzerlerine ateş yağmuru hâlinde inecek. Aynı zamanda muazzam ve kesif bulutlar dünyanın bütün göklerini kaplayacak. Şiddetli gök gürlemeleriyle inen sayısız şimşekler, kesif siyah duman ve su buharı bulutlarını yararak mütemadiyen ortalığı aydınlatacak ve dünyanın her tarafına yıldırımlar yağacak.

Bir taraftan insan haykırışlarını boğan gök gürlemeleri, yeraltı uğultuları, patlayan ve açılan deliklerden ve yarıklardan etrafa fışkıran ve taşan gaz ve lâv gürültüleri, boğucu ve yakıcı gazlar, yer yer açılan ateş uçurumları ve çukurları, yapraklar gibi sallanan arazi parçaları, yıldırımlar, şuursuzca insan haykırışları devam ederken, diğer taraftan kıtaların etrafını saran okyanuslar hiç görülmemiş şekilde yükselecek, milyarlarca tonluk su kütlelerini ihtiva eden ve her biri muazzam birer dağ gibi kabaran deniz parçaları kıtaların üzerine saldırmaya başlayacak. Bu hâl artık, dünyanın son saatleridir, yeryüzü batmaktadır. Yâni devresini ikmal etmiş bir dünya hayatı ebediyen kapanmak üzeredir. Nitekim kıtalara saldıran okyanuslar bütün karaları; harap olmuş şehirleriyle, açılmış çukurlarıyla, ormanlarıyla, vâdileriyle, geniş arazileriyle istilâ etmeye başlayacaktır. Önlerine kattıkları insanları sürüler hâlinde kovalayacaklar ve yutacaklar. Deniz sularının ateş çukurlarıyla ve yarıklarıyla birleştiği yerlerde büyük infilâklar ve müthiş su buharları hâsıl olacak. Bu sırada kıtalar baştan başa çatlayacak ve üzerindeki asırlardan kalma bir medeniyetin harap olmuş bütün mamureleri ve eserleri ile birlikte bu açılan cehennem çukurlarının içine yuvarlanıp birkaç saat içinde

kaybolacak. Onların gömüldükleri bu ateş çukurlarının üzerlerini derhal okyanusların muazzam su kütleleri örtecek ve en kısa zamanda dünyanın bütün kıtaları yok olacak. Onların yerlerinde, binlerce metre derinliği haiz yeni okyanuslar peyda olacak ve böylece o zamana kadar ulaşmış olduğu bütün medeniyetiyle ve maddî zenginlikleriyle birlikte bir dünya devri daha kapanmış ve ebediyen unutulmaya mahkûm maziye karışmış bulunacak.

İşte bu hengâmede insanların çoğu, kendi ihtiyaçlarına cevap verecek bir âleme gidecek, az miktarda kalanlar ise yeni dünyaya intikal etmek üzere, büyük katastroftan bakiye kalmış kaya parçaları üzerinde şaşkın hâlde kalacaklardır. Zira denizlerin dibine gömülen eski kıtaların bâzı yüksek yerleri, istikbalin küçüklü büyüklü adalarını ve takım adalarını teşkil etmek üzere büyük kaya parçaları hâlinde denizlerin üstünde kalacaklardır.

\* \* \*

Yeryüzü batarken karmakarışık olan denizlerin dibinden büyük kara parçaları yükselecek ve bu suretle bunlardan yeni kıtalar meydana gelecek. Bu yeni kıtalar, gelecek dünya devrinin coğrafya mütehassıslarına asırlarca süren yeni birer araştırma mevzuu olacaktır.

Yeni dünya devri insanların, bugünkü dünyanın batışı sırasında, kıtaların yüksek yerlerinde ve tepelerinde kalan insanlar teşkil edecektir demiştik. Bu sıralarda denizin dibinden çıkan yeni kıtalarda henüz insan bulunmayacaktır. Bugünkü dünyadan, gelecek dünyaya intikal edecek olan insanların yaşamaya mecbur bulunacakları adalarda toprak olmayacağından, bu insanlar sadece kayalardan ibaret, etrafı denizle çevrilmiş bu adalarda mahsur kalacaklardır. Böylece birkaç gün içinde olup biten bu işlerden sonra sükûnet avdet edecek, dünyada senelerden beri bozulmakta olan umumî muvazene, bu son birkaç günlük krizini atlattıktan sonra yeni dünya şartlarına uygun olarak tekrar kurulacak, her şey olup bitecek, güneş gene aynı parlaklıkla yeni dünyanın ufuklarından doğarak onu canlandırmakta devam etmeye başlayacaktır.

\* \* \*

İnsanlara gelince, bu dünyadan, gelecek dünyaya intikal eden insanlar, her ne kadar beden yapılarını ilk anlarda muhafaza edecek iseler de bunların zihnî durumlarında, zekâlarında, idraklerinde, duygularında, hâfızalarında büyük gerilemeler husule gelecektir. Bunlar şuurlarını kaybedecekler ve delireceklerdir. Bu insanlar geçen dünya devrine, büyük insan medeniyetlerine, kendi ferdî, ailevî ve mâşerî hayatlarına ait bütün bilgileri ve mefhumları unutacaklardır. Ne geçmiş bilgilerinden, ne ilimlerinden, ne tekniklerinden, ne kabiliyetlerinden, ne itiyatlarından, ne de kendi eski hüviyetlerinden, hafızalarında hiçbir şey kalmayacak, en iptidaî birer insan hâlinde yalnız insiyaklarıyla hareket edeceklerdir. Onların insiyaklarının başında korku gelecektir. Büyük dünya inkilâbı sırasında, gözleri önünde günlerce devam eden katastrofik hâdiseler, dünyanın korkunç ve gürültülü batışı, onların varlıklarında uzun müddet devam edecek büyük bir korku insiyakına sebep olacaktır. Fakat bu insanlar, geçmişe ait bütün bilgilerini kaybettiklerinden hâlihazırda da şüursuzluk ve tam bir idraksizlik içinde bulduklarından, bu korkularının ne sebebinin, ne de mahiyetini aslâ bilemeyecekler, sadece onun devamlı tazyiki altında yaşayacaklardır. Bundan başka, yeni girmiş oldukları dünya vasatının gittikçe vahşileşen ve kabalaşan şartları da insanların bu korku insiyaklarını daha ziyade arttıracak ve kuvvetlendirecektir.

Korku hissi bu iptidaî insanları beşer, onar bir araya toplayacaktır. Bunlar her şeyden korkacaklar,

korktukları zaman birbirlerine daha ziyade yaklaşıacaklar ve sarılacaklardır. Bakışları korkak olacak, her hâl ve hareketlerinde korkunun bütün tezahürleri görülecektir. Ara sıra ve ekseriya bir şeyden korktukları zaman mânâsız, şuursuz birtakım sesler çıkararak bağırsacaklar, düşüncesizce oraya buraya koşacaklardır. Zira bunlar henüz konuşmasını bilmeyecekler ve işaretlerle dahi anlaşabilmek liyakatinden mahrum bulunacaklardır. Meselâ, bir tanesi bağırmaya başladığı zaman, bilhassa korku insiyakı ile diğerleri de ona uyarak bağırmaya başlayacaklar, bir müddet birlikte bağırdıktan sonra, korkularının biraz yatışması ile hep birden tekrar susacaklardır.

Evveldi dünyadan yeni dünyaya geçen ve aç, çıplak, âletsiz, vâsıtasız, hiçbir şeysiz, bilhassa akılsız, düşüncesiz, şuursuz hâlde kalan ve sadece korku ve açlık insiyaklarıyla hareket eden bu zavallı insanların kayalar üzerinde, vahşi hayvanlar arasında geçirecekleri anlar pek çetin ve haşin olacaktır. Bunlar yiyecek bulamayacaklar, giyecekten mahrum kalacaklar, sığınacak bir tek ağaç kovuğu göremeyecekler ve kayalarla çevrilmiş bir muhitte tabiatın bütün olaylarıyla karşı karşıya kalacaklar. Güneşin ziyası vücutlarını yakacak, soğuk rüzgârlar ve havalar çıplak bedenlerini hırpalayacak. Vahşi hayvanların saldırılarından kaçışacaklar, beşi, onu bir arada kayaların aralarına veya taş oyuklarına sığınacaklar. Bütün bu durumlar onlarda esasen mevcut olan korku insiyakını büsbütün arttıracaktır.

İdrak ve zekâları henüz, taşları yontarak onlardan kendilerine av veya müdafaa silâhı yapabilecek durumlardan çok uzak olduğundan, bu insanlar ilk zamanlarda henüz taş devrine bile girmiş olmayacaklardır. Yalnız kaba insiyaklardan ibaret olan bütün ihtiyaçlarını, çıplak ve hiçbir âletle mücehhez olmayan bedenleriyle ve bittabî hep insiyakî olarak gidermeye çalışacaklardır. Meselâ, açlık hissini kendilerinde uyandırdığı ihtiyaçlarla, hayvanların en zayıfı gördüklerine müştereken saldıracaklar ve bunlar arasında gene en zayıf buldukları kendi cinslerine hücum ederek onları parçalayacaklar ve yiyeceklerdir. Yamyamlık, insanların ilk anlarındaki hayatları için en tabî ve zarurî bir hareket olacak ve bu insanlar ilk dünya hayatlarına böylece birbirlerini yemekle, yâni yamyamlıkla başlayacaklardır.

\* \* \*

Yeni dünyanın; eski batan kıtaların deniz üzerinde bakiye kalan kısımlarına ait bâzı adalar ve takım adalarla, denizin dibinden yükselerek meydana çıkan yeni büyük kıtalardan müteşekkil olacağını söylemiştik. Keza, geçen dünyadan kalan insanlarla meskûn bu adaların, kayalıklardan ibaret olacağını, buralarda toprağın bulunmayacağını da belirtmiştik. Binaenaleyh ilk insanların muhitinde nebat hayatı henüz mevcut olmayacaktır. İşte bu hâlde bulunan yeni dünyanın ilk durumu kısa bir zamanda vahşileşmeye başlayacaktır. Her şey basitleşecek, iptidaîleşecek, vahşileşecektir. Eski dünyada mevcut olan, zirveleri yuvarlak dağlar ve tepeler yeni dünyada görülmeyecek, onların yerine tepeleri sivri, testere şeklini almış dağlar ve sıradağlar meydana gelecek, keskin vadiler görülecek, her şey sivrileşecek, keskinleşecek ve haşin bir çehre alacaktır.

Varlıkların, yaşamakta oldukları muhitlere uymalarının zarurî olduğundan evvelce bahsetmiştik. Dünyaya gelecek varlıklar ancak, içinde buldukları muhitin maddelerinden bedenlerini kuracakları için, yeni dünyaya intikal etmiş olan insanların ve hayvanların da nesilleri üredikçe kabalaşacakları, kaba olan muhitlerine uyacakları tabîîdir. Onların bu kaba muhite intibakları neticesinde, bedenleri süratle kabalaşacaktır. Geçen dünyadan yeni dünyaya intikal eden hayvanların ve insanların bedenlerinde görülecek bu kabalaşma hâli, iptidaî muhitlerine ait ihtiyaçlarına bağlı olarak nesilden

nesle artacak ve uzun müddet devam edecektir. Meselâ nesiller ilerledikçe büyük cüsseli hayvanlar zuhur edecek, bu hayvanlar vahşi olacak, adalarda toprak ve binnetice nebat olmadığı için, geçen dünyanın ot ve nebat yiyen munis hayvanlarına buralarda tesadüf edilmeyecektir.

Tıpkı bunun gibi bu yeni dünyaya geçen ilk insanların da nesilleri ilerledikçe, beden teşekkülâtı değişecek, onlarda da bir kabalaşma hâli başlayacaktır. Haşin ve sert tabiatla, vahşi hayvanlarla ve birbirleriyle boğuşmak, çarpışmak durumunda kalan bu ilk insanların hayat mücadelelerinin doğuracağı yeni ihtiyaçlara uygun olarak, beden yapıları ve teşekkülâtı esaslı değişmelere mâruz kalacaktır. Yâni nesiller ilerledikçe, bu kaba muhite uygun beden teşekkülâtı bütün karakteristikleriyle tebarüz edecektir. Artık geçmiş dünyada olduğu gibi, ince uzun insan şekilleri kalmayacak, buna mukabil, insanların bedenleri yayvanlaşacak, cüsseleri büyüyecek, adaleleri kuvvetlenecek, göğüsleri genişleyecek, kolları uzayacak, ayaklarında iş görme kabiliyeti artacak, ayak parmakları da icabında el parmakları gibi çalışacağı için onlar da büyüyecek, kolları ve ayakları kuvvetlenecek, kafatası da ona göre yeni şekiller alacaktır. Entelektüel hayattan ziyade, sansüel insiyaklara hizmet etmek durumunda kalan o günkü beynin yükü, medenî bir insanın zihnî faaliyetlerinden azade olacağından, mükemmel bir beyne ve bu beynin muhafazasına hâdim bir kafatasının teşekkülüne lüzum kalmayacak ve bunun neticesinde de alınlar küçülecek, kafatasının da küçülmesiyle geriye doğru çekik olacaktır. Buna mukabil, yalnız et yemek zaruretiyle, ağız ve çeneler gelişecek, dişler sivrileşecek, keskinleşecek, kuvvetlenecek, ağızlar büyüyecek, kabalaşacak ve öne doğru çıkık olacaktır. Şiddetli hava tesirlerine karşı korunmak için cilt sathındaki kıllar sıklaşacak ve büyüyecektir.

İntikali müteakip yeni gelecek nesillerle başlayacak olan bu kabalaşma hâli 300 sene kadar devam edecektir. Bu müddet zarfında dünyaya insan hâlinde gelecek yeni nesiller, güneş sisteminin başka gezegenlerinde hayvanlık ve insan altı kademesi hayatlarına ait bütün inkişaf safhalarını ikmal ederek, artık birer insan bedenini kurmaya liyakat kazanmış bulunan ve insan hâlinde dünyaya gelmek ihtiyacında olan varlıklardan teşekkül edecektir. Yâni bu kabalık devrinde, geçen dünyadan intikal etmiş insanların evlâtları, diğer gezegenlerin insan altı safhalarını henüz bitirip de bu dünyaya girmekle ilk insanlık kademesine ayak basmış bulunan varlıkları olacaktır. Zaten bu vahşi muhit de onlar için hazırlanmıştı. Geçen dünyadan bu yeni dünyaya intikal etmiş insanların vazifelerinden birisi de bu, hayvanlıktan ve alt kademelerden insanlığa ilk geçecek varlıkları doğurmak, onlara analık, babalık yapmak olacaktır.

\* \* \*

İnsanların bu kayalık adalarda geçirecekleri müddet zarfında, henüz meskûn olmayan yeni kıtalarda toprak mevcut olacak, buralara günlerce, aylarca muazzam yağmurlar yağacak ve bunun neticesinde de kıtaların bâzı yerlerinde büyük gövdeli uzun ağaçlardan müteşekkil balta görmemiş vahşi ormanlar meydana gelecektir.

İşte kayalar üzerinde 300 sene kadar sürecektir olan insanların kabalaşma devrinden sonra, onlar buldukları kayalık adalardan kalkıp bu kıtalara gidebilmek kudretine erişecekler ve onların ormanlarından, nebatlarından ve diğer imkânlarından istifade etmeye başlayacaklardır. Zira bundan evvel onların, buldukları yerlerden ayrılabilmelerine ne düşünceleri, ne kudretleri, ne de içinde buldukları imkân ve vâsıtaları müsaade etmeyecektir. Fakat 300 senelik bir kabalaşma devrinden sonra inkişafa doğru iptidaî ve basit kıpırdamışlarla, insiyaklarında husule gelecek -gene basit olmakla beraber- biraz daha ileri ihtiyaçlar neticesinde, insanlar yavaş yavaş bu adaları terk edip

büyük kıtaların kendilerine en yakın kısımlarına geçmeye başlayacaklar ve böylece yeni bir dünya kuruluşunun bütün müteakip icaplarını yerine getirmek üzere bundan sonra çok uzun ve ağır bir inkişaf temposuna gireceklerdir.

Altmış bin sene sürecek olan yeni dünyanın bu insanlık inkişafı devresi boyunca insanlar, yeni bir medeniyete ulaşınca kadar taş, demir, tunç devirleri gibi uzun devirler geçirecekler, ilk çağ, orta çağ gibi birtakım çağlar atlatacaklar velhâsıl Mu dünyasından bu dünyaya devredilen insanlarda olduğu gibi, bunlarda da yavaş yavaş insiyaklar sezgilere, sezgiler idraklere intikal ederek idraklerin inkişafıyla, tedricen mâşerî ve yüksek mâşerî plânlara geçilecektir.

Eğer bu sırada, geçen dünyanın son intikal safhasına kadar kendilerini yetiştiremedikleri için, müteakip dünyaya kalmış olanlar arasında, inkişaflarında büyük bir hız alıp, süratle vazife plânına hazırlanmış olanlar bulunursa onlar 5-10 bedenlenmeden sonra, yâni 8-10 asır zarfında yukarıdan kendilerine -liyakatlerine göre- verilecek vazifelerini yapabildikleri takdirde (vazife plânına geçebilmek için mutlaka bir vazifeyi ifa etmek şarttır) dünyanın sonunu beklemeden, geçen dünya inkılâbı sırasında yüksek plânlara giden diğer mesut insanların bulunduğu yerlere ulaşmak üzere dünyayı tamamen terk edip gideceklerdir. Diğer insanlar ise, dünyanın altmış bin sene sonra gelecek yeni inkılâp günlerini beklemek ve o günlere hazırlanmak üzere sayısız ferdî, mâşerî imtihanlar, mihnetler, mücadeleler, harpler, kıtaller, ölümler, cinayetler, hastalıklar, esaretler, hapisaneler, zindanlar, engizisyonlar, tumarhaneler, hastaneler, ıstıraplar, sıkıntılar, sefaletler, açlıklar, ağır hizmetler... velhâsıl dünya hayatının insan tekâmülünü hazırlayan ve her dünya devresi tarihi boyunca geçirilmekte olan sayısız bütün inkişaf materyalleri içinde tekrar yaşamaya başlayacaklardır. Bu arada birbirine zıt görünen akideler, realiteler, bilgiler, itikatlar, dinler, mezhepler, ekoller ve kanaatler içinde bazan otomatik, bazan yarı idrakli cehit ve gayretlerle boğuşarak, didişerek hakikat diye bir sürü realitenin peşinde koşacaklar, bir sürü hayal kırıklığına, aldanmalara, hatalara düşmelere ve muvaffakiyetsizliklere uğrayacaklardır. Bu sırada hayatın çetin mücadeleleriyle de karşılaşacaklar, çalışacaklar, didinecekler ve gelip geçici, fakat kuvvetle çekici zevklerin aldatıcı cazibeleri peşinde, asıl gaye ve hedeflerini unutmamaya gayret ederek altmış bin sene sonra gelecek yeni bir dünya inkılâbının eşiğine çok ağır ve zahmetli yürüyüşlerle ulaşacaklar ve ancak o zaman, artık bu dünyayı tamamen bırakabilecek kudrete erişmiş bulunacaklardır. Zira bu yavaş inkişaf temposu içinde insanların çoğu, artık maddenin mânâsını, imkân hudutlarını, hangi gayeler için olduğunu, insanlara ne dereceye kadar ve hangi yollardan faydalı olup hizmet edebileceğini anlamış ve öğrenmiş bulunacaklardır. Hulâsa, dünya mektebi, her inkişaf devresi sonunda, yetiştirmiş olduğu mezunlarını yüksek müesseselere tevdi etmek üzere, kapılarını onların arkasından kapayacak, gidenlerin boşalan yerlerine de yetiştirilmek üzere, yeni geleceklere kapılarını açacak ve bu suretle devrî olan namütenahi fonksiyonlarından bir tanesini daha yapmış bulunacaktır. Bu yalnız dünyanın değil, bütün dünyaların, bütün âlemlerin ve kâinatın kaderidir.

\* \* \*

Burada şunu tekrar tebarüz ettirmek isteriz ki ne kadar gürültülü ve korkunç görünürse görünsünler bu durumlardaki, yâni büyük dünya inkılâplarının görünüşlerindeki korkunçluk hâli zâhirîdir. Burada, ne korkulacak, ne ürkülecek, ne kaçınılacak, ne de endişeye kapılacak hiçbir şey yoktur. Zira bu korkunç manzaralar, ancak dünya maddelerinin tâbi bulunduğu realitelere aittir. Ve onlarla beraber dünyada kalacaktır. Öbür tarafa, yüksek plânlara bunların bir zerresinin zerresi dahi geçemeyecektir.

Ölüm ise esasen, hiçbir ıstırap ve acı vermeyen bir an meselesidir. Ölüme sebep olan hâdiselerin manzaraları haddizatında, öz varlığa ait şeyler değildir. Bedene ve dünyaya ait durumlardır. Ölenler o an içinde bunların hepsini terk etmiş ve hâtıralarını bile unutmuş bulunacaklardır. Binaenaleyh, volkan ağzlarının kızgın ateşleri, su kütlelerinin azgın saldırışları, yer sallantılarının şiddetli hareketleri, yıldırımların gürültüsü; buradan gitmesi tekarrür etmiş olanlar için ancak birer oyuncaktan ibaret kalan ölüm vâsıtalarıdır. Çünkü dünyada kopan bu kıyametin insanlardan tek alabileceği şey, onların zaten burada bırakmayı seve seve kabullenmiş oldukları kaba bedenleri olacaktır. Buna da insanlar çoktan razıdırlar. Zira insanların belki o anda bile, sezmeye başlayacakları yüksek, mesut âlemlerin saadetli atmosferine bir an evvel kavuşabilmeleri, bedenlerini terk edecekleri ölüm saniyesinin gelişine bağlıdır ve onlar idrak edebildikleri nisbette, bu saniyenin bir an evvel gelmesini bekleyeceklerdir. Bu, bir saadet, sevinç ve kurtuluş anıdır. Bu, binlerce senelik ıstıraplı bir mazisi olan dünya mektebinin, ağır şartlar altında geçirilmiş zahmetli tahsil devrelerinin tam ve muvaffakiyetle ikmalidir. Bu an, muvaffakiyetli, muvaffakiyetsiz hayatların çeşitli korkuları, ıstırapları ve hattâ azapları içinde bir sürü ümitsizlik ve inkisarla dolu şartlarının artık son bulduğu ve her şeyin en mesut, en süratli ve rahat yollardan yürüyerek nurlu, berrak ve kudretli sahalara intikal edeceği bir andır. Bu, tam mânâsıyla bir kurtuluş anıdır.

O kadar korkunç görünen bu hengâmede, o kadar dehşetli manzaralar arz eden bu kıyamet gününde on binlerce senelik mihnet ve meşakkatle dolu zincirli bir mahpusiyet hayatı olan kaba hidrojen âleminden parlak ve mesut bir üst âleme geçilecektir. Bu geçişi sağlamak için de insanların artık, bir tek nefes süresi kadar kısa bir zamanı beklemekten ve o tek nefesin verilişi gibi basit, kolay ve küçük bir ameliyeyi geçirmekten başka bu dünyada yapacakları iş kalmamış olacaktır. Burada asıl felâket, ölemeyip, daha doğrusu o anda ölmek liyakatini kaybedip yaşamak ve basitleşmiş bir dünyanın, tekrar binlerce sene devam edecek bekçiliğini yapmak hükmünü giymiş olan zavallı insanların başına çökecektir ki bu da ne bir zulümdür, ne de bir gadirdir. Bu sadece onların, bütün bir dünya hayatı boyunca istedikleri, peşinden koştukları ve hattâ tapındıkları madde arzu ve ihtiraslarının yüksek kader mekanizması hükümleri karşısında gerçekleşmiş neticesinden başka bir şey değildir.

Vukua gelecek olan bütün bu hâdiselerin büyük tertip ve nizamlara tâbi olduğunu, hiçbir şeyin keyfi ve rasgele vukua gelmediğini tekrar tekrar söylemiştik. Bu sözlerin mânâsı şudur ki dünyada olup bitecek hâdiselerin hepsi ünitelerden gelen direktif ve icaplara göre ayarlanmış ve öyle olmuştur. Her şey, varlıkların bizzat çalışarak kazanmış oldukları liyakat derecelerine göre, aslî icapların direktifi altında ve aslî zamanın yardımıyla, kader mekanizmasının ölçüp, takdir ederek hükümlendirdiği tarz ve şekillerde, vazife plânının alâkalı vazifelileri tarafından yapılmaktadır. Binaenaleyh vuku bulacak her şey büyük hesaplara, çok ince ve şümüllü teknik esaslara dayanmaktadır.

\* \* \*

Şimdi, yeryüzünün batışına ait yukarıda vermiş olduğumuz bilgilere destek olan teknik mekanizma hakkındaki lüzumlu izahatı veriyoruz. Bu izahata girişmezden evvel biraz gerilere giderek evvelce belirtmiş olduğumuz ilmî bir konuya tekrar döneceğiz.

Nebülözleri dolduran milyarlarca sistemin her biri, güneş denilen bir çekirdekle, onun etrafında dönen gezegenlerden, yâni o sistemin madde cüzülerinden teşekkül etmiştir. Böyle bir sistem içinde, her kürenin kendisine mahsus bir manyetik alanının mevcut olduğunu evvelce söylemiştik. Keza, her biri mensup bulunduğu madde cüzüne ait ayrı ayrı karakter taşıyan bu alanların, bir sistem içinde



birbiriyle çok sıkı temasları olduğu hâlde, aslâ birbirlerine karışmadıklarını ve bu yüzden, bir küreye ait olan herhangi bir madde cüzünün, o kürenin manyetik alanını terk edip diğer bir kürenin manyetik alanına giremeyeceğini ve eğer herhangi bir zorlama karşısında böyle bir hâl vâkı olursa, o cismin girmiş olduğu yeni manyetik alanın mahiyetine uymasının ve bunun için de kendi mahiyetini cezrî olarak değiştirmesinin zarurî bulunduğunu da izah etmiştik. İşte böylece, bir sistem içindeki çeşitli kürelerin çeşitli manyetik alanları, kendi aralarında o sistemin umumî bünyesinin icaplarına göre, karşılıklı olarak tesirleşirler ve tam bir muvazene hâlinde bulunurlar.

Sistem içindeki çekirdeğin ve onun etrafında dönen madde cüzülerinin, yâni kürelerin; yörüngelerinin şekilleri, uzunlukları, kısalıkları, eksenlerinin istikametleri, gezegenlerin kendi eksenleri etrafındaki dönüşlerinin ve yörüngelerindeki yürüyüşlerinin süratleri; o sistemin inkişafı neticesinde vukua gelecek hareketlerin durumlarıyla ve aralarındaki muvazene hâlleriyle taayyün eder ki bu hareketler de cüzüler arasında ve üst tesirlerin kontrolleri altında cereyan eden karşılıklı tesirleşmelerle mümkün olur. Bütün bunlar -dediğimiz gibi- sistemlerin inkişaf ve tekâmül derecelerine bağlıdır ve bu derecelere göre değişmelere mâruz kalırlar. Yâni bir sistemin madde cüzüleri arasındaki tesirleşmelerin, şu veya bu tarzdaki hareketleri meydana getirecek şekillerde oluşu, o sistemin tekâmülü ile ilgili hâllere göre değişir.

Hulâsa, bir çekirdek etrafında dönen muhtelif madde cüzüleri vardır. Bu madde cüzülerinin her birinin birer manyetik alanı mevcuttur. O çekirdeğin ve etrafında dönen cüzülerin inkişafı derecesine göre, bu manyetik alanlar arasındaki karşılıklı tesirleşmelerin durumları da değişir. İşte bu tesirleşmeler neticesinde teessüs eden muvazene hâllerinin bütünü bir manyetik alanlar sentezi meydana getirir ki buna da güneş sistemi deriz.

Demek ki her sistemin, mudil bir manyetik alanlar sentezinden ibaret olan durumu vardır ve bu ancak o sisteme aittir. Böyle olunca, nebülözün içindeki diğer sistemlerin manyetik alanlarıyla da onun muvazene hâlinde bulunması icap eder ve bu manyetik alan muvazenesi gittikçe mudilleşerek, genişleyerek nebülözler arasına kadar uzanır. Demek ki bir nebülözün manyetik alan mudileleri arasında da o nisbette şümüllü muvazene hâlleri vardır.

\* \* \*

Bir sistem dahilindeki herhangi bir kürede vukua gelecek değişiklikler, o kürenin manyetik alanına yapılacak tesirlerle mümkün olur. Yâni bir kürede icap eden namütenahi değişmeler; o kürenin manyetik alanına, sistemin güneşinden veya başka bir yerden gelecek tesirlerle vâkı olur ki bu tesirler de vazife plânının o sistemde vazifelenmiş bulunan varlıkları tarafından direkt veya endirekt olarak gönderilir.

Herhangi bir küre üzerinde -dünya hakkında yukarıda yazdığımız gibi- büyük bir inkılâp çapında değişmeler icap ediyorsa o zaman, daha ağır ve kuvvetli tesirlerin gönderilmesine lüzum hâsıl olur. O hâlde, vukuu tahakkuk etmiş bulunan büyük dünya inkılâbının hâdiselerini husule getirecek bu kuvvetli tesirin nereden geldiğini ve fonksiyonunu nasıl yaptığını izah edelim.

Güneş sistemine bu hâdise için ulaşacak ilk kuvvetli tesir, bu sistemden çok uzak mesafelerde bulunan başka bir sistemin, dünyadan hemen hemen dört yüz defa daha büyük bir gezegeninin manyetik alanından gelecektir.

Dünyadan büyük olmakla beraber, maddesi dünyadakinden çok basit ve ağır olan bu gezegenin,

güneş sisteminden pek uzaklarda bulunan kendi güneşi etrafında mûtat olarak katettiği bir yörüngesi vardır. İşte o; bu yörüngesini katederken, dünyanın tâbi olduğu güneş sistemi tarafına raslayan kısmında ondan ayrılarak, büyük bir kavis çizmek suretiyle güneş sistemine doğru yürümeye başlamıştır. Bu hâl, bu yürüyüşle alâkalı diğer bir sürü sistemde vukua gelecek büyük ve küçük inkılâplarla vazifeli bir plân tarafından -üniteden gelen direktiflere göre- gönderilmekte olan tesirlerle vâkı olmuştur.

Böylece o gezegen büyük kavsi üzerinde, güneş sistemine yakın bir yerde kendisine, o yüksek vazife plânı tarafından çizilen muayyen bir noktaya kadar gelecek, ondan sonra yürüyüşünün istikametini, yâni kavsini tekrar sistemine doğru çevirerek geriye dönecek ve asıl sisteminin yörüngesine girip mûtadı olan, kendi güneşi etrafındaki deveranına devam edecektir. Bu gezegenin, böyle mûtat yörüngesinden ayrılıp, büyük bir yarım kavisle, güneş sisteminin yakınlarına kadar seyahatini gayrı mûtat olarak uzatması ve bu sırada güneşe çarpmadan muayyen bir noktadan itibaren tekrar geriye dönmesi elbette tesadüfî bir hâdise değil, üniteden gelen yüksek bir icabın neticesidir.

Bu gezegen hâlen, yörüngesinden ayrılmış bulunmakta olup güneş sistemi istikametine doğru yürümekte ve her an ona yaklaşmaktadır. Şu anda görülmesi henüz mümkün olmayan bu gezegenin 150-200 sene sonra dünyadan gözle görülmesi kabil olacaktır. Şimdi, bu gezegenin mûtat dışı olan bu seyahatinin neticeleri üzerinde duralım.

\* \* \*

Bahsettiğimiz gezegenin bu seyahati, birçok sistemi ilgilendiren umumî bir tekâmül vetiresinin icabıdır. Evvelâ, bu gezegenin bizzat kendisi güneş sistemine yaklaşıncaya kadar, birçok diğer sistemlerin manyetik alanlarıyla karşılaşacak ve onlarla çarpışacaktır. Her çarpışışında, kendi bünyesi üzerinde muazzam sarsıntılar, muvazenesizlikler ve allak bullak oluşlar zuhur edecek ve o gezegenin dünyadakinden çok basit ve iptidaî olan varlıkları ancak o büyük sarsıntılar sayesinde inkişaf hızlarını arttırabileceklerdir. Saniyen, bu gezegen güneş sistemine gelinceye kadar karşılaşacağı diğer bir sürü sistemin, çeşitli derecelerde muvazenelerinin bozulmasına sebep olacak, onların durumlarını da allak bullak edecek ve bu suretle diğer birçok kürenin inkişafına imkânlar hazırlamış bulunacaktır. Nihayet şimdi izah edeceğimiz yoldan onun manyetik alanı güneş sistemimize tesir edecek ve bu sistemin en mütekâmil küresi olan dünyamız, bu tesirin en şiddetli neticelerine mâruz kalacaktır. Şimdi, bu neticelerin zuhuruna sebep olan tesirlerin işleyiş mekanizmalarının izahına başlıyoruz.

\* \* \*

Dünya, güneş etrafındaki yörüngesi üzerinde amut bir eksen etrafında dönmez. Bu eksen, amut duruma nazaran 23° 27' eğri bir istikamette bulunur ve bu istikamet etrafında dönerek günlük devrelerini ikmal eder. Bu şartlar altında dönen dünyanın muayyen yerlerinde, meselâ kutuplarında yerleşmiş devamlı buz mıntıkları ve kutuplar arasında teessüs etmiş bir ekvator iklimi mevcuttur. Dünyanın bu eğriliği istikametinde farz edilen eksenin alt ve üst uçları, güney ve kuzey kutuplarını teşkil eder. Yâni bu kutupların bulunduğu noktalar dünyanın, etrafında döndüğü ekseninin iki ucuna tevafuk eder. Dünya, eksenini üzerinde dönerken yaptığı hareketler bu noktada sıfırdır. Bu da evvelce bahsettiğimiz düalite prensibine göre, dünya cüzülerinin teşkil ettiği zıt karakterdeki manyetik alan kıymetlerinin, değer farklanmaları neticesinde meydana gelen sayısız muvazene bozukluklarının,

dünya bütünü içinde kurdukları umumî muvazene durumunun bir neticesidir. Bugün, asırlardan beri bu muvazene -az çok belirsiz inhiraflar kaydetmiş olmakla beraber- sabit bir hâlde bulunmaktadır. Bu durumun neticesinde de bugünkü coğrafi iklimler, mevsimler ve gece, gündüz durumları meydana gelmiştir.

Şimdi, güneş manzumesine yaklaşmakta olan gezegeni takip edelim. Bu gezegen bugün, güneş sisteminden henüz bir hayli uzaktadır. Binaenaleyh onun manyetik alanı henüz güneş sisteminin manyetik alanı ile direkt olarak temas hâlinde değildir. Fakat dünyadan dört yüz defa büyük olan bu gezegen, yörüngesinden ayrıлып güneş sistemine doğru yürümeye başladığı andan itibaren, onun endirekt olarak güneş sistemi üzerinde bâzı tesirleri vukua gelmeye başlamıştır. Yâni bu gezegenin, hâlen temasta bulunduğu diğer sistemlerin manyetik alanlarıyla münasebette olan güneş sistemimizin manyetik alanı bu yoldan, adı geçen gezegenin tesirlerini almaktadır. Ancak, bu gezegenin henüz hem uzakta olması, hem de tesirinin vâsıtalı yollardan gelmesi yüzünden, güneş sistemindeki neticeleri bugün pek zayıftır.

Fakat bu gezegen güneşe mütemadiyen yaklaşmaktadır. Bir an gelecek ki -yâni bundan hemen hemen elli altmış sene sonra- bu gezegenin manyetik alanı, güneş sisteminin manyetik alanı ile direkt olarak temas hâline gelmiş bulunacaktır. Bu durum hâsıl olunca, gezegenin çok ağır ve kesif manyetik alanı, güneşin manyetik alanı üzerine kuvvetli bir baskı tesiri yapacaktır. Tekmil gezegenleriyle bir bütün olan güneş sisteminin aldığı bu ağır tesir, sistemin gezegenleri üzerinde, daha doğrusu onların manyetik alanları üzerinde çeşitli reaksiyonlar husule getirecektir.

Misafir gezegenden gelen tesir çok kaba ve ağırdır dedik. Binaenaleyh güneş sisteminin en müttekâmil küresi olan dünyanın, ince ve mudil manyetik alanı ile, bu gezegenin kaba manyetik alanı arasında büyük bir kaynaşmazlık mevcut olduğundan, güneş manzumesine gezegenden gelen tesirin en şiddetli sarsıcı neticeleri ve reaksiyonları dünya küresinde görülecektir. Bu hâlin neticesi olarak gezegenin bu kaba manyetik alanının tazyiki altında dünyanın, bugün sabit olan ekseninin  $23^{\circ} 27'$  lık meyli,  $13^{\circ}$  daha artacak ve dünyanın ekseni, yörüngesine amut durumdan  $36^{\circ}$  derece eğri bulunacaktır. Kutupların ilk kayma hareketi misafir gezegenin güneş sistemine gelecek ilk direkt tesirleriyle başlar.

Buradaki tazyik mefhumunu kaba mânâda ele almamalıdır. Yâni burada, dışarıdan gelen bir itilişle dünya çarpılıyor veya eğiliyor gibi düşünmemelidir. Bunu izah etmek için evvelâ, kendi ekseni etrafında dönen bir kürenin hareketlerini ele alalım. Bu küre, kutup dediğimiz iki sabit noktayı birbirine birleştiren ve eksen denilen bir düz hat etrafında döner. Buradaki kutup noktalarının teşekkülü, kürenin bünyesindeki ve manyetik alanındaki zıt değerlerin, yâni hareketlerin teşkil ettiği muvazene yekûnlarının neticesidir. Kutuplardaki hareketler sıfırdır. Buna mukabil, hareketlerin en fazla olduğu yer, küre üzerinde iki kutbun arasındaki mesafenin tam ortasından geçen ekvator dediğimiz kürenin kuşak kısmıdır. İşte hareketin ekvator da azamî, kutuplarda asgarî süratleri arasındaki nisbet -söylediğimiz gibi- küredeki hareket muvazeneleri yekûnunun neticesi ve tezahürüdür. Binaenaleyh küre dahilinde herhangi bir sebepten, bu muvazenelerde bozulma ve değişme hâsıl olursa o zaman sıfır noktaları, diğer tâbirle kutup noktaları yerlerini değiştirebilirler. Yâni eski yerlerine nazaran kutuplar -muvazene değişmesi derecesinin şiddetine göre- küre üzerinde az veya çok olmak üzere öne, arkaya, sağa, sola doğru kayabilirler. Ve muvazene prensibi mucibince, ekvator da derhal ona göre yerini değiştirir, yeni kutuplara göre küre etrafındaki münasip yerini alır. Bu vaziyetin meydana gelmesi demek, kürenin kendi ekseni etrafında dönerken, eski dönüş

istikametinden ayrıлып yeni kutupların arasında teşekkül eden eksen etrafında, evvelkine nazaran değişik bir istikamette dönmeye başlaması demektir.

İşte dünyada olacak şey de bunun aynıdır. Dışarıdaki gezegenden gelerek, dünyanın manyetik alanına, oradan da bünyesine intikal eden tesirler kürenin dahilî hareketleri üzerine müessir olarak onların ilk muvazenesini bozduktan sonra, bu muvazene değişimleri, dünyada vukua gelmeye başlayan yeni durumlar, yâni yeni hareketler neticesinde -zincirleme değer farklanması mekanizmasına göre- muvazenenin tam teessüs edeceği hadde kadar devam eder. Bunun neticesi olarak dünyanın evvelce mevcut olan, mâlum yerindeki kuzey ve güney kutupları yerlerinden oynar. Kutuplar -biraz evvel söylediğimiz gibi- kürenin umumî muvazenesinin neticesi olduğundan, bunların yer değiştirmesiyle kürenin ekvatoru da derhal kutupların yeni durumlarına göre bulunması lâzım gelen yerini küre sathında almak üzere değişir. Demek ki kürenin teşekkül edecek olan yeni kutupları arasındaki eksen istikameti, eski eksen istikametine nazaran kutupların değişen yerlerini takiben değişmeye başlayacaktır.

Meselâ dünyanın kuzey kutbu, yavaş yavaş Sibirya tarafında güneye doğru kaymaya başlarken, güney kutbu da aynı ölçü dahilinde ters taraftan Güney Amerika'nın burnunun bulunduğu istikamette kuzeye doğru kaymaya başlayacaktır. Bunun neticesi olarak, ekvator da dünya muhitinde bu iki yeni kutuptan aynı uzaklıktaki mesafede yerini alacaktır, yâni onun da yeri kutuplara göre değişecektir. Bu takdirde, dünya daima kutuplar arasındaki eksen etrafında döndüğünden ve bu eksen de evvelkine nazaran daha eğrilmiş vaziyette bulunduğundan, dünyanın bu durumu evvelkine nazaran biraz daha yatmış vaziyette bir manzara arz eder. Hakikatte ise dünya küresi pozisyonunu değiştirmiş değildir. Meselâ eski kutup noktasındaki Franz Josef adası evvelce dünyanın yörüngesine nazaran ne kadar meyilli bir hat üzerinde bulunuyor idi ise gene aynı yerde bulunacaktır. Fakat evvelce kutup noktası orada iken şimdi orada değil, o adaya nazaran çok aşağılarda bulunacaktır. Keza Taimyr yarımadası da dünyanın yörüngesine nazaran eski yerinden kıvıldamamıştır. Ancak, eski kuzey kutbu onun üst taraflarında bulunurken, yeni kuzey kutbu bu yarımadanın alt taraflarına inmiş ve onun altında teşekkül etmiş bulunacaktır. Bunun gibi güney yarım kürede de güney kutbu ona göre ayarlanmıştır. Meselâ güney kutbu evvelce Alexander adasının çok altında bulunurken, bu ada dünya yörüngesine nazaran yerini değiştirmemiş bulunduğu hâlde, güney kutbu onun hemen üst tarafına kaymış bulunmaktadır.

İşte, dünyanın yeni kutuplarına göre husule gelen yeni ekseninin istikameti, eski eksenine nazaran, eski ekvatoruna biraz daha yatık duruma gelmiştir ve yeni ekvator da ona göre değişerek, yeni teşekkül eden eksene amut bir sath üzerine çıkmıştır.

Şu hâlde gezegenden gelen tesirle, dünyanın hareket muvazeneleri yekûnunun bozulması neticesinde, kuzey kutbu Rusya tarafında güneye doğru kayacak, güney kutbu Güney Amerika'nın burnu istikametinde kuzeye doğru yükselecektir. Bittabî bu duruma göre dünyanın eski eksenine nazaran, yeni teşekkül eden kuzey ve güney kutupları arasındaki ekseninin dünya yörüngesine olan eğrilik derecesi, eski ekseninin eğrilik derecesine nisbetle fazlalaşmış bulunacak ve bu fazlalık da 13°lik bir zaviye açığı kıymetinde olacaktır. Bugünkü coğrafi mevkilere göre bu noktaların yerleri şunlardır: Yeni kuzey kutbu, bugünkü kuzey kutup dairesiyle, yüzüncü meridyenin birleştiği nokta üzerine kaymış bulunacaktır. Güney kutbu ise, Güney Amerika'nın burnu istikametine doğru yükselecek ve bugünkü güney kutup dairesiyle, sekseninci meridyenin birleştiği nokta üzerine gelecektir. Bittabî o zaman, bütün meridyenlerin ve paralellerin ve bu meyanda ekvatorun yerleri değişecek, bunlar da yeni

kutuplara göre dünya sathı üzerindeki yerlerini alacaklardır.

\* \* \*

Eski eksenin istikameti, dünya yörüngesine amut durumundan 23°lik zaviye açığı ile ayrılmıştı. Kutup değişmesi yüzünden bu eksene eklenecek yeni meyil ise 13° olduğuna göre, yeni eksenin böylece yavaş yavaş eğilerek en son haddini bulacağı meyil derecesi  $23^{\circ}+13^{\circ}=36^{\circ}$  olacaktır. Dünyanın kendi etrafında dönüşü, daima eksenini etrafında vâkı olacağından eksenin değişen bu meyillerine göre dünyanın da kendi etrafındaki dönüş istikametleri değişecektir.

Demek ki dünyanın manyetik alanlarının bozulan muvazeneleri icabı olarak alacağı yeni dönüş tarzlarına göre, kutup noktaları teşekkül edecek ve eksenler de ona göre taayyün edecektir. Bu kutup noktaları da -dünya kendi etrafında dönerken hareketlerinin sıfır olduğu- küre sathında birbirinin antipodu olan, yâni iki yarıkürenin birbirine tam karşı gelen noktaları olacaktır ki bunlar da yukarıda göstermiş olduğumuz noktalardır. Fakat bu durum nihaî safhaya aittir, gezegenin hemen güneş sistemiyle direkt olarak ilk temas ettiği anda meydana gelmeyecektir. İlk zamanlarda kuzey ve güney kutupları bu noktalara doğru çok yavaş olarak kaymaya başlayacaklardır. Gezegenin bu şekilde tecelli eden ilk tesiri 50 sene sonra belirsiz olarak başlayacak, 50-100 sene arasında çok yavaş olarak devam edecek, pek az belirli bâzı iklim değişmeleri 50 sene sonradan itibaren başlayacaktır. Mamafih bu hâl henüz gene insanları meşgul edecek derecede olmayacaktır.

\* \* \*

Gezegenin ilk tesiriyle, dünyanın ilk muvazenesi bozulduktan sonra müteakip muvazene durumlarının değişmesi dünya cüzülerinin hareketleri arasında tevali edecek olan zincirleme değer farklanmalarıyla tam muvazenenin teessüs edeceği ana kadar devam edecektir.

Bu da şöyle olacaktır: İlk muvazenenin bozuluşundan sonra, eski kutuplar ısınmaya başlayacak. Bunun neticesi olarak denizler üzerinde bulunan eski kuzey kutbundaki buzlar eriyecek ve karalar üzerinde kurulu bulunan eski güney kutbundaki buzlar da keza oranın ısınması yüzünden eriyecek. Kuzey kutbunun buzlarının erimesiyle oradaki denizlerin hacmi küçülecek, güney kutbundaki karalar üzerinde bulunan buzların erimesiyle de muazzam su kütleleri denize dökülmek suretiyle Güney Denizindeki suların hacmi bilâkis artacak, bu suretle iki kutup çevresinde bulunan denizlerdeki muvazenesizlik neticesinde güneyden kuzeye doğru büyük bir su akımı başlayacak ve bu hâl dünyanın manyetik alanı üzerinde yeni, fakat gelen gezegenin yapmış olduğu tesirden daha kuvvetli tesirler yapmaya başlayacak, dünyanın manyetik muvazene hatlarının daha ziyade değişmesine sebep olacak ve bunlar da diğer hareketlere yol açacak, bu suretle kutuplar yukarıda gösterdiğimiz noktalara, artık dıştan gelen bir tesirle değil, bu tesiri müteakip, arzın zincirleme değer farklanması mekanizmasıyla vâkı olacak muvazene değişmeleri neticesindeki tesirlerle yaklaşımaya başlayacaktır.

Demek ki kutupların küre üzerinde yer değiştirmesine ilk sebep olan tesir misafir gezegenden gelecek, ondan sonra bu işi tamamlayacak olan tesir de arzın bizzat kendi bünyesindeki hareketlerin, değer farklanması mekanizmasıyla devam edecektir. Böylece, muvazenesi bozulmuş olan dünyanın tam bir muvazene hâline gelinceye kadar geçireceği muvazene değişmeleri yüzüncü seneyi takip edecek senelerde daha ziyade artarak kutup noktalarının yukarıda çizdiğimiz yerlere süratle yaklaşmasını sağlayacaktır.

\* \* \*

Kutup noktalarının bu nihaî duruma yaklaştığı sıralarda dönencelerinde de şu deęişmeler olacaktır. Yengeç dönencesi dünyanın güneşe karşı ekseninin yeni durumuna göre yeni ekvator dan 36 arz derecesi kuzeyde, Ođlak dönencesi ise gene aynı şekilde ekvator dan 36 arz derecesi güneyde bulunacaktır.

\* \* \*

Yüzüncü yıldan itibaren iklimler yavaş yavaş bu nihaî rakamların ifade ettiği hâllere bâriz şekilde yaklaşacaklardır. Nihaî duruma gelince dünyanın muvazenesi birdenbire tamamıyla bozulacak ve söylemiş olduğumuz gibi, dünya yarım dairelik bir dönüşle en kısa bir zamanda tepesi üstü gelecektir. Yâni kuzey kutbu, güney kutbunun yerine gelecek ve güney kutbu da kuzey kutbunun yerine çıkacaktır. Fakat evvelce de söylediğimiz gibi bu deęişmelerin, kürenin çarpılması veya tepe taklak olması şeklinde deęil, kutupların yer deęiştirmesi tarzında olacağını tekrar belirtiriz.

\* \* \*

Yukarıda izah olunan mekanizma ile dünya, yarım dairelik bir kavis çizerek tepesi üstü gelince, yeni dünya ekseninin de dünyanın yeni kurulmuş muvazenesinden mütevellit dönüş durumuna göre yeni bir istikamet alacağı tabiîdir. İşte evvelce anlatmış olduğumuz, dünyanın nihaî safhasındaki hâdiseler, yâni dünyanın batış anları ve kıyamet, evvelâ kutupların yavaş yavaş kayarak işaret ettiğimiz nihaî noktalara geldikten sonra, oradan itibaren birdenbire başlayan ve birkaç gün devam eden, nihayet birkaç saat içinde tamamlanan kuzey kutbunun güneye kayarak, güney kutbunun yerini alması ve buna mukabil güney kutbunun da kuzey kutbunun yerine çıkması, yâni dünyanın tepesi üstü gelmesi sırasındaki büyük muvazene bozukluklarına tekabül edeceklerdir.

Fakat dünyanın bu yarım dairelik dönüşünden sonra kutupların altüst olması, yeni dünyada belirli bir deęişme, hattâ hiçbir deęişme husule getirmeyecektir. Zira esasen kutuplar altüst olduktan sonra ortada eski coğrafi durumlara ait hiçbir teşekkül kalmayacağından, yeni kutupların kurulduğu noktaların eski memleketlerle ve coğrafi durumla kıyas edilmesi bahis mevzuu olmayacaktır. Binaenaleyh yeni doğacak dünyanın da -eksen meyli ne olursa olsun- gene bugünkü gibi bir kuzey, bir de güney kutbu mevcut olacak ve geçmiş devreye ait olan kutupları ise bütün coğrafi teşekkülâtıyla birlikte ebediyen unutulmuş bir maziye karışmış bulunacaktır.

\* \* \*

Şurasını aslâ unutmamak gerekir ki bütün bu hareketleri ve neticeleri meydana getiren tesirler - daima tekrarlamış olduğumuz gibi- ünitelerden süzülerek gelen aslî direktiflere göre, dünyanın muhtaç olduğu durumları temin etmek vazifesiyle mükellef yüksek plândan direkt veya endirekt olarak dünyanın manyetik alanına inmektedirler. Bu tesirlerin dozları; ne biraz fazla, ne de biraz eksik olmamak üzere tam kıymetleriyle gönderilmiş ve böylece aslî icaplar yerine getirilmiş olur.

Binaenaleyh bütün bu hareketler plânsız deęil, muazzam bir tekâmül plânının tatbikatı gayesine mâtufluk olarak muayyen ölçülere göre meydana getirilmektedir. İşte bütün bunlar, tekâmül yolunda, kâinatın muazzam ahengi ve nizamı içinde kurulmuş hikmetle dolu tertiplerdir. Bu hercümerç gününde, görüldüğü gibi bir felâket yoktur. Burada olan şeyler bir taraftan; dünyadaki tekâmül devrelerini başarı ile bitirmiş, sırtlarını artık kendilerini tatmin etmeyen dünya maddelerine çevirmiş insanların lâıyk oldukları âlemlere intikallerini sağlayacak, diđer taraftan da kaba maddeden bir türlü kendilerini kurtaramayan ve saadetin ancak o maddeye gömülmekle kazanılacağını sanan hazırlıksız

insanların iştiyak duydukları kaba maddelere dönmeleri ihtiyacını yerine getirecektir.

Kader mekanizması; insanların tekâmülde esas tutulan hürriyetleriyle tercih ettikleri, istedikleri ve ihtiyaç duydukları mekânlara kavuşmaları yolundaki cehit ve gayretlerine göre liyakat derecelerini takdir eder ve ona göre icaplarını yerine getirir. Bu suretle dünyanın kapanış safhasında, herkes istediğini bulacak, ihtiyacının karşılığını alacak, tekâmül merdiveninin liyakat basamaklarındaki yerine ulaşacak ve böylece ilerleyen ilerleyecek, gerileyen ise yerinde kalacaktır.

Binaenaleyh bütün bu korkunç ve dehşetli görüşlerine rağmen, dünyanın bu kapanış sahneleri, hazırlanmış insanlar için en büyük kurtuluş anı, en sevinçli ve mesut günün doğuşu, asırlarca beklenen büyük kurtarıcı şafağın söküşü olacaktır.

Burada göstermiş oluyoruz ki dünya, Mu devrinin kapanışından bu yana bir inkişaf devresini daha bitirerek, yüz binlerce defa tekrarlanmış olan bu açılış ve kapanışlarına bir tanesini daha eklemek üzeredir. Yüksek prensipler muvacehesinde dünya için takdir olunmuş bulunan bu hâl, tekrar tekrar devam edip gidecek ve böylece dünya, her defasında kendisinin bir devrelik bütün inkişaf imkânlarından faydalanarak dünyaya mahsus tekâmül hazırlıklarını bitirdikten sonra liyakatlerini kazanmış oldukları ve muhtaç buldukları yüksek âlemlere, insanların kütleler hâlinde intikal etmek üzere dünyadan tamamıyla kurtulabilmelerine ve ayrılabilmelerine zemin hazırlayacaktır.

\* \* \*

Büyük dünya katastrofunda ölmek suretiyle dünyadan tamamıyla kurtulduklarını söylemiş olduğumuz insanların, doğruca gidecekleri yer, yarı süptil dediğimiz, dünyaya nazaran yüksek bir plândır ki biz buna sevgi plânı diyoruz.

Bu plânda hâkim olan realite sevgidir. Daha doğrusu oraya intikal edecek olan insanlar o plânda sevginin çeşitli tatbikatını görmek ve bu sayede vazife plânının yüksek icaplarına tamamıyla intibak edebilecek duruma gelmek için orada bir müddet yaşayacaklardır. O hâlde, yarı süptil âlem veya sevgi plânı, her şeyden evvel bir arasat plândır. Yâni basit dünya realitelerinin ağır yüklerinden kurtulmuş olan insanların, çok süptil bir vazife plânına intikalini rahat, tatlı ve mesut bir yürüyüşle temin eden bir ara vasattır.

Maddî inkişafın her safhasının ikmalinden sonra bir üst safhaya geçebilmek için, nebat, hayvan, insan, bütün varlıkların böyle arasat plânlardan geçmesi zarurîdir. Zira bu plânların fonksiyonları çok mühimdir. Meselâ, herhangi bir safhada bulunan varlık, bir hayvan varlığı, çok uzun süren hayvanlık safhasını hakkıyla ikmal edip bir üst safhadaki bedeni, yâni insan bedenini kullanabilecek liyakate erdiği zaman birdenbire hayvanlık mertebesinden hemen insanlığa atlayamaz. Zira her ne kadar o, kendi çapında, lüzumu derecesinde inkişaf etmiş olsa bile gene o zamana kadar kullanmış olduğu bir hayvan bedeniyle insan bedenini kullanmak arasında çok mühim ve derin farklar vardır. İşte beden realiteleri arasında muayyen intikal kademelerini geçirdikten sonradır ki o varlık, insanlığın icaplarına tamamıyla uyabilecek ve insan bedenini bilfiil kullanmaya alışmış olacaktır. O hâlde, onun böyle bir intikal hazırlığını yapabilmesine imkân verecek bir plânda yaşaması lâzımdır. İşte bu da onun yarı süptil âlemdir. Burada o varlık, insanlığın icaplarına kendisini hazırlayıcı birtakım durumlarla karşılaşır ve o durumlarda bir müddet intikal tatbikatını yaptıktan sonra, en iptidâî merhalesinden başlamak üzere insanlık âlemine adımını atar. Fakat gene hemen müstakil bir insan varlığı hâline birdenbire giremez. Evvelâ insan beyninin elemanlarını kurabilecek duruma gelir, uzun

müddet insan beyni hüceyrelere yaşayarak insan bedenini idare etmek tatbikatlarını gördükten sonra lüzumu derecesinde, yâni bir insan bedenini müstakilen kullanabilecek liyakate ulaştıktan sonra o bedeni kullanıp müteakip tekâmüllerini yapmak için bir insan bedenine irtibatlar kurarak dünyaya bağlanır, insan hâlindeki bir bedenle bedenlenir ve bundan sonra -evvelce söylediğimiz gibi- insan bedeniyle bütün tekâmül kademelerini dünyada ikmal eder.

\* \* \*

İnsanların, insan üstü plâna geçebilmeleri için atlatmaları lâzım gelen yarı süptil âlem; insan altı âleminden insan kademesine geçilirken yaşanması icap eden arasat plânlarla kıyaslanamayacak şümül ve vüsattedir. Arasat plânların, alt plândan üst plâna varlıkları hazırlamak için, kendilerine mahsus vâsıtaları vardır. Bu vâsıtalar ne onların terk etmiş oldukları plânların realitelerine, ne de bir üst plânın realitelerine aittir. Bunlar ancak, alt plândan üst plâna geçecek varlıkların, bu iki plân arasında mevcut olan farklar karşısında herhangi bir sarsıntıya mâruz kalmadan geçebilmelerini, diğer tâbirle üst plânın hiç alışılmamış realitelerine alışabilmelerini, en kestirme yoldan temin eden vâsıtalardır ki bu vâsıtalar birer cephesiyle, bırakılan plânın realitelerine temas ederken diğer cepheleriyle de gelecek plâna yakın bâzı durumlar arz ederler. Fakat haddizatında, onlar ne bırakılmış olan, ne de intikal edilmek üzere bulunan plânların kendi realiteleri değildir, ancak arasat plânına mahsus bir hazırlık mekanizmasıdır.

\* \* \*

İnsanların dünyadan sonra girecekleri yarı süptil âlemin, yâni arasat plânının hazırlayıcı vâsıtası sevgidir. Buradaki sevgi hiçbir vakit, dünyada anlaşılan ve duyulan sevginin kendisi olmamakla beraber, bunun gene dünyadakine yakın bir cephesi vardır. Her ne kadar dünyadaki sevgi, sevgi plânındaki hakikî sevgi mefhumundan başka ise de gene o sevgiye insanları hazırlayıcı bir basamak olabilecek kıymeti ve mahiyeti haizdir. Binaenaleyh sevgi âlemine, yâni yarı süptile girmek liyakatini kazanmış olan bir insan varlığı; dünyada geçirmiş olduğu bu hazırlığı sayesinde, dünyadakinden bambaşka ve onunla kıyas edilemeyecek bir vüsât ve şümül içindeki bu büyük sevgi mekanizmasına katılmış bulunacaktır. O varlığın bu plânda yapacağı şey, bu çok şümüllü ve geniş sevginin çeşitli varyetelerini kullanarak, onların daha üst vazife plânına hazırlayıcı imkânlarından faydalanmak olacaktır. Demek ki buradaki sevginin, dünya insanlarıncâ anlaşılammış olan mahiyeti, arasat plânındaki varlıkları vazife plânının yüksek realitelerine intibak ettirici çok kudretli durumlar arz eder. Zira vazife plânını tam mânâsıyla kabullenmek ve ona intibak edebilmek pek kolay bir iş değildir. Buradaki muvaffakiyetin de bir hayli cehit ve gayret gösterilmesini icap ettiren teknik hususları vardır.

\* \* \*

Sevgi plânındaki cehit ve gayretler, dünyadaki kaba işlerde gösterilen cehit ve gayretlerden bambaşkadır. Dünyadaki cehit ve gayretler esnasında insanların karşılıklarına daima dikilmekte olan zahmetlerin, sıkıntıların, ıstırapların, azapların, işkencelerin, hastalıkların, ölümlerin hiçbirisi burada yoktur. Buradaki cehit ve gayret, varlıkların idraklerinin artışı nisbetinde (bu da sevgi plânında süratle vâkı olur) daha çok zevkli ve saadet verici hazlarla dolu olur. Varlıklar bu yoldaki faaliyeti, sevgi faaliyetini büyük bir iştiyakla özlerler ve ondan sonsuz saadet duyarlar. Nitekim daha dünyada iken insanların öz varlıklarında beliren bu büyük saadetin sezgi pırıltıları insanları kendisine çeker.



Fakat insanlar bütün iřtiyaklarına rađmen, dnyada iken bu saadeti elde edemezler. Bununla beraber insanlar, mahiyetini bilmeden, ne olduđunu tarif edemeden, mtemadiyen onun peřinde kořarlar ve bütün hayatları boyunca onu sayıklar dururlar. İřte onlar iřtiyakını duydukları, asırlarca peřinden kořtukları, buna rađmen bir trl yakalayamadıkları, hattâ mahiyetini tâyin edemedikleri bu saadetin, dnyayı terk ettikleri andan itibaren, sevgi plânında kucađına atılmıř bulunacaklar, o zaman kendilerini tam mânâsıyla tatmin edecekler, diđer tâbirle dnyada hiçbir zaman nail olamadıkları tatminkârlıđın ne demek olduđunu o zaman anlayacaklardır.

Bu plânda hâkim olan sevginin ilk iptidaî basamakları, sevgi adıyla dnyadan itibaren bařlamakta, yarı sptil âlemin bütün hayatını iřgal ederek vazife plânının eřiđinde son bulmaktadır. Demek ki bu byk ve řmll sevgi de vazife plânına dođru son merhalesine ulařmıř ve orada fonksiyonunu bitirmiř olacaktır.

\* \* \*

Sevginin bu fonksiyonu, varlıkların vazifeye tam intibak edebilmelerini sađlaması bakımından çok lzumlu ve mhimdir. Zira vazifeye girebilmenin byk imkânlarını bu sevgi fonksiyonu temin eder.

Vazife plânı bambařka yksek bir plândır. Evvelce bu plân hakkında lzumlu bilgiyi vermiř olduđumuz iin onları burada tekrarlamıyoruz. Ancak řu kadarını syleyeceđiz ki vazife plânı, bařtan bařa bir ahenk, bir nizam, bir beraberlik, tam ve karıřiksız bir koordinasyon ve kooperasyon plânıdır. Orada en kk bir ahenksizlik, en kk bir aykırılık veya bir terslik yoktur. Oraya girecek varlıkların muhakkak ve kat'î olarak bu ahenge uyumuř durumda bulunmaları, hattâ bu ahenkten olmaları řarttır ki bu da bu yolda geirilecek olan birok hazırlık safhalarıyla mmkn olabilir. Zaten vazifeye hazırlık safhalarının en hařin, en iptidaî, en zor ve ıstıraplı kademelerini, dnya hayatına ait uzun devreler iinde insanlar geirmiř bulunmaktadırlar. Bundan sonra bu hazırlıđın dođrudan dođruya vazife plânına ulařtıran yarı sptil âlemdeki, yâni sevgi plânındaki son kademeleri ise -biraz evvel sylediđimiz gibi- ok kolay, rahat ve saadetle dolu olarak sevile sevile ikmal edilecektir. Bu suretle bu âlemdeki yksek sevgi mekanizmasıyla vazife plânının ahengine ve icaplarına uymak kudreti kazanılacaktır. řu hâlde bu plândaki yksek sevgi, byk vazife plânına ulařmanın tatlı ve esaslı bir vâsıtasıdır.

\* \* \*

Yarı sptil âlemde, sevginin varyetelerinde yařanırken, varlıkların karřılarına ıkacak, oranın kendisine mahsus nefsaniyeti de vardır. Bu nefsaniyetin mahiyetinden biraz ařađıda bahsedeceđiz. Sevgi plânında, varlıkların byk vazife plânına hazırlanmalarına engel olan bu nefsaniyetlerini bir an evvel ortadan kaldırmaları ve ondan kurtulmaları zarurîdir. Bu da sylediđimiz gibi, dnyadaki kaba nefsaniyetlerin kaldırılması sırasında ekilmesi zarurî olan zahmet ve sıkıntılardan uzak, bilâkis varlıklar iin ok zevkli bir alıřma ve meřgliyet sahası olan sevginin eřitli tatbikatıyla temin edilecektir. Ve bu tatlı meřgliyetler sonunda bu mania da ortadan kalkacak, varlıklar belirsiz bir akıř iinde byk vazife plânının ilk basamaklarına adımlarını atmıř olacaklardır. Bunun iin de dnyada olduđu gibi, byk řoklara, kaba grltl geiřlere, lmlere orada lzum yoktur. Zira esasen dnyadan ayrıldıktan sonra varlıklar iin bu gibi durumlar bahis mevzuu olmayacaktır. Bylece sevgi plânını ikmal edip vazife plânına geen varlıklar, vazife plânının ilk basamaklarına ıkacaklar ve orada hemen vazifeleneceklerdir.

Şimdi, yarı süptil âlemdeki sevgi mekanizmasının hazırlayıcı durumu üzerinde duracağız.

İnsanların dünyayı bırakmaları demek, dünyaya ait olan kaba hidrojen kombinezonlarından ibaret fizik bedenlerini terk etmeleri ve aslî hâllerine, varlık hâllerine dönmeleri demektir. İnsan bedenlerini kullanan varlıklar -evvelce söylediğimiz gibi- insan anlayışına göre, madde bile denemeyecek kadar dünya maddesi mefhumundan ve realitesinden uzaklaşmış çok süptil bir madde hâlidirler. Böyle bir hâl insanlar nazarında bir madde olamaz. Zira insanların tanıdığı ve kabul ettiği mânâda, bir varlığın hiçbir maddî vasfı yoktur. Onun içindir ki evvelce varlıklara sadece tesirler mudilesidir demiştik. Böylece bir tesirler veya enerjiler mudilesi olan varlık dünyayı, yâni bedenini terk edince, tamamıyla bedensiz hâlde iken, sevgi plânında bir tesir vâsıtası olarak kullanmak üzere yarı süptil bir madde kombinezonunu yakalar ve ona bağlanır. O anda bu kombinezon, onun kaba dünyadaki kaba bedeni yerine geçer. Bu madde, dünya maddeleriyle vazife plânının süptil maddeleri arasında yarı süptil hâlde bulunur. Fakat o, hem kaba tarafıyla dünyaya, hem de ince tarafıyla süptil olan vazife plânına yaklaşır. Onun içindir ki buna yarı süptil madde ve bu maddelerden müteşekkil olan yere de yarı süptil âlem diyoruz.

Yarı süptil âlemin varlıkları, kullandıkları bu maddelerin dünya maddelerine yaklaşan tarafından istifade ederek bunlarla, dünyadaki zaman ve mekân mefhumlarına yakın realiteleri orada kurabilirler. Ve kurmuş oldukları bu reel imajlarda da yaşayabilirler. Bu mekânları kurabilmelerine yardım eden maddelerin incelik dereceleri, dünyanın pek hassas âletlerine çarpabilecek ayarda da olabilir.

Bu varlıklar henüz vazife plânına girmedikleri için, kendilerine -hattâ otomatik olarak dahi- hiçbir vazife verilmez. Bu yüzden onlar hiçbir varlığın tekâmülüne müdahale etmezler ve faaliyetlerine karışmazlar. Kendilerinde henüz böyle bir salâhiyet yoktur.

Yarı süptil âleme girmiş bir varlık için asıl gaye vazife plânına ulaşmaktır. Hâlbuki varlığın orada bağlanmış olduğu yarı süptil madde, onun vazife plânına girmesine engel teşkil eder. Zira vazife plânındaki madde hâlleri süptil maddelerdir ve o plânda vazife görebilmek için varlıkların yarı süptil bir tek madde kombinezonuna bağlı kalmaktan kurtulmaları lâzım gelir.

İşte oradaki varlıkların bu engeli aşabilmeleri için, çok kuvvetli bir vâsıtaları vardır ki o da sevgidir.

Şu hâlde arasat plânındaki sevgi o plânın yarı süptil maddelerini, her türlü ıstıraptan ve elemenden âri tatlı ve mesut mücadelelerle yenmeye yarayan yüksek bir vâsıttadır.

Vazife plânına girmek demek, birtakım vazife mükellefiyetlerini kabul etmek ve bu vazifelerin icaplarını yerine getirmek kudret ve imkânlarına sahip olmuş bulunmak demektir. Bunun için de vazife plânındaki varlığın, vazifelere uygun çeşitli maddeleri kullanması lâzım gelir. Hâlbuki henüz bu duruma gelmemiş bir varlık, dünyadan ayrılışını müteakip yakalamış olduğu yarı süptil bir madde kombinezonunu iyice benimser ve ondan ayrılamaz. Bu maddeden ayrılamayınca çeşitli süptil maddeleri kullanmak imkânını elde edemez ve bunun neticesinde de hiçbir vazifeyi yapamaz. Çünkü o vazifeyi yapabilmesi için lüzumlu olan çeşitli süptil maddelerden ve vasatlardan istifade etmesi lâzımdır ki buna, onun bir türlü terk edemediği yarı süptil maddesi engel olmaktadır. Binaenaleyh

oradaki varlıkların vazife plânına geçebilmeleri için, bu ilk yakaladıkları, yâni kendilerine bir nevi beden gibi kullandıkları yarı süptil maddeyi bir an evvel terk edebilmeleri şarttır. Bunu yapabilmelidirler ki ileride kendilerine düşecek herhangi bir vazifenin icaplarını yerine getirebilmek için, istedikleri değişik süptil veya yarı süptil maddeleri kullanabilsinler ve icaplara göre onları derhal değiştirebilsinler.

İşte onların yarı süptil âleme geçer geçmez yakaladıkları ve bir türlü bırakamadıkları yarı süptil maddelerini bırakabilmelerine yardım edecek en kudretli vâsıtaları sevgi olacaktır. Sevginin çeşitli tatbikatını yapa yapa bu varlıklar artık, bir tek yarı süptil maddeye bağlanmak durumundan kurtulacaklar, o maddeyi istedikleri zaman terk edebilecekler ve onun yerine değişik maddeleri kullanabileceklerdir. Demek ki, yukarıda da bahsettiğimiz gibi, sevgi plânına geçen varlıkların ilk yakaladıkları bu yarı süptil madde, oradaki hazırlıkların tamamlanması sırasında varlıklar için yenilmesi gereken, onların bir nevi nefsanîyetleri olur. Onlar bu maddeyi bertaraf etmekle nefsanîyetlerini yenmiş ve o andan itibaren de vazife plânının ilk basamaklarına erişmiş olurlar. İşte buradaki muvaffakiyeti sağlamaya yardım eden vâsıta, sevginin çeşitli varyeteleridir.

\* \* \*

Bu plânda, başlangıçtan itibaren tam muvaffakiyete erişinceye kadar muayyen bir müddetin geçmesi lâzım gelmektedir. Bu müddetin devamı varlıklara göre değişir. Bâzıları için oldukça uzundur, bâzıları için ise kısa sürebilir. Bu müddetin dünya zamanıyla tâyini güçtür. Zira bu müddet için ölçü olarak kullanılan zaman, dünya idrakinin üstünde bir zamandır. Binaenaleyh dünya zamanından çok şümüllüdür. Meselâ orada geçirilecek en çok müddeti dünya zamanıyla 300 sene kabul edersek bu müddet, oranın idrak zamanıyla 3000 sene veya daha fazla olabilir. Bunda da katiyet yoktur. Oranın zamanı dünyanınki ile nisbet edilemez. Zira bu kıymetler idraklere göre daima değişir.

Dünya üstündeki işlerde, idrak zamanı ve idrak mekânı hâkimdir. Ancak, sevgi plânının varlıkları ilk zamanlarında, yâni yarı süptil maddeye henüz çok kuvvetli olarak bağlı buldukları zamanlarda o maddenin dünyaya yakın cephesini daha çok kullanacaklarından, dünyaya yakın realitelerde yaşayabilirler. Bunun gibi, dünya dışında tamamıyla idrak mekânı hâkim iken, yarı süptil maddeleri kullanan varlıklar, bu maddelerin dünyaya yakın cephelerinden faydalanarak, az çok dünya mekânına benzer mekânlar da kurabilirler. Ancak, bu varlıklar orada sevgi tatbikatlarını yapa yapa idraklerini lüzumu derecesinde artırıp yarı süptil maddeye bağlanmaktan kendilerini kurtardıkça, zaman ve mekânları da o nisbette idrakî zaman ve mekânın şümüllü karakterlerini almaya başlar ve yarı süptil madde kombinezonundan tamamıyla kurtuldukları anda da artık onlarda maddî realitelere ait faaliyetler kalmaz ve alacakları vazifelere göre icap eden yerlerde istedikleri maddeleri kullanmak suretiyle o maddelerin tâbi oldukları her türlü zaman ve mekân realitelerinden istifade edebilirler. Zira yarı süptil maddeden kurtulduktan sonra onların muayyen maddelerle devamlı bağı kalmayacağı için, süptil varlıklarıyla istedikleri maddeleri kullanıp terk edebilecek kudreti haiz bulunurlar. Şu hâlde sevgi plânındaki bir varlığın, yarı süptil maddesini bırakabilmesi ve vazife plânına geçmesi demek, onun hiçbir maddeye bağlı olarak kalmaması, öz varlık hâlinde, yâni münkeşif bir enerjiler mudilesi hâlinde kalması ve bu enerji ile istediği zaman, istediği maddeyi kullanabilmesi, kullandığı maddeler sayesinde de o maddelerin mensup bulunduğu âlemlere tesir ve müdahalelerde bulunabilmesi, oralarda bir sürü işler görebilmesi, vazifeler yapabilmesi demektir ki yarı süptildeki bir varlık bu imkânlarla, ancak tatlı, saadetli haz ve zevklerle dolu sevginin çeşitli tatbikatını yaparak

kavuşacaktır.

\* \* \*

Şimdi, yarı süptil âlemi tarif edelim. Yarı süptil âlem, evvelce izah etmiş olduğumuz, madde âlemimizin nüvesi olan hidrojen atomunun en yüksek kombinezonlarına ait enerjilerden müteşekkil bir âlemdir. Bugünkü dünyamızın mûtat realiteleri içinde mevcut olmayan bu yüksek enerjiler, yarı süptil âlemin en kaba atomlarını teşkil ederler. Bir yanlışığa meydan vermemek için burada şu ikazda bulunmayı lüzumlu görüyoruz. Evvelce bahsedilen, henüz dünya bedenleri realitesinden kurtulamamış varlıkların ölümleriyle doğumları arasında mûtat olarak geçirecekleri spatyom dediğimiz hâlde, yarı süptil vasatı birbirine aslâ karıştırmamalıdır. Spatyom bir vasat, bir mekân değildir. Orası sadece beden rabitalarından muayyen bir maksatla muvakkaten ayrılan insanın kendi öz varlığına dönmesi ve bu sırada çevresiyle olan bütün alâkalarını ve münasebetlerini kesmesi hâlidir. O bu hâliyle gene bir insandır ve dünyadan çıkmış değildir. Ancak öyle bir insan ki dışarı ile olan bütün alâkalarını kesmiş, yalnız kendi öz varlığı ile başbaşa kalmış durumdadır. O anda onun için herhangi bir mekân bahis mevzuu değildir. Onun mekânı evvelce bahsettiğimiz varlığının temerküz etmiş olduğu idrakî bir noktadan ibaret kalır. Hâlbuki şimdi bahsettiğimiz yarı süptil âlem, hidrojen âlemi üstü, ona nazaran çok süptil ve şümüllü bir vasattır ve bir mekândır. Burası ancak, dünyadan definitif olarak kurtulmuş varlıklara mahsustur. Bu vasat dünyanın en üstün ve mütekâmil hidrojen kombinezonlarının spontane olarak -daima yüksek vazifelilerin kontrolleri altında- neşrettikleri ince enerji partiküllerinden müteşekkil bir madde hâlidir. Bu âleme geçen varlıkların, ilk kullandıkları ve bağlandıkları vâsıtâ -söylemiş olduğumuz gibi- yarı süptil maddelerden müteşekkil muayyen bir madde kombinezonudur. Varlıklar, bu kombinezonu hem kullanarak, hem de onunla sevgi yolunda mücadele ederek ehliyetlerini, liyakatlerini artırırlar. İşte dünyadakine benzer kesif maddeler olmadığı için, dünyada olduğu gibi yorucu, bezdirici, zahmet ve meşakkat verici ağır yürüyen faaliyetler bu plânda yoktur. Yarı süptil maddelerin imkân genişliği yüzünden, bu âlemdeki varlıkların sarf edecekleri asgarî bir cehitle; dünyada birçok güçlükler, zahmetler ve yorgunluklar çekilerek senelerce süren çalışmalar sonunda ancak elde edilebilen neticelerin birçok misilleri burada kısa bir anda alınabilir. Onun için bu plânda dünyada olduğu gibi, zahmet, yorgunluk, ıstırap, didinme, mücadele gibi kaba durumlar yoktur. Burada bütün arzular, ufak bir irade darbesiyle, sadece bir istekle âdeta otomatikman, kendiliğinden oluyormuş gibi tahakkuk ediverir. Meselâ varlık, elindeki yarı süptil maddenin zengin imkânları sayesinde imajinasyonu ile, kendisine bir mekân kurup orada istediği gibi yaşayabilir. Gene kullandığı aynı madde ile istediği şekilleri basit bir imajinasyon faaliyetiyle meydana getirebilir ve onları kendisi için objektif kıymetler hâline sokabilir. Bütün bu ameliyeler esnasında o varlık, insanların yorgunluk dedikleri şeylerin hiçbirisini duymaz.

Yarı süptil maddenin icaplarından olarak o plânda kaba beden organlarıyla ilgili; hastalık, sağlık, yorgunluk, tembellik, takatsizlik gibi malûliyetler, ağrılar, sancılar, keza bedeninin yüksek organlarına ait zihin yorgunlukları, budalalıklar, delirmeler, uyku ve bayılma hâlleri, komalar, sıkıntılar, kaba ihtiraslar... o âlemin maddelerinin kadrosu içine giremez. Yarı süptil âlemde böyle şeyler yoktur. Keza orada fizik mânâda anlaşılan güzellik, çirkinlik, gençlik, ihtiyarlık gibi dünyaya mahsus realiteler de yoktur. Bilhassa dünya maddelerinin tâbi olduğu en esaslı ve zarurî ölüm realitesi yarı süptil âlemde tamamıyla meçhuldür. Orada sadece kademedan kademeye belirsiz ve çok tatlı idrakli geçişler ve istihaleler vardır. Oradaki varlıkların ellerindeki madde imkânları, onlara dünyanın

varamadığı mekân ve zaman idrakini vermektedir. Bu sayede onlar, istedikleri imajları bizzat kendileri kurabilirler ve dağıtabilirler. Dünyadaki gibi sabit imajların esiri olarak kalmazlar. Buradaki hayat bir cephesiyle de, insanların esirî diye anladıkları mânâdaki hayata aşağı yukarı benzer. Fakat bu hayatın esas bünyesinde hâkim olan unsur sevgidir.

\* \* \*

Büyük din kitaplarında yarı süptil âlemin sezgilerini insanlara vermek için cennet sembolü kullanılmıştır. Bu, güzel ve kuvvetli bir semboldür. Yalnız -bütün sembollerde olduğu gibi- burada da aslâ şekillere takılıp kalmamak icap eder. Zira unutulmasın ki her devrin çeşitli insan idraklerine hitap etmek ve bu yoldan birtakım neticelere ve maksatlara varılmak için bu semboller vazolunmuştur. İşte din kitaplarında zikredilen cennet sembolü burada bahsettiğimiz, sevgi realitesinin hâkim olduğu bu yarı süptil âlemi ifade eder.

Cennette, dünya zaman ve mekânına yakın bir zaman ve mekân idrakine ait bâzı imajlardan bahsedilmiştir. Buna göre, cennete girenler, dünyadaki gibi zahmet ve yorgunluk çekmeden istedikleri gibi hareket edebilirler, istedikleri yerlere gidebilirler, istedikleri şeyleri karşılarında derhal hazır olarak bulurlar. Bu hâl, şimdi tarif ettiğimiz yarı süptil vasatın imkânlarını ifade etmektedir. Zira dediğimiz gibi, yarı süptil âlemde de varlıklar istedikleri mekânı, istedikleri imajları yorulmadan ve emek sarf etmeden derhal yaratabilirler ve istedikleri gibi hareket edebilirler. Onların istekleri ve düşünceleri âdeta kendiliğinden tahakkuk ediverir. İşte cennet sembolüyle anlatılmak istenilen mânâlar da bunlardır.

Sevgi plânında mevcut olan, insanların anlayamayacağı derecede şümüllü ve yüksek sevgi varyasyonları, cennet mefhumunda en tecrübesiz insanların dahi, basit mânâlarda da olsa, bir şeyler sezebilmesine yardım edici maddî sevgi sembolleriyle izah edilmiştir. Cennet sembolünde yüksek makamlardan ve bu makamlarda ilâhî sezgilere kavuşulmasından bahsedilmektedir. Bu ifadeler, yarı süptil âlemin varlıklarının -en yüksek sevgi mudilelerinden geçtikten sonra- ileri kademelerde varacakları vazife plânı dediğimiz yüksek ahenge kavuşmanın mânâlarını taşır. Oralarda ilâhî hakikatlerle, yâni ahenk dediğimiz ünitenin nurlarıyla intibaklar, vahdetler, cennet sembolünde ilâhî nurlara kavuşmak mefhumu ile sembolleştirilmiştir.

\* \* \*

Sevgi plânındaki hayat; varlıkların, yüksek süptil vazife plânlarına ulaşabilmelerine engel olan, bağlı buldukları yarı süptil maddelerden onların yavaş yavaş kurtulmalarını sağlar. Bu hedefe ulaşmak için sevgi, varlıkları gruplar hâlinde birleştirir. Gruplar arasında tedricen tam bir ahenk ve beraberlik kurulur. Böylece varlıklar, vazife plânının tam mutabakat ve ahenk icaplarına süratle hazırlanırlar. Artık böyle, varlıkları grup grup bir araya toplayan, o gruplar arasında tam bir ahenk ve mutabakat sağlayan sevginin, dünyadaki mânâsından elbette daha çok derin şümülü olacaktır.

\* \* \*

Sevgi plânı, sevginin insanlarca meçhul kalmış geniş şümülü içinde, saadete dolu cehit ve faaliyetleri istilzam eden ve daha yüksek plânlara varlıkları hazırlayan esirî bir âlemdir. En hayalî peri masallarında anlatılan madde inceliği bu âlemin yanında pek kaba kalır. Kaldı ki her lüzum hâsıl oldukça türlü imkânları, varlıkların önüne seren bu madde inceliğinin onlara vermiş olduğu büyük haz ve zevklerden başka, insanlarca bilinmeyen bir sevgi şümülünün varlıklara bahsettiği saadet, dünyada

hiçbir şeyle kıyas edilemeyecek kadar yüksek ve derindir. Zira dünyada daima olduğu gibi, saadet telâkki edilen her zevkin sonunda gelmesi melhuz endişelerin, orada varlıkların karşısına çıkması bahis mevzuu değildir. Bilâkis burada hakikî bir saadeti daha büyük bir saadet, varılmış bir huzuru daha mânâlı ve şümullü bir huzur takip eder.

Sevgi plânının ilk kademelerinde başlayan ve az çok dünya zamanına ve mekânına yakın tarafları bulunan hâller, varlıkların hazırlıkları ilerledikçe daha süptilleşir ve dünyadaki durumlara yakınlıktan ayrılmaya başlar. Bu durum, varlıkların bağlı buldukları yarı süptil maddelerden gittikçe kurtulmalarının bir ifadesidir. Yarı süptil madde ile olan irtibatlar gevşedikçe, idrakî zaman ve mekân durumlarına girilir ve yarı süptil âlemin dünyaya benzer tarafları ortadan kalkar. Grupların vazife plânına yaklaşmaları artar ve vazife plânı icaplarının zaruretleri daha ziyade tebarüz eder. Sevgi ile birbirine bağlanan gruplarda sevginin oraya mahsus türlü tezahürleri bu durumu takviye eder. Yarı süptil madde kombinezonlarından tamamıyla kurtulmuş olan varlıklar büsbütün serbestleşirler ve çeşitli maddeleri kullanmak üzere istedikleri gibi maddeleri değiştirmek imkânlarını kazanırlar. Zira o zaman, bu işe mâni olan yarı süptil bir madde kombinezonuna bağlı kalmak durumu ortadan kalkmış olur.

Böylece vazife plânına doğru gruplar hâlinde hazırlanarak yürüyen varlıklar beşer, altışar fertlik gruplarıyla birlikte, tam bir vazife anlayışı içinde ve idrakî zaman ve mekân imkânları dahilinde ilk vazifelerini alırlar. Bu, onların vazife plânına girmiş olmaları demektir.

Şu hâlde, vazife plânına geçiş dünyadan yarı süptile geçiş gibi büyük gürültülerle, şiddetli sarsıntularla, ölümlerle müterafık olmayıp gayet tatlı bir hazırlanışla, belirsizce ve tedricî bir akış içinde vukua gelmektedir. Ondandır sonra bu varlıklar, gittikçe genişleyecek olan grupları ve bu grupların genişlemesiyle tev'em olan idraklerin artması sayesinde, vazife plânının ilk kademelerinden itibaren ilâhî icabı taşıyan ışık konisinin zirvesine doğru gittikçe büyük bir olgunlaşma hızı ile tırmanarak yükselmeye başlarlar.

\* \* \*

Sevgi plânına geçecek olan insanları bekleyen yüksek âkıbet budur. Binaenaleyh dünyadan yarı süptil âleme bu geçiş asırlar boyunca öz varlıklarında yaşattıkları ve insan hâliyle bir türlü idrakine varamadan müphem sezgisi peşinde koşup didindikleri ve aslâ tatmin olunamadıkları saadetin tatminkârlığına varlıkları kavuşturacaktır. Ve insan varlığının kıymeti ve kudreti de bu geçişte varoluşunu ve Kudreti bilmesindedir.